

GB - ENGLISH

Operating Instructions

Dear Customer,

Many thanks for the confidence you have shown in us with the purchase of your new JET-machine. This manual has been prepared for the owner and operators of a JET GH-1640/ 1840/ 1860/ 1880/ 2260/ 2280 ZX metal lathe to promote safety during installation, operation and maintenance procedures. Please read and understand the information contained in these operating instructions and the accompanying documents. To obtain maximum life and efficiency from your machine, and to use the machine safely, read this manual thoroughly and follow instructions carefully.

...Table of Contents

1. Declaration of conformity

2. Warranty

3. Safety

Authorized use
General safety notes
Remaining hazards

4. Machine specifications

Technical data
Noise emission
Contents of delivery
Machine description

5. Transport and start up

Transport and installation
Assembly
Mains connection
Initial lubrication
Starting operation
Break in procedure

6. Machine operation

Controls
Chucking
Tool setup
Spindle speed selection
Turning with auto feed
Thread cutting
Drilling operation
Z-axis rapid feed (option)

7. Setup and adjustments

Turning between centres
Taper turning with tailstock
Taper turning with top slide
Three jaw universal chuck
Four jaw independent chuck
Live centre
Steady and follow rest
Bed gap removal

8. Maintenance and inspection

Annual lubrication
Weekly lubrication
Daily lubrication
Slide adjustments
Shear pin replacement
Headstock alignment
Coolant system

9. Trouble shooting

10. Environmental protection

11. Available accessories

1. Declaration of conformity

On our own responsibility we hereby declare that this product complies with the regulations* listed on page 2. Designed in consideration with the standards**.

2. Warranty

The Seller guarantees that the supplied product is free from material defects and manufacturing faults. This warranty does not cover any defects which are caused, either directly or indirectly, by incorrect use, carelessness, accidental damage, repair, inadequate maintenance or cleaning and normal wear and tear.

Guarantee and/or warranty claims must be made within twelve months from the date of purchase (date of invoice). Any further claims shall be excluded.

This warranty includes all guarantee obligations of the Seller and replaces all previous declarations and agreements concerning warranties.

The warranty period is valid for eight hours of daily use. If this is exceeded, the warranty period shall be reduced in proportion to the excess use, but to no less than three months.

Returning rejected goods requires the prior express consent of the Seller and is at the Buyer's risk and expense.

Further warranty details can be found in the General Terms and Conditions (GTC). The GTC can be viewed at www.jettools.com or can be sent by post upon request.

The Seller reserves the right to make changes to the product and accessories at any time.

3. Safety

3.1 Authorized use

This metal lathe is designed for turning and drilling machinable metal and plastic materials only. Machining of other materials is not permitted and may be carried out in specific cases only after consulting with the manufacturer.

**Never cut magnesium-
high danger to fire!**

The workpiece must allow to safely be loaded and clamped.

The proper use also includes compliance with the operating and maintenance instructions given in this manual.

The machine must be operated only by persons familiar with its operation and maintenance and who are familiar with its hazards.

The required minimum age must be observed.

The machine must only be used in a technically perfect condition.

When working on the machine, all safety mechanisms and covers must be mounted.

In addition to the safety requirements contained in these operating instructions and your country's applicable regulations, you should observe the generally recognized technical rules concerning the operation of metalworking machines.

Any other use exceeds authorization.

In the event of unauthorized use of the machine, the manufacturer renounces all liability and the responsibility is transferred exclusively to the operator.

3.2 General safety notes

Metalworking machines can be dangerous if not used properly. Therefore the appropriate general technical rules as well as the following notes must be observed.

Read and understand the entire instruction manual before attempting assembly or operation.

Keep this operating instruction close by the machine, protected from dirt and humidity, and pass it over to the new owner if you part with the tool.

No changes to the machine may be made.

Daily inspect the function and existence of the safety appliances before you start the machine. Do not attempt operation in this case, protect the machine by unplugging the power cord.

Remove all loose clothing and confine long hair.

Before operating the machine, remove tie, rings, watches, other jewellery, and roll up sleeves above the elbows.

Wear safety shoes; never wear leisure shoes or sandals.

Always wear the approved working outfit.

Do **not** wear gloves.

Wear goggles when working

Install the machine so that there is sufficient space for safe operation and work piece handling.

Keep work area well lighted.

The machine is designed to operate in closed rooms and must be placed stable on firm and levelled ground.

Make sure that the power cord does not impede work and cause people to trip.

Keep the floor around the machine clean and free of scrap material, oil and grease.

Stay alert!

Give your work undivided attention. Use common sense. Do not operate the machine when you are tired.

Keep an ergonomic body position.

Maintain a balanced stance at all times.

Do not operate the machine under the influence of drugs, alcohol or any medication. Be aware that medication can change your behaviour.

Never reach into the machine while it is operating or running down.

Never leave a running machine unattended. Before you leave the workplace switch off the machine.

Keep children and visitors a safe distance from the work area.

Do not operate the electric tool near inflammable liquids or gases.

Observe the fire fighting and fire alert options, for example the fire extinguisher operation and place.

Do not use the machine in a damp environment and do not expose it to rain.

Work only with well sharpened tools.

Always close the chuck guard and pulley cover before you start the machine.

Remove the chuck key and wrenches before machine operation.

Specifications regarding the maximum or minimum size of the work piece must be observed.

Do not remove chips and work piece parts until the machine is at a standstill.

Do not stand on the machine.

Connection and repair work on the electrical installation may be carried out by a qualified electrician only.

Have a damaged or worn power cord replaced immediately.

Never place your fingers in a position where they could contact any rotating parts or chips.

Check the safe clamping of the work piece before starting the machine.

Don't exceed the clamping range of the chuck.

Work pieces longer than 3 times the chucking diameter need to be supported by the tailstock or a steady rest.

Avoid small chucking diameters at big turning diameters.

Avoid short chucking lengths.

Avoid small chucking contact.

Never exceed the max speed limitation of the work holding device.

Choose a small spindle speed when working unbalanced work pieces and for threading and tapping operations.

Any work piece stock extending the rear end of the headstock must be covered on its entire length. High danger of injury!

Long work pieces may need a steady rest support. A long and thin work piece can suddenly bend at high speed rotation.

Never move the tailstock or tailstock quill while the machine is running.

Remove cutting chips with the aid of an appropriate chip hook when the machine is at a standstill only.

Never stop the rotating chuck or work piece with your hands.

Measurements and adjustments may be carried out when the machine is at a standstill only.

Setup, maintenance and repair work may only be carried out after the machine is protected against accidental starting by pulling the mains plug.

3.3 Remaining hazards

When using the machine according to regulations some remaining hazards may still exist.

The rotating work piece and chuck can cause injury.

Thrown and hot work pieces and cutting chips can lead to injury.

Chips and noise can be health hazards. Be sure to wear personal protection gear such as safety goggles and ear protection.

The use of incorrect mains supply or a damaged power cord can lead to injuries caused by electricity.

4. Machine specifications

4.1 Technical data

GH-1640 (1840/ 1860/ 1880) [2260/ 2280] ZX:

Swing over bed	406(460) [560]mm
Swing over bed gap	657 (698) [775]mm
Swing over cross slide	254 (280) [350]mm
Centre distance	1015/ 1524/ 2032mm
Width of bed	340 mm
Spindle taper	MT-7
Spindle nose DIN 55029 (Camlock)	D1-8
Hole through spindle	Ø80 mm
Spindle speeds...12	25-1800 rpm
Tailstock ram travel	124mm
Tailstock taper	MT4 [(MT-5)]
Steady rest capacity	12 – 178 mm
Follow rest capacity	15 – 90 mm
Cross slide travel	228 [280] mm
Top slide travel	130 mm
Tool size max	25 x 25 mm
Longitudinal feeds	122 0,038–2,3mm/r
Cross feeds	122 0,015-0,9 mm/r
Metric threads...24	0,5–20 mm/r
Inch threads...61	1 5/8 – 72 TPI
Modular Pitch 20	0,25 – 10MP
Diametral Pitch 45	96 – 3 ¼ DP
Lead screw pitch	6 mm
Coolant tank capacity	15 L

GH-1640 (1840 / 1860 / 1880)ZX:

Overall L x W x H	2462 (2462/ 2960/ 3458) x 1016 x 1220 (1241) mm
Net weight	2483 (2712 / 2832 / 2988) kg
Mains	400V ~3L/PE 50Hz
Output power	5,5 kW (7,5 HP) S1
Reference current	14 A
Extension cord (H07RN-F):	4x4 mm ²
Installation fuse protection	25A

GH-2260 / 2280 ZX:

Overall L x W x H	2960 / 3458 x 1016 x 1291 mm
Net weight	2900 / 3145 kg
Mains	400V ~3L/PE 50Hz
Output power	7,5 kW (10 HP) S1
Reference current	18A
Extension cord (H07RN-F)	4x4 mm ²
Installation fuse protection	25A

Z-axis rapid feed (option):

rapid feed speed	5 m/min
------------------	---------

4.2 Noise emission

Acoustic pressure level (according to EN ISO 11202):
Idling at maximum speed LpA 81,2 dB(A)

The specified values are emission levels and are not necessarily to be seen as safe operating levels. As workplace conditions vary, this information is intended to allow the user to make a better estimation of the hazards and risks involved only.

4.3 Content of delivery

Cast iron stand
6 Leveling pads
Pull out chip tray
Splash guard
250mm 3-jaw universal chuck
400mm 4-jaw independent chuck (300mm/ GH-1640ZX)
300mm faceplate
Four way tool post
Steady rest
Follow rest
Foot brake
Coolant system
Halogen work light
MT-5 life centre
(MT-4/ GH-1640ZX)
MT-5 fixed centre
MT-5/MT-7 centre sleeve
Threading dial
Operating tools in tool box
Oil can
Operating manual
Spare parts list.

4.4 Machine description

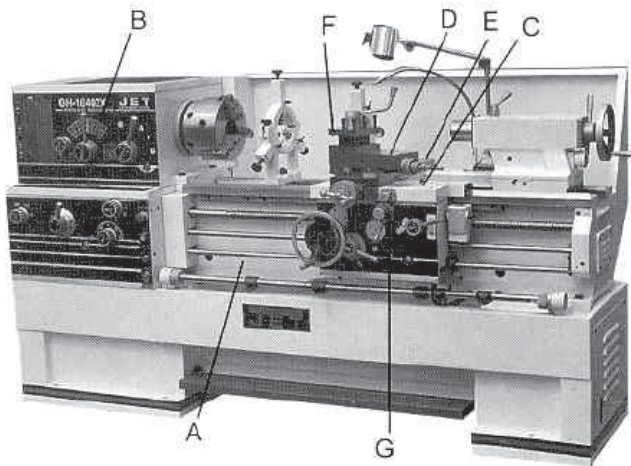

Fig 1

- A....Lathe bed
- B....Headstock
- C....Carriage
- D....Top slide
- E....Cross slide
- F....Four way tool post
- G....Apron

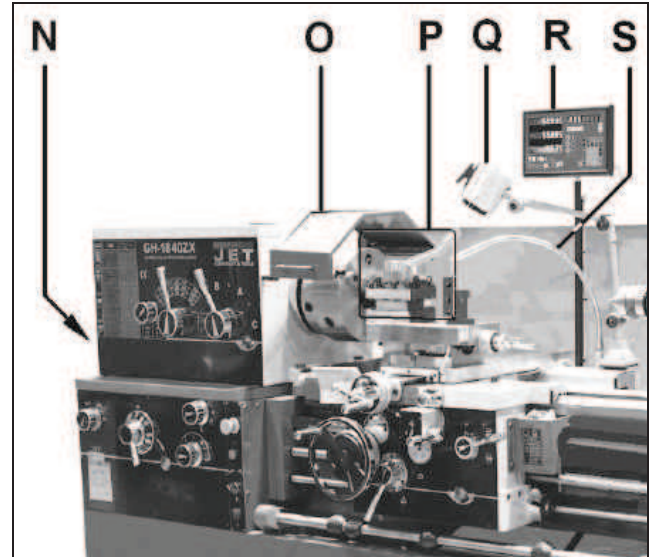

Fig 2-2

- N....Pulley cover
- O.....Chuck guard
- P....Tool post guard
- Q.....Halogen machine light
- R.....3-axis digital readout (option)
- S.....Coolant nozzle

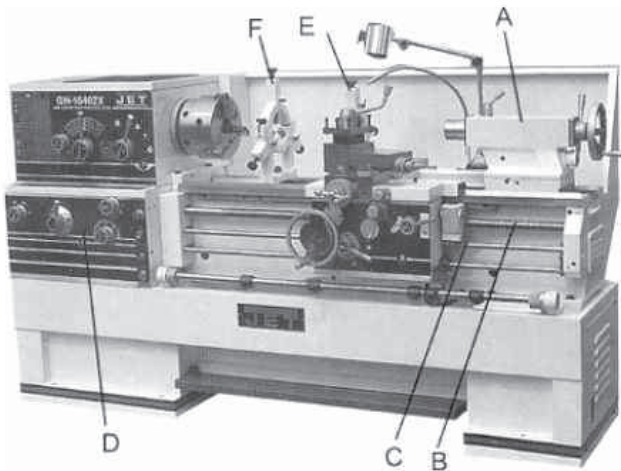

Fig 2-1

- A.....Tailstock
- B.....Lead screw
- C.....Feed rod
- D....Gear box
- E.....Follow rest
- F.....Steady rest

5. Transport and start up

5.1 Transport and installation

The machine will be delivered in a closed crate.

For transport use a forklift or hand trolley. Make sure the machine does not tip or fall off during transport.

The machine is designed to operate in closed rooms and must have sufficient floor space to operate it and to have access from all sides.

Floor plan see appendix.

5.2 Assembly

If you notice transport damage while unpacking, notify your supplier immediately. Do not operate the machine!

Dispose of the packing in an environmentally friendly manner.

Clean all rust protected surfaces with petroleum, diesel oil or a mild solvent.

Unbolt the lathe from the shipping crate bottom.

Move the tailstock to the tailstock end of the bed.

Place 2 steel rods of sufficient strength into 2 holes of lathe bed.

Sling the lathe with properly rated straps (Fig 3-1)

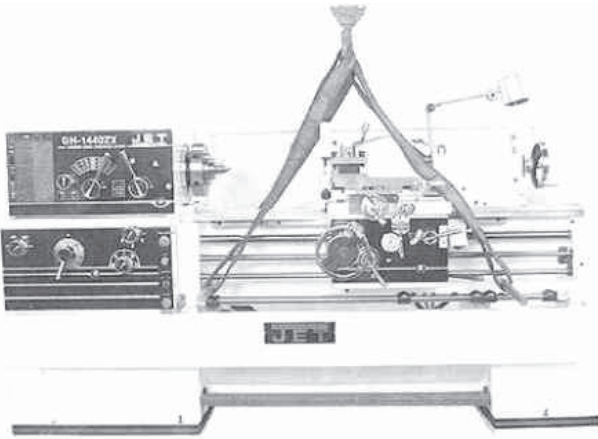

Fig 3-1

Caution:

The machine is heavy!

GH 1640 ZX	2483 kg
GH 1840 ZX	2712 kg
GH 1860 ZX	2832 kg
GH 1880 ZX	2988 kg
GH 2260 ZX	2900 kg
GH 2280 ZX	3100 kg

Use great care.

Assure the sufficient load capacity and proper condition of your lifting devices.

Never step underneath suspended loads.

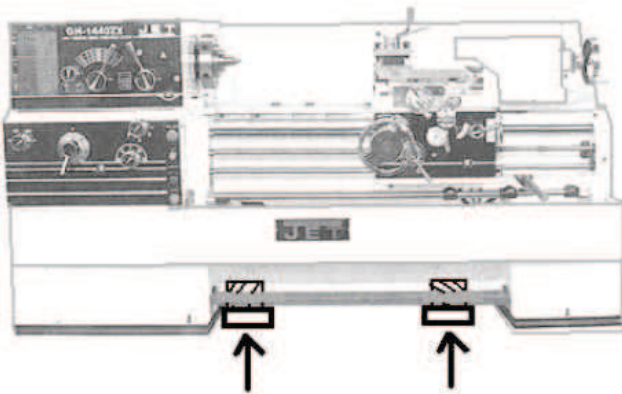

Fig 3-2

For lifting the machine with a forklift, use wooden riser blocks to avoid foot pedal damage (Fig 3-2).

Attention:

The machine is left weighted. The center of weight is near the headstock.

Foundation:

The machine must be installed on a solid foundation.

Leveling:

Use a machinist's precision level on the bed ways and check to make sure that the lathe bed is level.

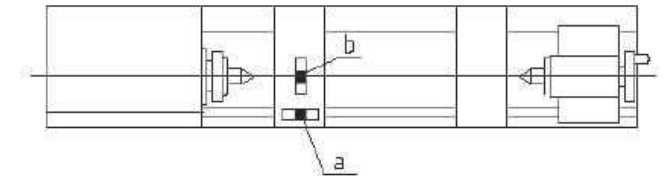

The lathe bed must be level to be accurate.

a) Deviation over bed length max 0,02/1000mm

b) Deviation over bed length max 0,04/1000mm

5.3 Mains connection

Mains connection and any extension cords used must comply with applicable regulations.

The mains voltage must comply with the information on the machine licence plate.

The mains connection must have a 25 A surge-proof fuse.

Only use power cords marked H07RN-F

Connections and repairs to the electrical equipment may only be carried out by qualified electricians.

Connection takes place on the terminal box on the back of the machine.

5.4 Initial lubrication

The lathe must be serviced at all lubrication points and all reservoirs filled to operating level before the lathe is placed into service!

Failure to comply may cause serious damage to the lathe! (see chapter 8 for lubrication).

After one month of operation the oil must be changed on headstock, gearbox and apron.

The coolant tank has to be filled with coolant (see chapter 8.7)

5.5 Starting operation

Before starting the machine check the proper chucking (see chapter 6.2).

Turn ON the main power switch (located on the electric box at the rear of the machine).

You can now start the machine with the forward/ reverse lever (A, Fig 4).

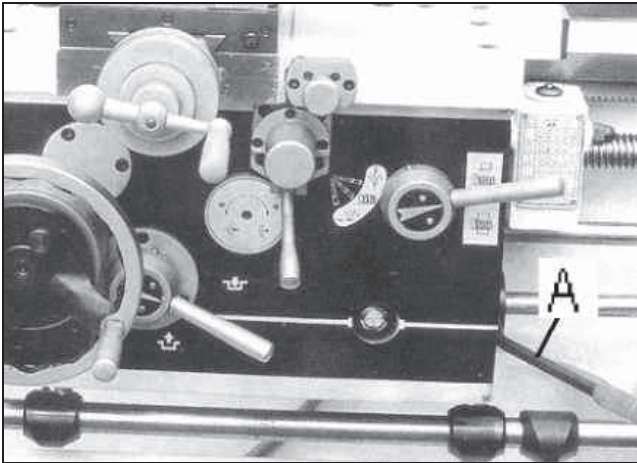

Fig 4

Push the lever
 - right and down for forward rotation
 -right and up for backward rotation.

Return the lever to its 0-position to stop the machine.

The spindle jog button (D, Fig 6) advances the spindle momentarily.

The foot break will stop all lathe functions and break down the spindle rotation.

Attention:
 Lathe still has electric power.

The emergency stop button (C, Fig 6) stops all machine functions.

Attention:
 Lathe still has electric power.
 Turn emergency stop button clockwise to reset.

Note:
 The pulley cover (N, Fig 2-2) and the chuck guard (O) are limit switch protected. They must be closed to operate the machine.

5.6 Break in procedure:

To allow time for the gears and bearings to break-in and run smoothly, do not run the lathe above 560 rpm for the first 6 hours.

6. Machine operation

Warning:
Setup work may only be carried out after the machine is protected against accidental starting. With pressed emergency stop button.

Measurements and adjustments may be carried out when the machine is at a standstill only.

Check the safe clamping of the work piece before starting the machine.

Never stop the rotating chuck or work piece with your hands.

Never place your fingers in a position where they could contact any rotating parts or chips.

Remove cutting chips with the aid of an appropriate chip hook when the machine is at a standstill only.

Always close the chuck guard and pulley cover before you start the machine.

Choose a small spindle speed when working unbalanced work pieces and for threading and tapping operations.

Never cut magnesium-
 high danger to fire!

In case of danger step on the foot break and press the emergency stop button.

6.1 Controls

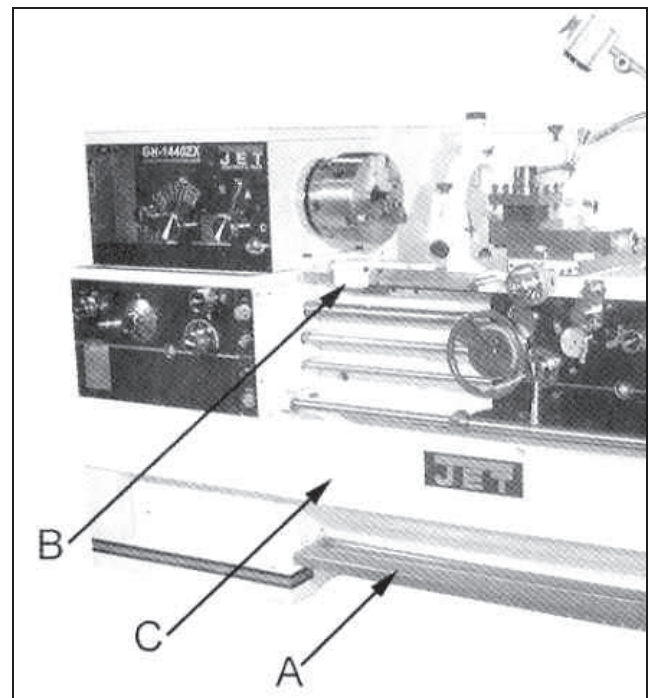

Fig 5

- A....Foot break
- B....Micro stop for carriage
- C....Bed cover (remove for cleaning)

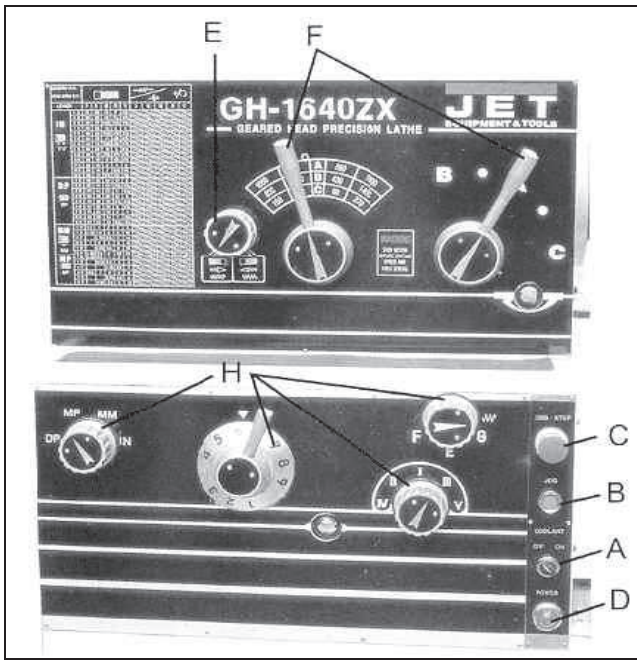

Fig 6

- A....Coolant On/Off switch
- B.... Spindle jog button
- C....Emergency stop button
- D.... Power indicator light
(shows that electric power is on)
- E....Feed reversing lever
- F....Spindle speed levers
- H....Feed / Lead selector levers
F, D...for feed rod
E, C...for lead screw

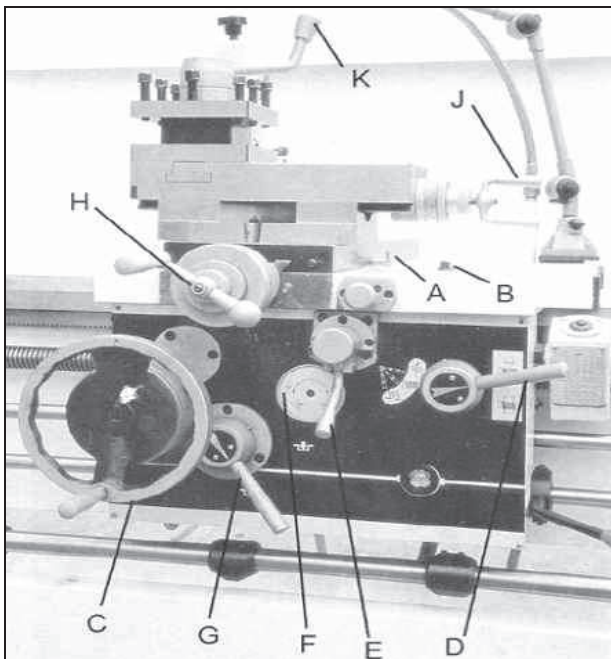

Fig 7-1

- A....Cross slide lock
- B....Carriage lock
- C....Longitudinal travel hand wheel
- D....Half-nut lever (thread cutting)
- E....Automatic Feed lever
longitudinal feedpush left and down
cross feed.....push right and up
- F....Adjustable feed clutch
- G....Feed engage lever
- H....Cross slide hand wheel
- J.....Top slide hand wheel
- K....Tool post clamping lever

Z-axis rapid feed (option):

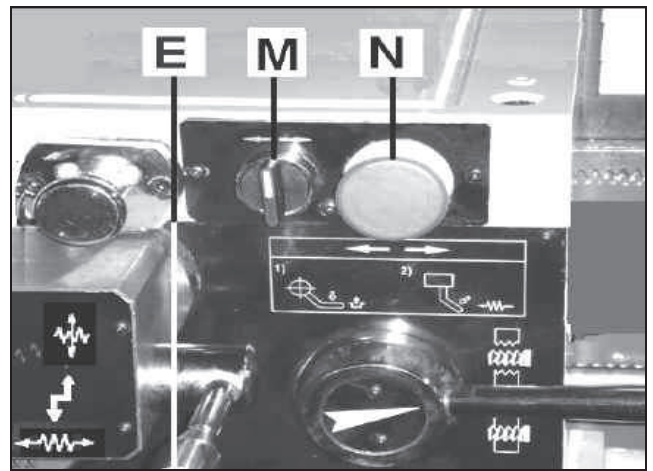

Fig 7-2

- M.....Rapid feed select switch left/right
- N....Emergency stop button

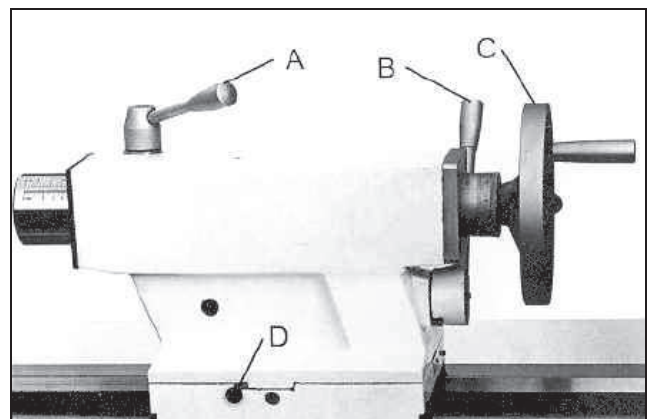

Fig 8

- A....Tailstock spindle locking lever
- B....Tailstock locking lever
- C....Tailstock spindle hand wheel
- D....Tailstock off-set adjustment

6.2 Chucking

Chuck removal:

Before removing the chuck from the spindle, place board across the bed ways under the chuck.

Support the chuck while turning three cam locks ¼ turn counter-clockwise.

Line up the two marks (A, Fig 9) for removal.

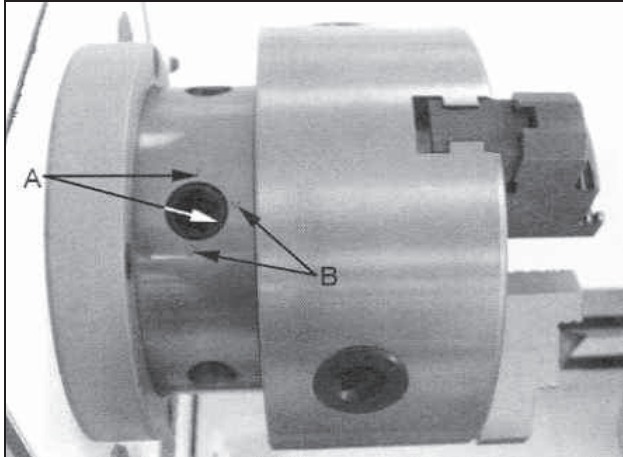

Fig 9

Carefully remove the chuck from the spindle.

Clean all contact surfaces.

Mounting the chuck:

Lift the chuck up to the spindle nose and press onto the spindle.

Tighten in place by turning the cam locks ¼ turn clockwise.

The index mark (A) on the camlock should be between the two indicator arrows (B).

If not, adjust the cam studs by turning them in or out by one turn as needed.

Tighten cam locks.

Attention:

Never exceed the max speed limitation of the work holding device.

Jaw teeth and scroll must always be fully engaged. Otherwise chuck jaws may break and fly off in rotation (Fig 10).

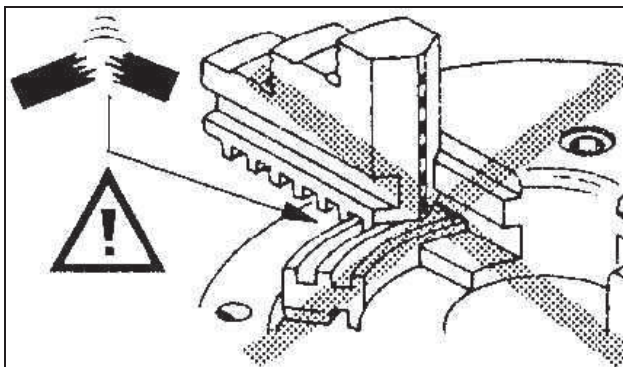

Fig 10

Avoid long workpiece extensions. Parts may bend (Fig 11) or fly off (Fig 12). Use tailstock or rests to support.

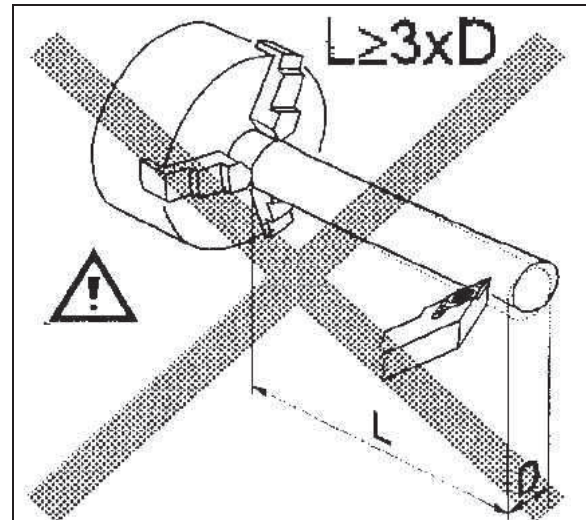

Fig 11

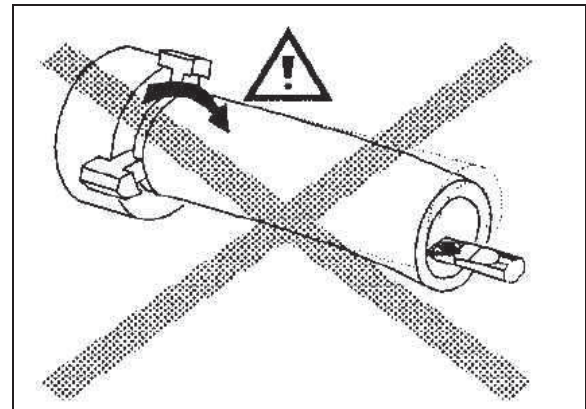

Fig 12

Avoid short clamping contact (A, Fig 13) or clamping on a minor part diameter (B).

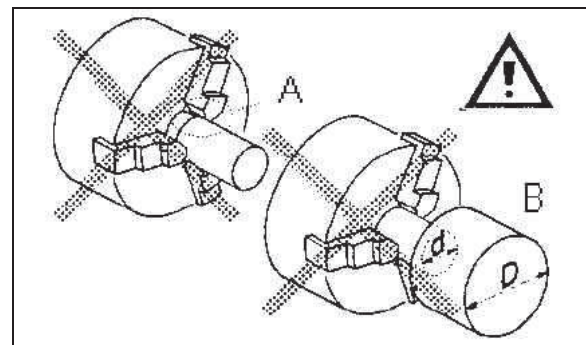

Fig 13

Face locate the workpiece for added support.

6.3 Tool setup

The cutting angle is correct when the cutting edge is in line with the centre axis of the work piece. Use the point of the tailstock centre as a gauge and shims under the tool to obtain the correct centre height.

Use a minimum of two clamping screws when installing the cutting tool to the four way tool post.

Avoid big tool extensions.

6.4 Spindle speeds selection

The correct spindle speed depends on the type of machining, the cutting diameter, the material to be machined and the cutting tool.

These are recommended max. speeds for a 50mm cutting diameter with carbide (HM) tools:

Aluminium, brass	1500 RPM
Cast iron	1000 RPM
Mild steel	800 RPM
High carbon steel	600 RPM
Stainless steel	300 RPM

If high speed steel (HSS) tools are used about 5 times lower speeds must be chosen.

Generally speaking, the larger in relation the cutting diameter, the smaller the possible RPM.

For example:

Turning mild steel at a diameter of 25mm allows a speed of

1600 RPM max.	with carbide tool
320 RPM max.	with HSS tool

To change the spindle speed:

The speed may never be changed when the spindle or motor are still running.

Move the speed select levers (F, Fig 6) according to the speed you desire.

It may be necessary to turn the chuck by hand to help the gears to engage.

6.5 Turning with auto feed

Several automatic longitudinal and cross feeds are readily available by selection on the gearbox levers (E, F, H, G, Fig 14).

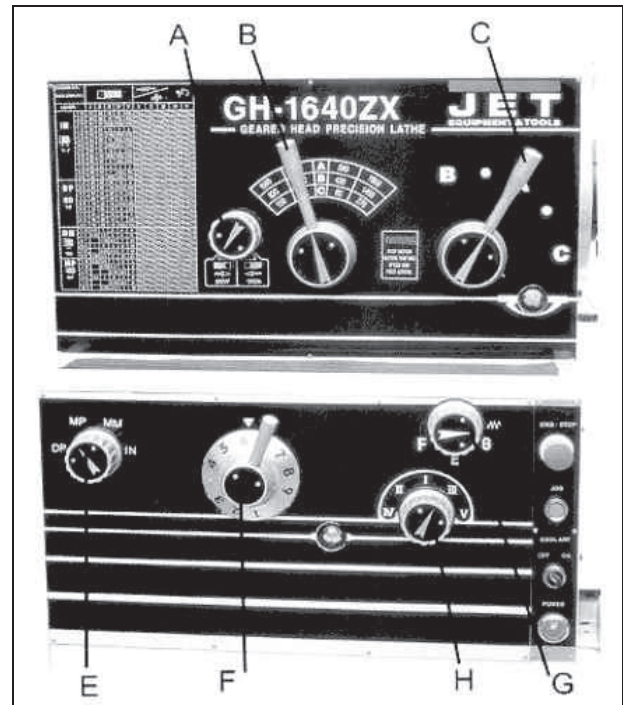



Fig 14

Set the lever G to the feed () position....in this position the lead screw is disengaged.

The feed direction can be chosen with the feed reversing lever (A, Fig 14).

Do not shift levers while the machine is running.

Move the lever (D, Fig 15):

- for longitudinal feed.....left and down
- for cross feed.....right and up

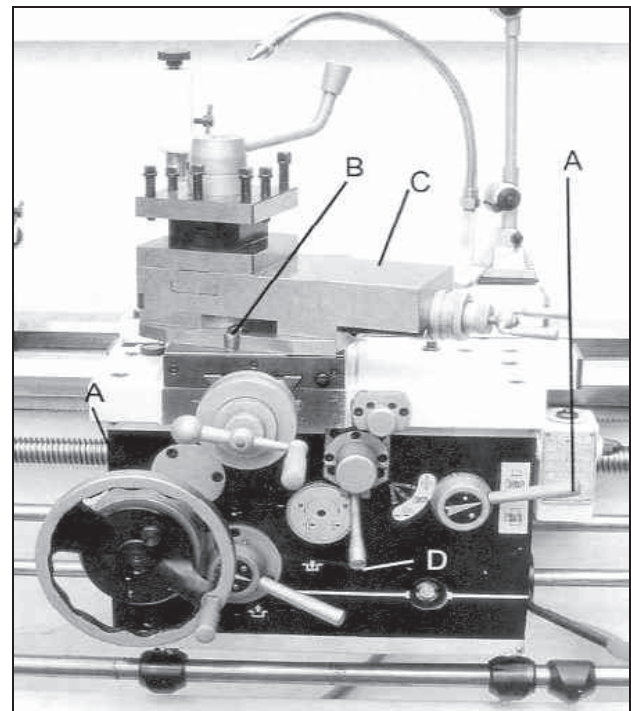

Fig 15

The correct feed depends on the material to be cut, the cutting operation, the type of tool, the rigidity of the work piece chucking, the depth of cut and the desired surface quality.

For example:

Longitudinal OD-turning, mild steel of 25mm diameter with a carbide tool at 1400 RPM and with rigid chucking.

Stock removal and roughing cut:

Depth of cut 2mm
 Feed per revolution 0,2mm
 (change gear box position 4, G and I)

Finishing cut:

Depth of cut 0,5mm
 Feed per revolution 0.1mm
 (change gear box position 4, G and II)

Micro finishing and calibration cut:

Depth of cut 0,2mm
 Feed per revolution 0.05mm
 (change gear box position 4, G and III)

When roughing big diameters reduce the depth of cut!

6.6 Thread cutting

Threading is performed in multiple passes with a threading tool.
 Each depth of cut should be about 0,2mm and become less for the finishing passes.

The threading direction can be chosen with the feed reversing lever (A, Fig 14).

Set the feed rate selectors (E, F, G, H, Fig 14) in proper position.

A) To cut inch and metric threads

Set the machine up for the desired threading pitch and first depth of cut.

Engage the halve nut (A, Fig 15).

The halve nut must be engaged during the entire threading process.

- Start the machine at the lowest spindle speed.
- When the tool reaches the end of cut, stop the motor and at the same time back the tool out of the part so that it clears the thread (Attention inertia: Stop the motor in time)
- Reverse the motor direction to allow the cutting tool to travel back to the starting point.

Repeat these steps until you have obtained the desired results.

B) To cut metric threads with threading dial:

On most metric threads the threading dial can be used.
 The halve nut can be opened at the end of cut, rather than the motor being stopped and reversed.

The halve nut may only be engaged at the corresponding graduation match on the threading dial (see Fig 16)

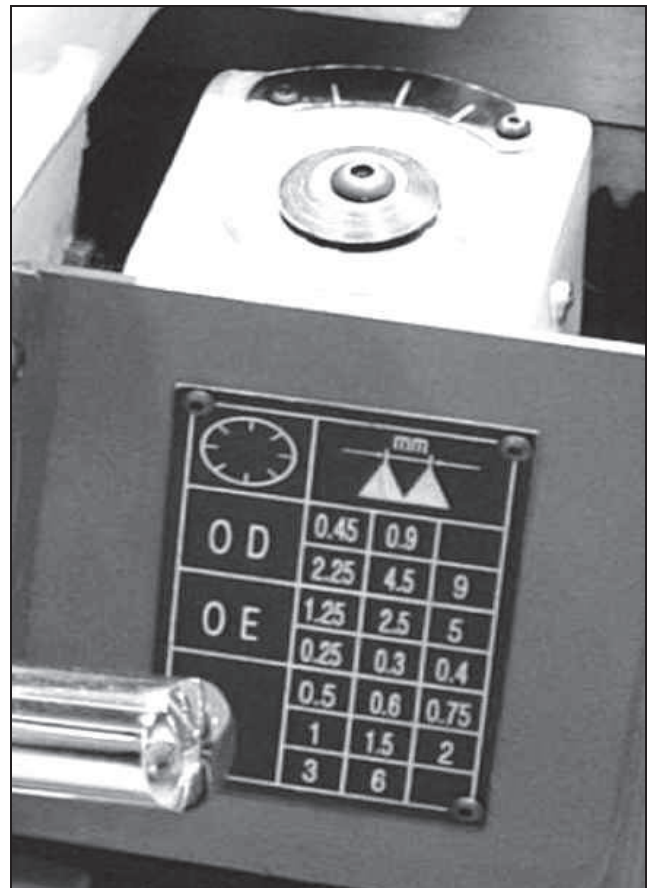

Fig 16

For thread pitches of 0,5 / 0,6 / 0,75 / 1 / 1,5 / 2 / 3 / 6 mm the halve nut can be engaged at any time.
 (lead screw pitch = 6 mm = dividable by thread pitch).

6.7 Drilling operation

Use a drill chuck with MT-4(MT-5) arbour (option) to hold centring drills and twisted drills in the tailstock.

For recommended speeds refer to section 6.4

To eject the drill chuck, fully retract the tailstock quill.

6.8 Z-axis rapid feed (option)

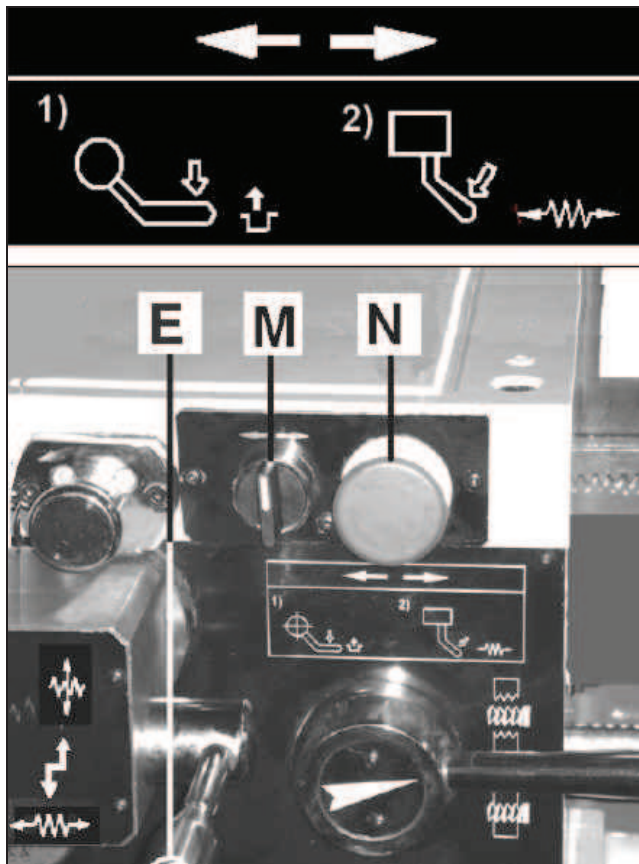



Fig 17

When Z-axis rapid feed is needed:

- Disengage the longitudinal travel handwheel (C, Fig 7).
- Disengage the auto feed set lever (G, Fig 7) to the  position (push down).
- Engage the longitudinal feed set lever (E, Fig 17) to the  position (push left and down).
- Rotate the rapid feed switch (M, Fig 17) in the desired direction

Warning:

Before operating the Z-axis rapid feed, the longitudinal travel handwheel (C, Fig 7) must be disengaged (pulled).

7. Setup and adjustments

Warning:

Setup and adjustment work may only be carried out after the machine is protected against accidental starting. Turn off the main switch and press the emergency stop button!

7.1 Turning between centres

Mount the workpiece fitted with the drive dog between centres. The driver is driven by the face plate (Fig 18).

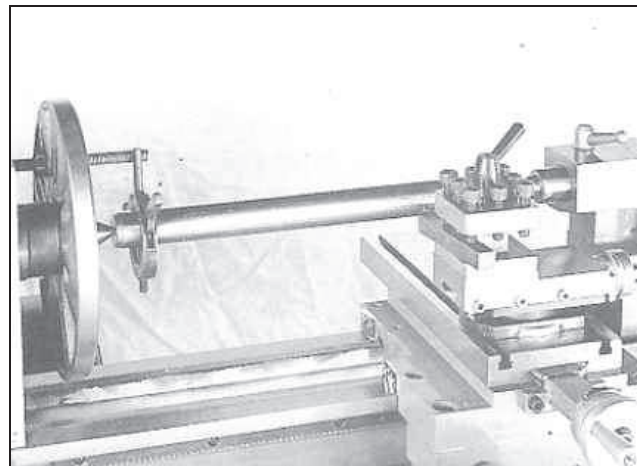

Fig 18

7.2 Taper turning with tailstock

Turning up to a side angle of 5° can be achieved by off-setting the tailstock.

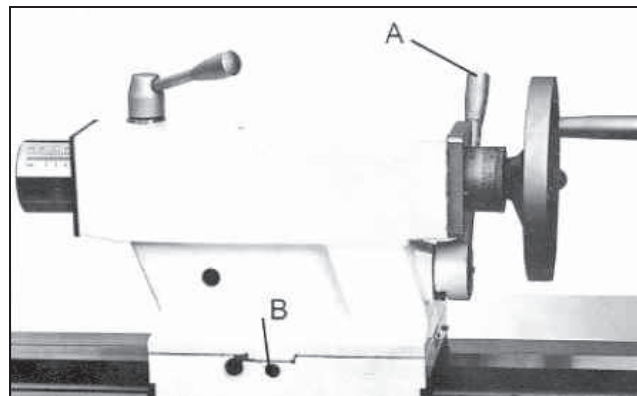

Fig 19

To offset the tailstock, loosen the locking handle (A, Fig 19), loosen the front adjusting screw (B) and take up the same amount on the rear adjusting screw. Tighten the adjusting screws and the locking nut to hold the tailstock in position.

The workpiece must be held between centres and driven by the face plate and drive dog.

After taper turning, the tailstock must be returned to its original position.

Turn a test piece and adjust until the machine turns a perfect cylinder.

7.3 Taper turning with top slide

By angling the top slide, tapers may be turned.

Loosen two nuts (B, Fig 15) and rotate the top slide according to the graduated scale.

7.4 Three jaw universal chuck

With this universal chuck, cylindrical, triangular and hexagonal stock may be clamped (Fig 20).

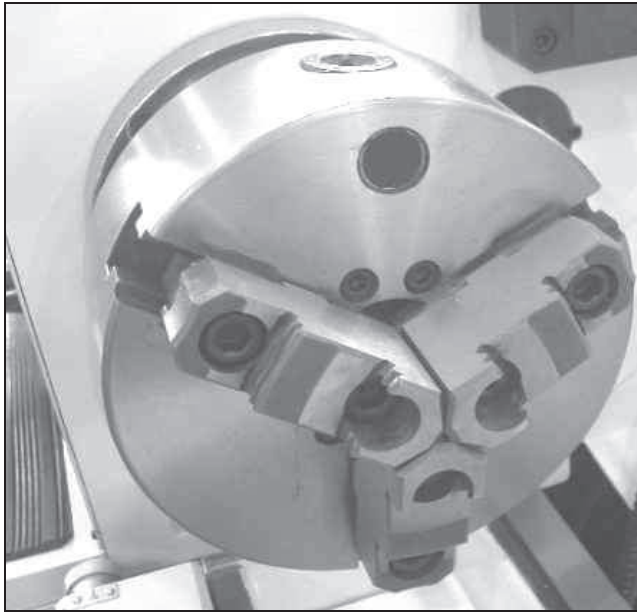

Fig 20

To hold big diameter stock, reverse the top jaws.

Use Molykote Paste G (or adequate grease) to lubricate the jaws.

7.5 Four jaw independent chuck

This chuck has four independently adjustable chuck jaws. These permit the holding of square and asymmetrical pieces and enable the accurate concentric set-up of cylindrical pieces.

7.6 Live centre

The live centre is mounted in ball bearings. Its use is highly recommended for speeds above 500 RPM. To eject the live centre, fully retract the tailstock quill.

7.7 Steady and follow rest

The steady rest

serves as a support for longer shafts and ensures a safe and chatter free operation. The steady rest is mounted on the bed way with a locking plate.

Tighten the fingers so that they are snug but not tight against work piece.

Lubricate the fingers to prevent premature wear.

The follow rest

is mounted on the saddle and follows the movement of the tool. It prevents flexing of long and thin work pieces under pressure from the tool.

Set the fingers snug but not overly tight. Lubricate the fingers to prevent premature wear.

7.8 Bed gap removal

Pull the taper pins (A, Fig 21) by tightening the hex nuts.

Remove the screws (B).

Bed gap can now be removed.

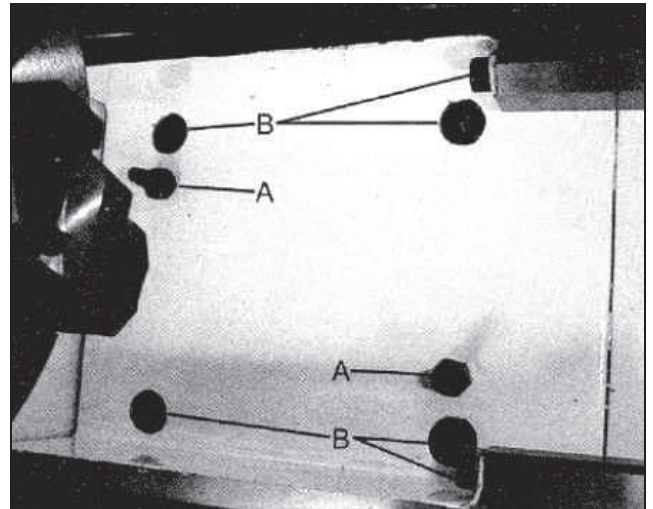

Fig 21

Before you install the bed gap, clean the contacting surfaces thoroughly.

Remove nuts from the taper pins.

Slide taper pins into the holes and seat using a mallet.

Tighten the screws.

8. Maintenance and inspection

General notes:

Maintenance, cleaning and repair work may only be carried out after the machine is protected against accidental starting.

Turn off the main switch and press the emergency stop button.

Clean the machine regularly.

Defective safety devices must be replaced immediately.

Repair and maintenance work on the electrical system may only be carried out by a qualified electrician.

8.1 Annual Lubrication

- Headstock:

Change the hydraulic oil

(GH 1640 ZX...8 Liter)

(GH 1840/ 1860/ 1880 ZX....12Liter)

(GH 2260/ 2280 ZX....16 Liter)

DIN 51517-2 CL ISO VG 32

(e.g. BP Energol HLP32, Castrol Hyspin AWS 32, Mobil DTE Oil Light)

Oil must be up to indicator mark in oil sight glass (A, Fig 22).

Fill oil by pulling plug located on top of the headstock underneath the rubber mat.

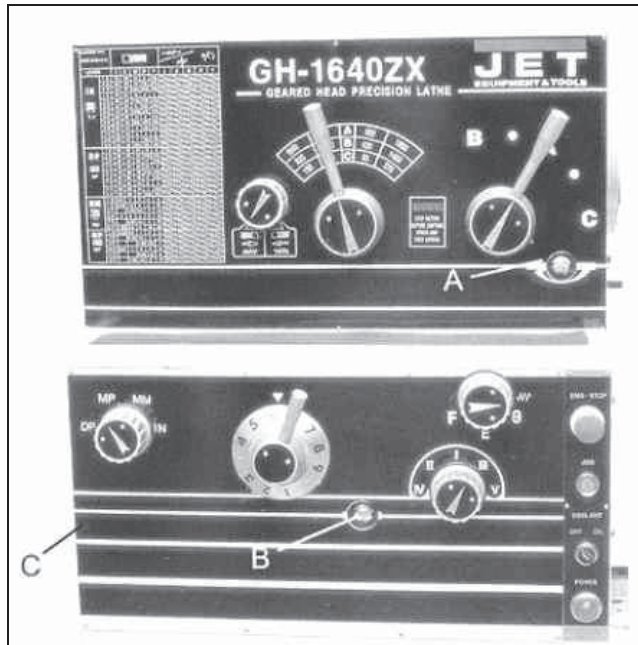

Fig 22

Drain oil after first month of operation by removing drain plug on the left side of the headstock at the lower rear corner.

Clan out any metal shavings.
Refill with oil.

Then change the oil in the headstock annually (respectively every 700 operating hours).

- Gearbox:

Change the hydraulic oil (1,8 litre)

DIN 51517-2 CL ISO VG 68

(e.g. BP Energol HLP68, Castrol Hyspin AWS 68, Mobil DTE Oil Heavy Medium)

Oil must be up to indicator mark in oil sight glass (B, Fig 22).

Fill oil by removing 2 screws on the top cover.

Drain oil after first month of operation by removing drain plug (C, Fig 22). Refill with oil.

Then change the oil in the gearbox annually (respectively every 700 operating hours).

- Apron:

Change the hydraulic oil (1,5 litre)

DIN 51517-2 CL ISO VG 68

(e.g. BP Energol HLP68, Castrol Hyspin AWS 68, Mobil DTE Oil Heavy Medium)

Oil must be up to indicator mark in oil sight glass (A, Fig 23).

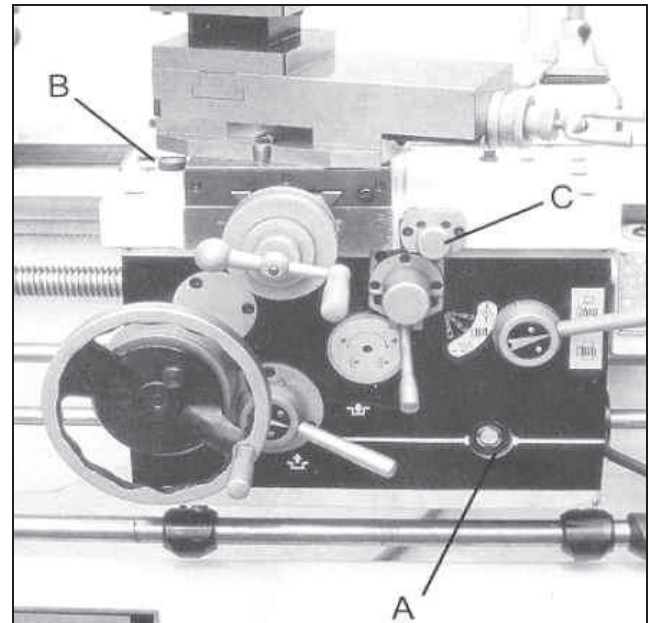

Fig 23

Fill oil by removing plug (B).

Drain oil after first month of operation by removing drain plug on the bottom. Refill with oil.

Then change the oil in the apron annually (respectively every 700 operating hours).

One shot lubrication system:

Daily pull knob (C) on the one shot lubrication system and hold for several seconds to allow oil to fill the pump. When the knob is released, oil will flow through various oil lines to lubricate the ways and cross slide surfaces.

When the oil level is below the indicator mark, oil must be added.

8.2 Weekly Lubrication

Weekly inspect the oil sight glasses, fill oil on demand (see 8.1).

Weekly apply grease:

DIN 51807-1 non slinging grease

(e.g. BP L2, Mobilgrease Special).

- Rack

Apply grease on entire length.

- Change gears

Coat all gears with grease

8.3 Daily Lubrication

Daily operate the apron one-shot lubrication system (chapter 8.1)

Daily apply oil:

DIN 51502 CG ISO VG 68

(e.g. BPMaccurat 68, Castrol Magna BD 68, Mobil Vectra 2)

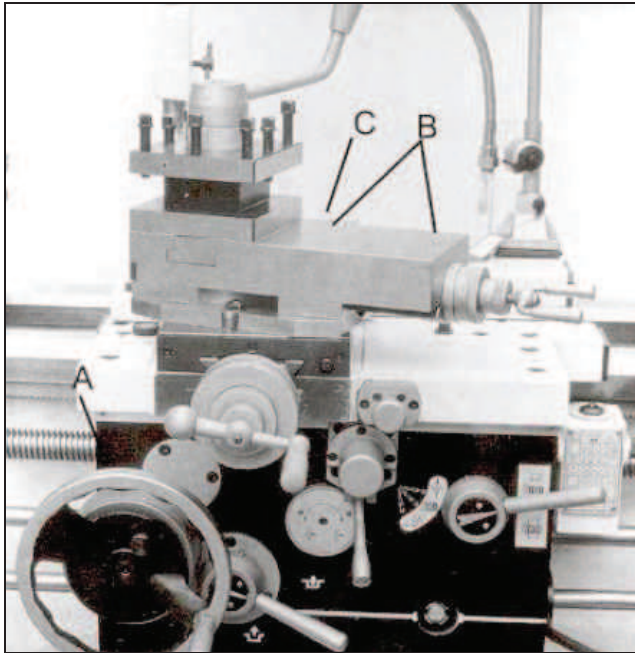

Fig 24

- Longitudinal handwheel

Lubricate 1 ball oiler (A, Fig 24)

- Top slide

Lubricate 4 ball oilers (B)

- Cross slide

Lubricate 1 ball oiler (C)

- Lead screw and feed rod

Apply oil on entire length.

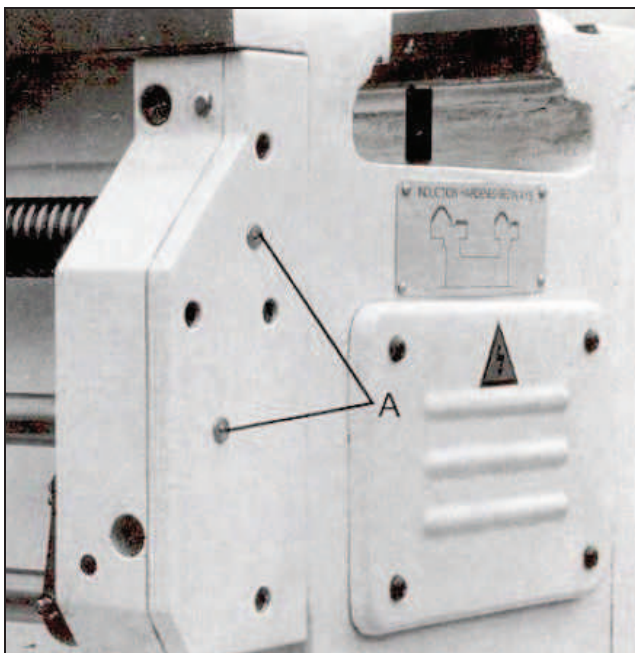

Fig 25

- Lead screw/ feed rod hub

Lubricate 2 ball oilers (A, Fig 25)

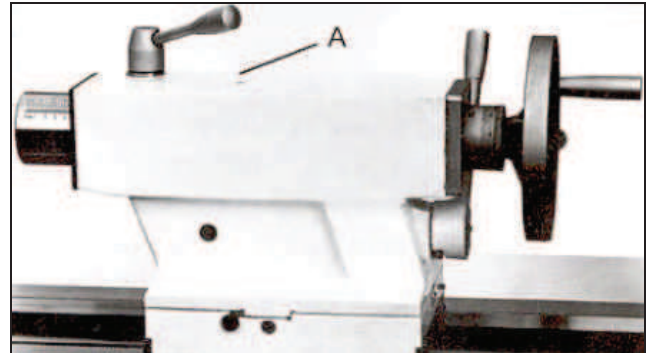

Fig 26

- Tailstock

Lubricate 1 ball oiler (A, Fig 26)

8.4 Slide adjustments

Each slide is fitted with tapered gib.

Loosen the rear gib screw (A, Fig 27 for top slide shown) by one turn.

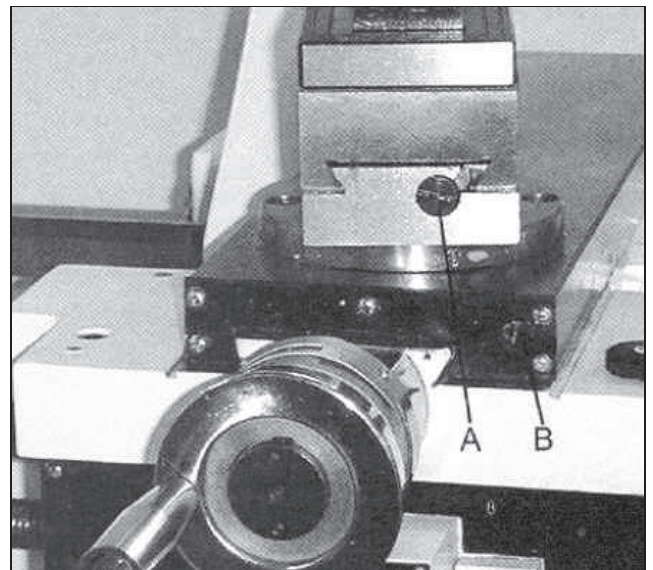

Fig 27

Tighten front gib screw (B, Fig 27 for cross slide shown) appr. a quarter turn.

Try and repeat until slide moves freely without play.

Gently tighten the rear gib screw.

8.5 Shear pin replacement

Lead screw and feed shaft are equipped with shearing pins to protect the drive against overload.

If a shear pin breaks it must be replaced.

Knock out the broken pin.

Line up the holes and fit a new pin.

8.6 Headstock alignment

The headstock has been aligned at the factory.

Check that the machine bed is level and correct before proceeding.

Turn a test piece for inspection.

The diameter should be the same on the whole turning length.

If headstock alignment is needed:

Loosen the 4 headstock bolts that hold the headstock to the bed. Do not loosen completely; some drag should remain.

Adjust on the lateral adjustment bolts located on the rear of the headstock.

Tighten all headstock bolts.

8.7 Coolant system

Remove access cover on tailstock end of machine stand (Fig 28).



Fig 28

Pour 15 litres of coolant mix into dip pan.

Follow coolant manufacturer's recommendations for use, care and disposal.

9. Trouble shooting

Motor doesn't start

*Chuck guard is open
close chuck guard.

*Pulley cover is open-
close pulley cover.

*No electricity-
check mains and fuse.

*Defective switch, motor or cord-
consult an electrician.

Machine vibration

*Unbalanced work piece-
Reduce spindle speed.

*Workpiece deflection-
improve chucking length or diameter, support workpiece on tailstock end.

*Tool deflection-
reduce tool length.

*Slide backlash-
adjust slide gibs.

*Slides running dry-
lubricate with oil.

*Dull tool tip-
resharpen or change tool.

*Chip load too high-
reduce depth of cut or feed-

Tool tip burns

*Cutting speed too high-
reduce spindle speed.

*Dull tool tip-
resharpen tool tip.

Machine turns a taper

*Tailstock alignment is offset-
align tailstock position.

*Machine bed is twisted-
machine bed must be level.

No automatic power feed

*Shear pin has broken-
replace shear pin

10. Environmental protection

Protect the environment.

Your appliance contains valuable materials which can be recovered or recycled. Please leave it at a specialized institution.

11. Available accessories

Article No: 321291

Taper turning attachment
450mm x 10°

Refer to the Jet-Pricelist for various accessories.

DE - DEUTSCH

Gebrauchsanleitung

Sehr geehrter Kunde,

vielen Dank für das Vertrauen, welches Sie uns beim Kauf Ihrer neuen JET-Maschine entgegengebracht haben. Diese Anleitung ist für den Inhaber und die Bediener zum Zweck einer sicheren Inbetriebnahme, Bedienung und Wartung der **Metalldrehbank GH-1640/ 1840/ 1860/ 1880/ 2260/ 2280 ZX** erstellt worden. Beachten Sie bitte die Informationen dieser Gebrauchsanleitung und der beiliegenden Dokumente. Lesen Sie diese Anleitung vollständig, insbesondere die Sicherheitshinweise, bevor Sie die Maschine zusammenbauen, in Betrieb nehmen oder warten. Um eine maximale Lebensdauer und Leistungsfähigkeit Ihrer Maschine zu erreichen befolgen Sie bitte sorgfältig die Anweisungen.

Inhaltsverzeichnis

1. Konformitätserklärung

2. Garantieleistungen

3. Sicherheit

Bestimmungsgemäße Verwendung
Allgemeine Sicherheitshinweise
Restrisiken

4. Maschinenspezifikation

Technische Daten
Schallemission
Lieferumfang
Maschinenbeschreibung

5. Transport und Inbetriebnahme

Transport und Aufstellung
Montage
Elektrischer Anschluss
Erstschmierung
Inbetriebnahme
Einlaufphase

6. Betrieb der Maschine

Bedienungselemente
Werkstückaufspannung
Einspannen des Drehmeißels
Wahl der Spindeldrehzahl
Automatischer Längsvorschub
Gewindeschneiden
Bohren
Bettschlitten Eilgang

7. Rüst- und Einstellarbeiten

Drehen zwischen Spitzen
Konusdrehen mit Reitstock
Konusdrehen mit Oberschlitten
Universal Dreibackenfutter
Vierbackenfutter
Mitlaufkörnerspitze
Steh- und Lauflünette
Bettbrücke Entfernung

8. Wartung und Inspektion

Schmierung jährlich
Schmierung wöchentlich
Schmierung täglich
Schlittenführung Nachstellung
Scherstiftwechsel
Spindelstock Ausrichtung
Coolant system

9. Störungsabhilfe

10. Umweltschutz

11. Lieferbares Zubehör

1. Konformitätserklärung

Wir erklären in alleiniger Verantwortlichkeit, dass dieses Produkt mit den auf Seite 2 angegebenen Richtlinien* übereinstimmt.

Bei der Konstruktion wurden folgende Normen** berücksichtigt.

2. Garantieleistungen

Der Verkäufer garantiert, dass das gelieferte Produkt frei von Material- und Fertigungsfehlern ist. Diese Garantie trifft nicht auf jene Defekte zu, welche auf direkten oder indirekten, nicht fachgerechten Gebrauch, Unachtsamkeit, Unfallschaden, Reparatur, mangelhafte Wartung bzw. Reinigung sowie normalen Verschleiß zurückzuführen sind.

Garantie- bzw. Gewährleistungsansprüche müssen innerhalb von 12 Monaten ab dem Verkaufsdatum (Rechnungsdatum) geltend gemacht werden. Weitergehende Ansprüche sind ausgeschlossen.

Die vorliegende Garantie umfasst sämtliche Garantieverpflichtungen seitens des Verkäufers und ersetzt alle früheren Erklärungen und Vereinbarungen betreffend Garantien.

Die Garantiefrist gilt für eine tägliche Betriebszeit von 8 Stunden. Wird diese überschritten, so verkürzt sich die Garantiefrist proportional zur Überschreitung, jedoch höchstens auf 3 Monate.

Die Rücksendung beanstandeter Ware bedarf der ausdrücklichen vorherigen Zustimmung vom Verkäufer und geht auf Kosten und Gefahr des Käufers.

Die ausführlichen Garantieleistungen sind den Allgemeinen Geschäftsbedingungen (AGB) zu entnehmen. Die AGB sind unter www.jettools.com einzusehen oder werden auf Anfrage per Post zugestellt.

Der Verkäufer behält sich das Recht vor, jederzeit Änderungen am Produkt und Zubehör vorzunehmen.

3. Sicherheit

3.1 Bestimmungsgemäße Verwendung

Diese Metalldrehbank ist ausschließlich zum Drehen und Bohren von zerspanbaren Metallen und Kunststoffen geeignet.

Die Bearbeitung anderer Werkstoffe ist nicht zulässig bzw. darf in Sonderfällen nur nach Rücksprache mit dem Maschinenhersteller erfolgen.

Niemals Magnesium zerspanen- Hohe Feuergefahr!

Es dürfen nur Werkstücke bearbeitet werden welche sicher zugeführt und gespannt werden können.

Die bestimmungsgemäße Verwendung beinhaltet auch die Einhaltung der vom Hersteller angegebenen Betriebs- und Wartungsanweisungen.

Die Maschine darf ausschließlich von Personen bedient werden, die mit Betrieb und Wartung vertraut und über die Gefahren unterrichtet sind.

Das gesetzliche Mindestalter ist einzuhalten.

Die Maschine darf nur in technisch einwandfreiem Zustand betrieben werden.

Beim Arbeiten an der Maschine müssen alle Sicherheitseinrichtungen und Abdeckungen vorhanden sein

Neben den in der Gebrauchsanleitung enthaltenen Sicherheitshinweisen und den besonderen Vorschriften Ihres Landes sind die für den Betrieb von Metallbearbeitungsmaschinen allgemein anerkannten fachtechnischen Regeln zu beachten.

Jeder darüber hinaus gehende Gebrauch gilt als nicht bestimmungsgemäß und für daraus resultierende Schäden haftet der Hersteller nicht. Das Risiko trägt allein der Benutzer.

3.2 Allgemeine Sicherheitshinweise

Metallbearbeitungsmaschinen können bei unsachgemäßem Gebrauch gefährlich sein. Deshalb ist zum sicheren Betreiben die Beachtung der zutreffenden Unfallverhütungsvorschriften und der nachfolgenden Hinweise erforderlich.

Lesen und verstehen Sie die komplette Gebrauchsanleitung bevor Sie mit Montage oder Betrieb der Maschine beginnen.

Bewahren Sie die Bedienungsanleitung, geschützt vor Schmutz und Feuchtigkeit, bei der Maschine auf, und geben Sie sie an einen neuen Eigentümer weiter.

An der Maschine dürfen keine Veränderungen, An- und Umbauten vorgenommen werden.

Überprüfen Sie täglich vor dem Einschalten der Maschine die einwandfreie Funktion und das Vorhandensein der erforderlichen Schutzeinrichtungen.

Festgestellte Mängel an der Maschine oder den Sicherheitseinrichtungen sind zu melden und von den beauftragten Personen zu beheben.

Nehmen Sie die Maschine in solchen Fällen nicht in Betrieb, sichern Sie die Maschine gegen Einschalten durch Ziehen des Netzsteckers.

Zum Schutz von langem Kopfhair Mütze oder Haarnetz aufsetzen.

Enganliegende Kleidung tragen, Schmuck, Ringe und Armbanduhren ablegen.

Tragen Sie Schutzschuhe, keinesfalls Freizeitschuhe oder Sandalen.

Verwenden Sie die durch Vorschriften geforderte persönliche Schutzausrüstung.

Beim Arbeiten an der Maschine **keine Handschuhe** tragen.

Beim Arbeiten Schutzbrille tragen.

Die Maschine so aufstellen, dass genügend Platz zum Bedienen und zum Führen der Werkstücke gegeben ist.

Sorgen Sie für gute Beleuchtung.

Achten Sie darauf, dass die Maschine standsicher auf festem und ebenem Grund steht.

Beachten Sie dass die elektrische Zuleitung nicht den Arbeitsablauf behindert und nicht zur Stolperstelle wird.

Den Arbeitsplatz frei von behindernden Werkstücken, etc. halten.

Niemals in die laufende Maschine greifen.

Seien Sie aufmerksam und konzentriert. Gehen Sie mit Vernunft an die Arbeit.

Achten Sie auf ergonomische Körperhaltung. Sorgen Sie für sicheren Stand und halten Sie jederzeit das Gleichgewicht.

Arbeiten Sie niemals unter dem Einfluss von Rauschmitteln wie Alkohol und Drogen an der Maschine. Beachten Sie, dass auch Medikamente Einfluss auf Ihr Verhalten nehmen können.

Niemals in die laufende Maschine greifen.

Die laufende Maschine nie unbeaufsichtigt lassen. Vor dem Verlassen des Arbeitsplatzes die Maschine ausschalten.

Halten Sie Unbeteiligte, insbesondere Kinder vom Gefahrenbereich fern.

Benützen Sie die Maschine nicht in der Nähe von brennbaren Flüssigkeiten oder Gasen. Beachten Sie die Brandmelde- und Brandbekämpfungsmöglichkeiten z.B. Standort und Bedienung von Feuerlöschern.

Benützen Sie die Maschine nicht in feuchter Umgebung und setzen Sie sie nicht dem Regen aus.

Nur mit gut geschärften Werkzeugen arbeiten.

Arbeiten Sie nie bei geöffnetem Bohrfutterschutz oder Riemenschutz.

Entfernen Sie vor dem Start den Drehfutterschlüssel und andere Werkzeuge.

Angaben über die min. und max. Werkstückabmessungen müssen eingehalten werden.

Späne und Werkstückteile nur bei stehender Maschine entfernen.

Nicht auf der Maschine stehen.

Arbeiten an der elektrischen Ausrüstung der Maschine dürfen nur durch eine Elektrofachkraft vorgenommen werden.

Tauschen Sie ein beschädigtes Netzkabel sofort aus.

Halten Sie mit ihren Fingern ausreichend Abstand zu rotierenden Teilen und Spänen.

Kontrollieren Sie vor der Bearbeitung ob das Werkstück sicher eingespannt ist.

Den Spannungsbereich der Drehfutter nicht überschreiten.

Fliegend nur kurze Werkstücke einspannen.
Falls die Werkstücklänge den Spanndurchmesser 3-mal übersteigt muss mit dem Reitstock gegengelagert werden.

Vermeiden Sie kleine Spanndurchmesser bei großen Drehdurchmessern.

Vermeiden Sie kurze Einspannlängen.

Das Werkstück soll satt anliegen

Die Drehzahlbegrenzung des Spannmittels darf nicht überschritten werden.

Gewindebohren, Gewindeschneiden und das Zerspanen unwuchtiger Werkstücke nur bei niedriger Drehzahl vornehmen.

Das über den Spindelstock herausragende Stangenmaterial ist über die gesamte Länge mit einem festen Schutz zu umgeben.

Hohe Verletzungsgefahr!

Lange Werkstücke mit Stehlünette abstützen. Ein langes und dünnes Werkstück kann sich bei schneller Rotation plötzlich verbiegen.

Niemals den Reitstock oder die Reitstockpinole während des Laufes verstellen.

Späne nur bei Maschinenstillstand und mit Hilfe eines geeigneten Spänehakens entfernen.

Das Spannfutter oder Werkstück nicht mit der Hand abbremsen.

Führen Sie Mess- und Einstellarbeiten nur bei Maschinenstillstand durch.

Umrüst-, Einstell- und Reinigungsarbeiten nur im Maschinenstillstand und bei gezogenem Netzstecker vornehmen.

3.3 Restrisiken

Auch bei vorschriftsmäßiger Benutzung der Maschine bestehen die nachfolgend aufgeführten Restrisiken.

Verletzungsgefahr durch das rotierende Werkstück und Spannfutter.

Gefährdung durch wegfliegende und heiße Werkstücke und Späne.

Gefährdung durch Lärm und Späne.
Unbedingt persönliche Schutzausrüstungen wie Augen- und Gehörschutz tragen.

Gefährdung durch Strom, bei nicht ordnungsgemäßer Verkabelung.

4. Maschinenspezifikation

4.1 Technische Daten

GH-1640 (1840/ 1860/ 1880) [2260/ 2280] ZX

Drehdurchmesser		
über Bett		406(460) [560]mm
über Bettbrücke		657 (698) [775]mm
über Schlitten		254 (280) [350]mm
Spitzenweite		1015/ 1524/ 2032mm
Maschinenbettbreite		340mm
Spindelkegel		MK-7
Spindel DIN 55029 (Camlock)		D1-8
Spindeldurchlass		Ø80 mm
Geschwindigkeiten..12		25-1800U/min
Reitstock Pinolenhub		124mm
Pinolenkegel		MK4 [(MK-5)]
Stehlünette Durchm.		12 – 178mm
Laufünette Durchm.		15 – 90mm
Querschlitzen Hub		228 [280]mm
Oberschlitten Hub		130mm
Werkzeuggröße max		25 x 25 mm
Längsvorschübe	122	0,038–2,3mm/U
Quervorschübe	122	0,015–0,9mm/U
Metrische Gewinde	24	0,5–20mm/U
Zöllige Gewinde	61	72 - 1 5/8 G/1"
Modul Gewinde	20	0,25 – 10MP
Diametral Gewinde	45	96 – 3 ¼ DP
Leitspindel Steigung		6mm
Kühlmittelbehälter		15 L

GH-1640 (1840/ 1860/ 1880)ZX:

Abmessungen L x B x H		2462 (2462/ 2960/ 3458) x 1016 x 1220 (1241) mm
Maschinengewicht	2483 (2712 / 2832 / 2988) kg	
Netzanschluss		400V ~3L/PE 50Hz
Abgabeleistung		5,5 kW (7,5 PS) S1
Betriebsnennstrom		14 A
Anschlussleitung (H07RN-F)		4x4mm ²
Bauseitige Absicherung		25A

GH-2260 / 2280 ZX:

Abmessungen L x B x H		2960 / 3458 x 1016 x 1291 mm
Maschinengewicht		2900 / 3145 kg
Netzanschluss		400V ~3L/PE 50Hz
Abgabeleistung		7,5 kW (10 PS) S1
Betriebsnennstrom		18A
Anschlussleitung (H07RN-F)4x4mm ²		
Bauseitige Absicherung		25A

Bettschlitten Eilgang (optional):

Eilgang Geschwindigkeit		5 m/min
-------------------------	--	---------

4.2 Schallemission

Schalldruckpegel(nach EN ISO 11202):
 Leerlauf Maximaldrehzahl LpA 81,2 dB(A)

Die angegebenen Werte sind Emissionspegel und sind nicht notwendigerweise Pegel für sicheres Arbeiten. Sie sollen dem Anwender eine Abschätzung der Gefährdung und des Risikos ermöglichen.

4.3 Lieferumfang

Maschinenständer aus Grauguß
 6 Nivellierschuhe
 Ausziehbare Spänwanne
 Spritzschutzwand
 Dreibackenfutter 250mm mit Grund- und Umkehrbacken
 Planscheibe 300mm
 Aufspannscheibe 400mm (300mm/ GH-1640ZX)
 Vierfach Stahlhalter mit Rastfunktion
 Stehlünette
 Mitlaufünette
 Fußbremse
 Kühlmittleinrichtung
 Halogen-Maschinenleuchte
 Mitlaufende Körnerspitze MK-5 (MK-4/ GH-1640ZX)
 Feste Körnerspitze MK-5
 Reduzierhülse MK-7/MK-5
 Gewindecneiduhr
 Bedienwerkzeug in Werkzeugbox
 Ölkanne
 Bedienungsanleitung
 Ersatzteilliste

4.4 Maschinenbeschreibung

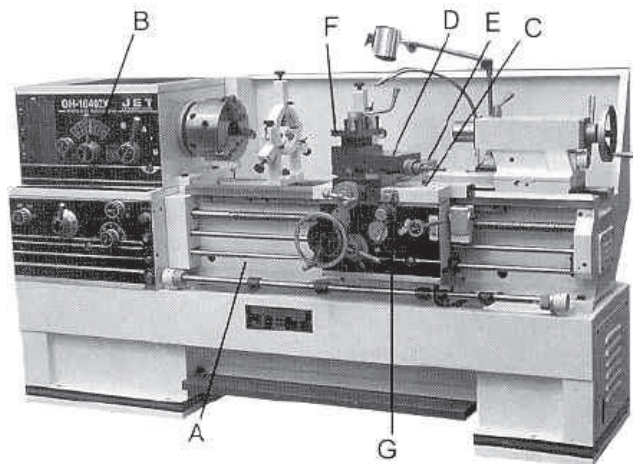

Fig 1

A...Maschinenbett
 B...Spindelstock
 C...Bettschlitten
 D...Oberschlitten
 E...Querschlitten
 F...Vierfach Stahlhalter
 G...Schlosskasten

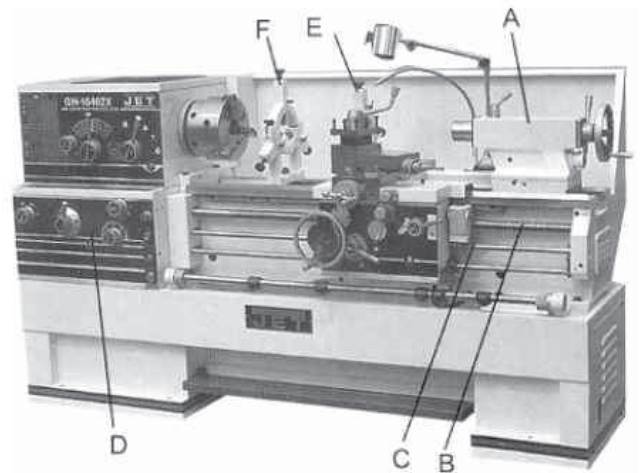

Fig 2-1

A.....Reitstock
 B.....Leitspindel
 C.....Zugspindel
 D....Vorschubgetriebe
 E.....Mitlaufünette
 F.....Stehlünette

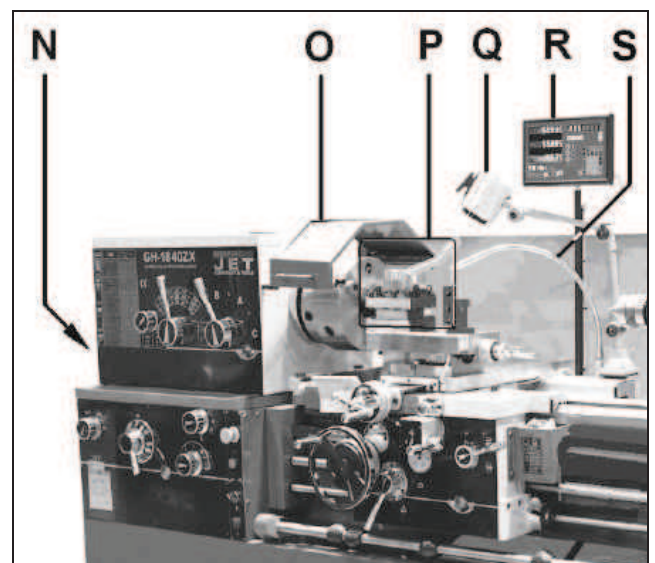

Fig 2-2

N.....Räderdeckel
 O.....Futterschutz
 P.....Stahlhalterschutz
 Q.....Halogen-Maschinenleuchte
 R.....3-Achs-Positionsanzeige (optional)
 S.....Kühlmitteldüse

5. Transport und Inbetriebnahme

5.1. Transport und Aufstellung

Die Maschine wird geschlossen auf Palette geliefert.

Zum Transport verwenden Sie einen handelsüblichen Stapler oder Hubwagen. Sichern Sie die Maschine beim Transport gegen Umfallen.

Die Aufstellung der Maschine sollte in geschlossenen Räumen erfolgen, werkstattübliche Bedingungen sind dabei ausreichend.

Fundamentplan siehe Anhang.

5.2 Montage

Wenn Sie beim Auspacken einen Transportschaden feststellen, benachrichtigen Sie umgehend Ihren Händler, nehmen Sie das Gerät nicht in Betrieb.

Entsorgen Sie die Verpackung bitte umweltgerecht.

Entfernen Sie das Rostschutzfett mit Petroleum, Dieselöl oder einem milden Lösungsmittel.

Schrauben Sie die Maschine von der Palette ab.

Bewegen Sie Bettschlitten und Reitstock nach rechts.

Schieben Sie 2 ausreichend starke Stahlstangen in die 2 Öffnungen des Maschinenbetts.

Mit ausreichend starken Tragegurten anheben (Fig 3-1).

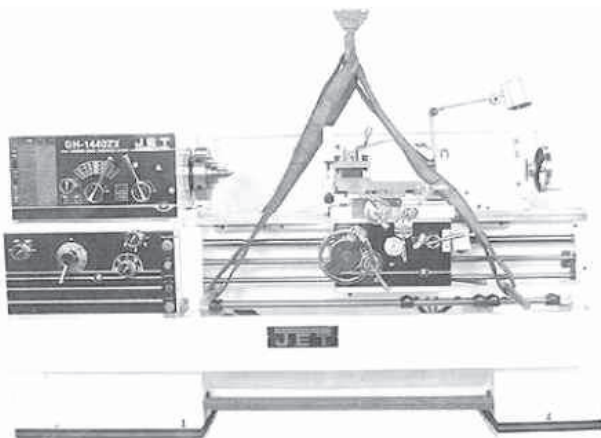

Fig 3-1

Achtung: Die Maschine ist schwer!

GH 1640 ZX	2483 kg
GH 1840 ZX	2712 kg
GH 1860 ZX	2832 kg
GH 1880 ZX	2988 kg
GH 2260 ZX	2900 kg
GH 2280 ZX	3100 kg

**Achten Sie auf ausreichende Tragfähigkeit und einwandfreien Zustand der Hebezeuge.
Treten Sie niemals unter schwebende Lasten.**

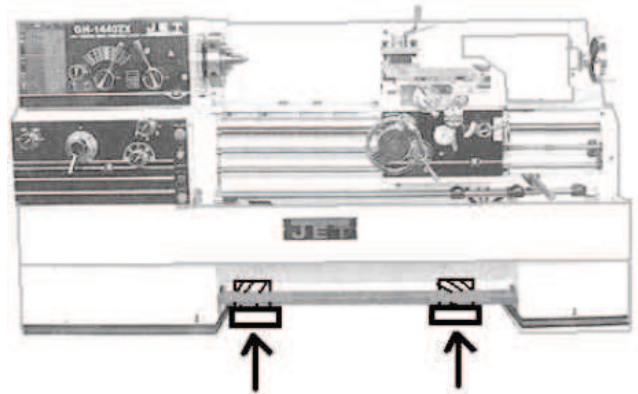

Fig 3-2

Zum Anheben der Maschine mit dem Gabelstapler, verwenden Sie Zwischenhölzer um das Fusspedal zu schützen (Fig 3-2).

Achtung:

Die Maschine ist linksgewichtig. Der Schwerpunkt liegt nahe am Spindelstock.

Aufstellung:

Achten Sie darauf, dass die Maschine standsicher auf festem und ebenem Grund steht.

Nivelierung:

Verwenden Sie eine Maschinenwasserwaage um das Maschinenbett eben auszurichten.

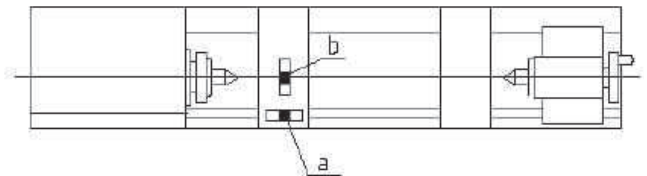

Die Maschinengenauigkeit ist nur bei ebenem Bett gegeben.

a) Abweichung über Bettlänge max. 0,02/1000mm

b) Abweichung über Bettlänge max 0,04/1000mm

5.3 Elektrischer Anschluss

Der kundenseitige Netzanschluss sowie die verwendeten Verlängerungsleitungen müssen den Vorschriften entsprechen. Die Netzspannung und Frequenz müssen mit den Leistungsschilddaten an der Maschine übereinstimmen.

Die bauliche Absicherung muss dabei 25A betragen.

Verwenden Sie nur Anschlussleitungen mit Kennzeichnung H07RN-F

Anschlüsse und Reparaturen der elektrischen Ausrüstung dürfen nur von einem Elektrofachkraft durchgeführt werden.

Der Elektroanschluss erfolgt an der Klemmenleiste im Schaltschrank.

5.4 Erstschmierung

Vor der Inbetriebnahme der Maschine sind alle Schmierstellen zu versorgen, sowie alle Schmiermittelstände auf Niveau zu bringen!

Bei Nichtbeachtung sind erhebliche Schäden möglich!
(Siehe Schmierung in Kapitel 8)

Nach einmonatigem Betrieb muss das Öl in Spindelstock, Vorschubgetriebe und Schlosskasten gewechselt werden.

Der Kühlmittelbehälter ist mit Kühlemulsion zu füllen (siehe Kapitel 8.7).

5.5 Inbetriebnahme

Prüfen Sie das Spannmittel und die Werkstückaufspannung vor dem Start der Maschine (siehe Kapitel 6.2).

Schalten Sie den Hauptschalter am Schaltschrank auf ON.

Mit dem Schalthebel (A, Fig 4) kann die Hauptspindel gestartet werden.

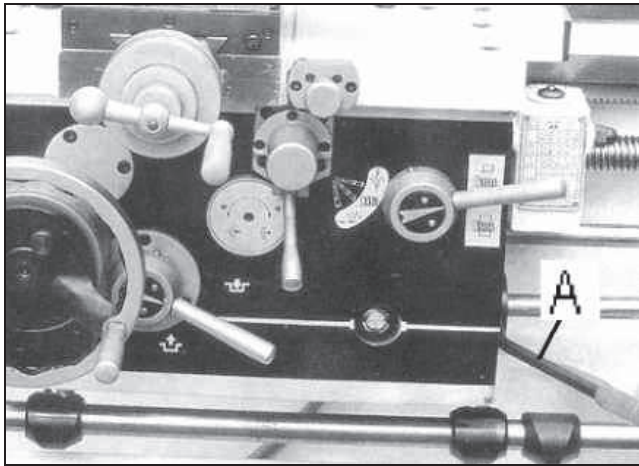

Fig 4

Schalthebel

- nach rechts und unten für Vorlauf
- nach rechts und oben für Rücklauf

Bringen Sie den Schalthebel in Nullstellung um die Maschine zu stoppen.

Der Tastknopf (D, Fig 6) wird verwendet um die Spindel im Tipfbetrieb zu bewegen.

Die Fußbremse stoppt alle Maschinenfunktionen und bremst die Spindelrotation.

Achtung:

Die Maschine bleibt unter Spannung.

Der Not-Aus Taster (C, Fig 6) stoppt alle Maschinenfunktionen.

Achtung:

Die Maschine bleibt unter Spannung.

Entriegeln Sie den Not-Aus Taster durch Drehung im Uhrzeigersinn.

HINWEIS:

Sowohl der Räderdeckel (N, Fig 2-2) als auch der Futterschutz (O) sind mit Endschalter überwacht. Um die Maschine zu starten müssen beide geschlossen sein.

5.6 Einlaufphase

Geben Sie dem Getriebe Zeit sich einzulaufen.

Betreiben Sie die Maschine für die ersten 6 Stunden nicht über 560 U/min.

6. Betrieb der Maschine

Achtung:

Vor Rüst- und Einstellarbeiten muss die Maschine gegen Inbetriebnahme gesichert werden. Netzstecker ziehen und die Not-Aus Taste drücken!

Führen Sie Mess- und Einstellarbeiten nur bei Maschinenstillstand durch.

Kontrollieren Sie vor der Bearbeitung ob das Werkstück sicher eingespannt ist.

Das Spannfutter oder Werkstück nicht mit der Hand abbremsen.

Halten Sie mit ihren Fingern ausreichend Abstand zu rotierenden Teilen und Spänen.

Späne nur bei Maschinenstillstand und mit Hilfe eines geeigneten Spänehakens entfernen.

Arbeiten Sie nie bei geöffnetem Futterschutz oder Räderdeckel.

Gewindebohren, Gewindeschneiden und das Zerspanen unwuchtiger Werkstücke nur bei niedriger Drehzahl vornehmen.

Niemals Magnesium zerspanen-
Hohe Feuergefahr!

Bei Gefahr die Fußbremse betätigen und die Not-Aus Taste drücken.

6.1 Bedienungselemente

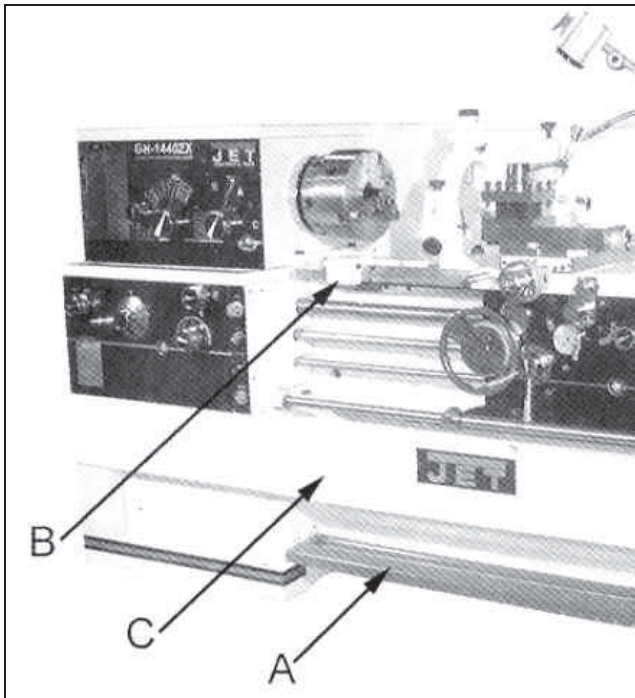

Fig 5

- A....Fußbremse
- B....Bettschlittenanschlag
- C....Blende (zum Reinigen entfernen)

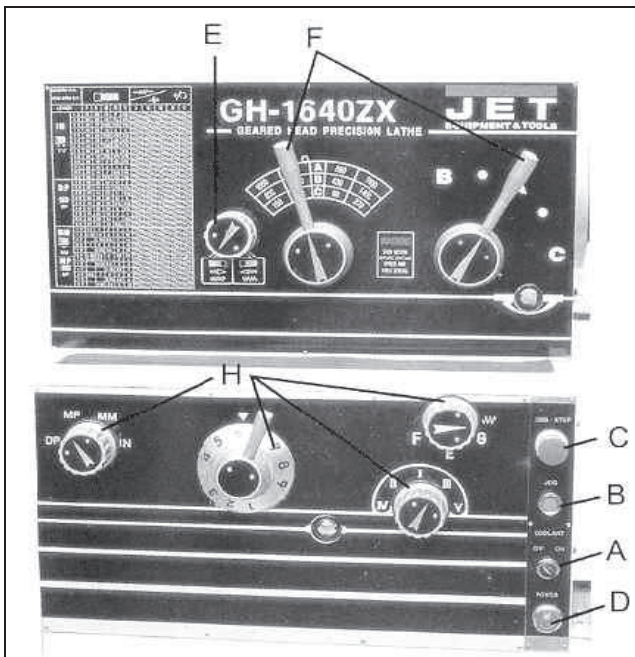

Fig 6

- A....Kühlmittel Ein/Aus Schalter
- B....Spindel Tippbetrieb Taste
- C....Not-Aus Taste
- D....Netzanschlussleuchte

- E....Vorschubrichtung Wahlhebel
- F....Spindel Drehzahlwahlhebel
- H....Zug-/ Leitspindel Wahlhebel
- F, D...für Zugspindel
- E, C...für Leitspindel

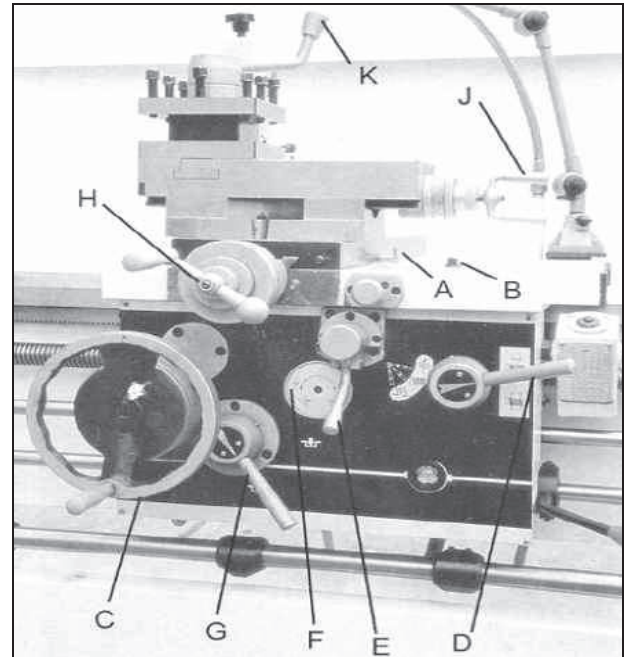

Fig 7-1

- A....Querschlitten Klemmung
- B....Bettschlitten Klemmung
- C....Längsschlitten Handrad
- D....Schlossmutterhebel
- E....Vorschub Wahlhebel
Längsvorschub nach links-unten
Quervorschub nach rechts-oben
- F....Vorschubkupplung Einstellung
- G....Vorschub Kupplungshebel
- H.... Querschlittenhandrad
- J..... Oberschlittenhandrad
- K.....4-fach Stahlhalter Klemmhebel

Bett­schlitten-Eilgang (optional):

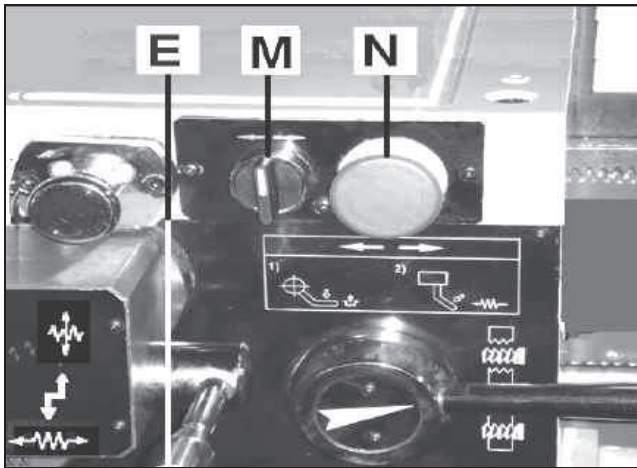

Fig 7-2

M.....Eilgang Wahlschalter links/rechts

N..... Not-Aus Taste

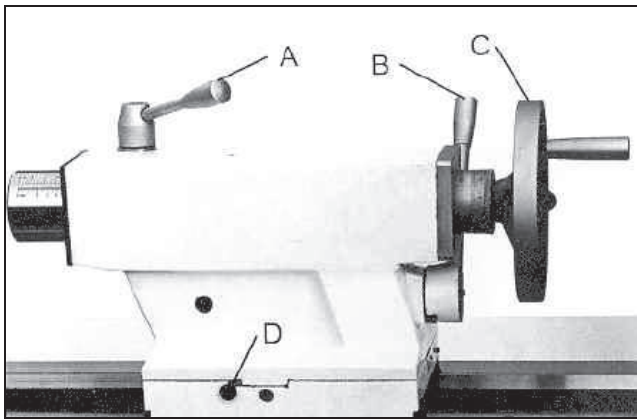

Fig 8

A....Klemmhebel für Reitstockpinole

B.....Reitstock Klemmhebel

C....Handrad für Reitstockpinole

D....Reitstock Querverstellung

6.2 Werkstückaufspannung

Spannmittel Demontage:

Schützen Sie das Maschinenbett vor der Spannmitteldemontage mit einem Holzbrett.

Halten Sie das Spannmittel während Sie die 3 Camlock Spannexcenter ¼ Umdrehung im Gegenuhrzeigersinn lösen.

Richten Sie die Markierungen (A, Fig 9) zueinander aus.

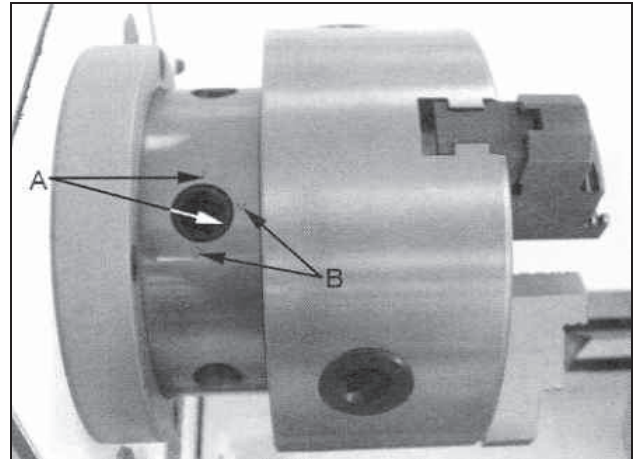

Fig 9

Entfernen Sie das Spannmittel mit Vorsicht.

Reinigen Sie alle Kontaktflächen.

Spannmittel Montage:

Pressen Sie das Spannmittel von Hand gegen die Spindelnase.

Spannen Sie die Camlock Spannexcenter im Uhrzeigersinn.

Die Markierung der Spannexcenter (A) muss sich zwischen den 2 Pfeilmarkierungen (B) befinden.

Falls nicht sind die Spannmittel-Camlockbolzen je nach Bedarf um eine Umdrehung ein- oder auszuschauben.

Die Camlock Spannexcenter festziehen.

Achtung:

Die Drehzahlbegrenzung des Spannmittels darf nie überschritten werden.

Backenverzahnung und Zahnkranzspirale müssen sich immer in vollem Eingriff befinden. Überstehende Spannbacken können brechen und im Betrieb wegfliegen (Fig 10).

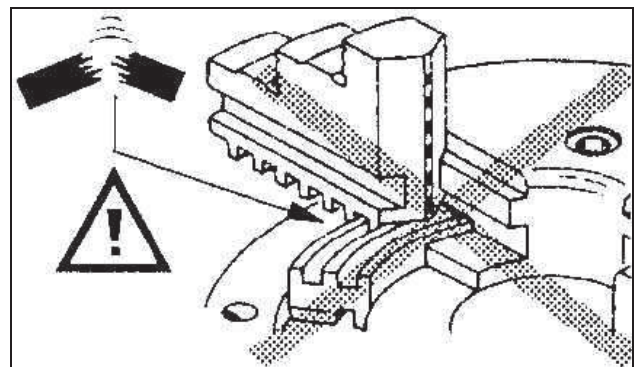

Fig 10

Vermeiden Sie lang ausladende Aufspannungen.

Werkstücke können sich verbiegen (Fig11) oder herausgeschleudert werden (Fig 12).

Stützen Sie mit Reitstock oder Lünetten ab.

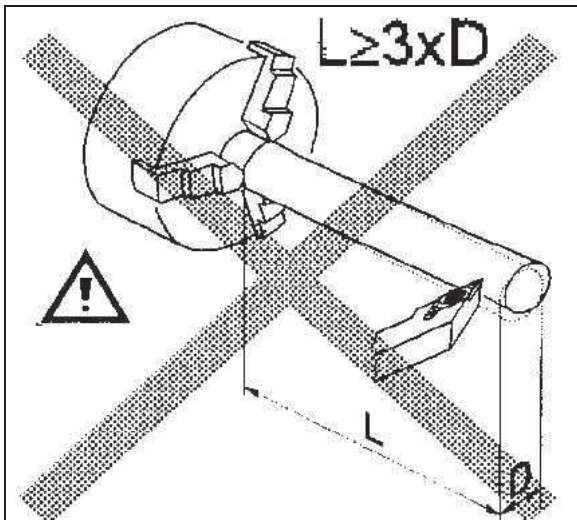

Fig 11

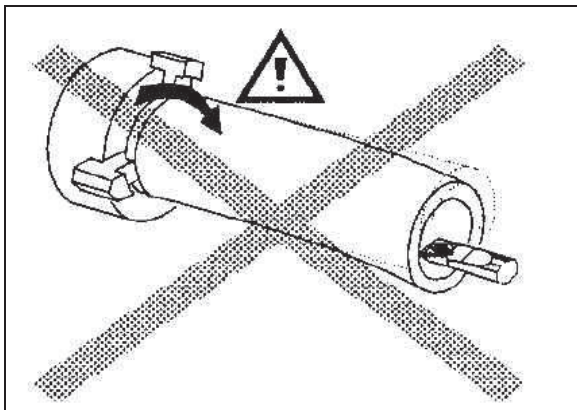

Fig 12

Vermeiden Sie kurze Einspannlängen (A, Fig 13) oder das Spannen auf einem kleinen Durchmesser (B).

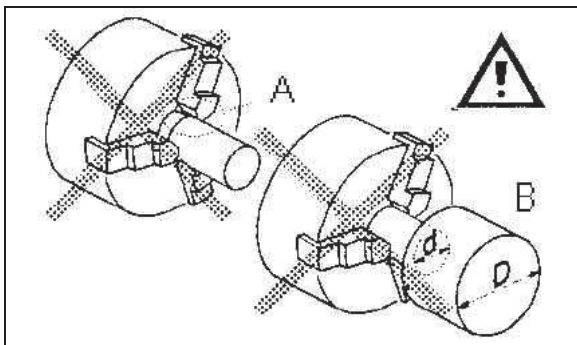

Fig 13

Sorgen Sie für eine stirnseitige Auflage des Werkstücks.

6.3 Einspannen des Drehmeißels

Die Schneidwinkel haben nur dann die gewünschte Größe, wenn die Schneide des Drehmeißels auf die Achsmitte des Werkstückes eingestellt wird.

Die richtige Höhe des Drehmeißels wird durch Einstellen des Drehmeißels auf die Höhe der Körnerspitze unter Verwendung von Unterlagblechen erreicht.

Spannen Sie den Drehmeißel mit mindestens zwei Schrauben am Vierfachstahlhalter fest.

Spannen Sie kurz. Vermeiden Sie große Drehstahlauslagen.

6.4 Wahl der Spindeldrehzahl

Die richtige Spindeldrehzahl hängt von der Art der Bearbeitung, dem Drehdurchmesser, dem Werkstück- und dem Schneidmaterial ab.

Die Drehzahlempfehlungen gelten für einen Drehdurchmesser von 50mm und eine Zerspanung mit einem Hartmetall (HM) Werkzeug.

Aluminium, Messing	1500 U/min
Grauguss:	1000 U/min
Stahl (C15):	800 U/min
Stahl (C45):	600 U/min
Rostfreier Stahl:	300 U/min

Bei Verwendung von Schnellarbeitsstahl (HSS) Werkzeugen ist ca. 1/5 der Drehzahl zu wählen.

Allgemein ausgedrückt:

Im Verhältnis je größer der Drehdurchmesser, desto niedriger die mögliche Drehzahl.

Zum Beispiel:

Stahl (C15) mit 25mm Durchmesser erlaubt eine Drehzahl von

1600 U/min	mit HM Werkzeug
320 U/min	mit HSS Werkzeug

Einstellen der Drehzahl:

Die Drehzahl darf nur bei Spindel- und Motorstillstand gewechselt werden.

Bringen Sie die Drehzahl Wahlhebel (F, Fig 6) in die gewünschte Stellung.

Drehen Sie bei Bedarf das Spannmittel von Hand um die Verzahnung in Eingriff zu bringen.

6.5 Automatischer Längsvorschub

Mit den Wahlhebeln am Vorschubgetriebe (E, F, H, G, Fig 14) stehen jederzeit verschiedenen Längs- und Quervorschübe zur Verfügung.

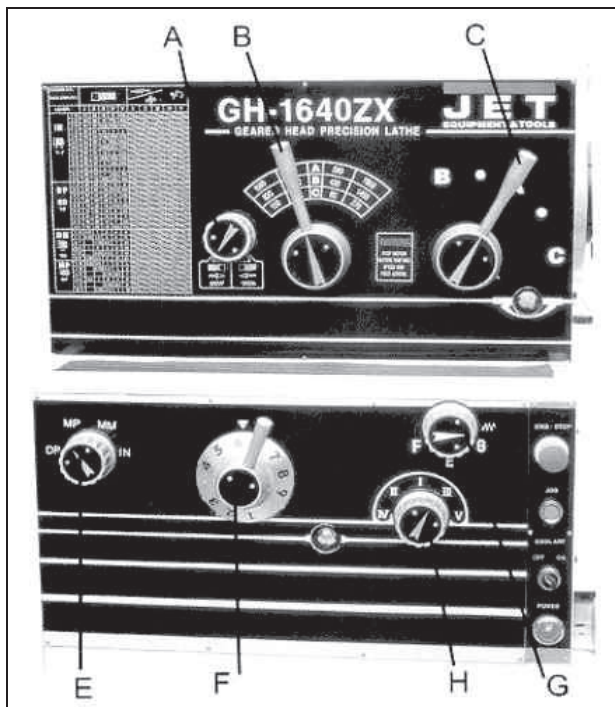

Fig 14

Bringen Sie den Wahlhebel G in die Vorschubstellung (☺).....in dieser Stellung ist die Leitspindel ausgekuppelt.

Die Vorschubrichtung kann am Wahlhebel (A, Fig 14) gewählt werden.

Verstellung der Wahlhebel niemals bei laufender Maschine vornehmen.

Schalten Sie den Vorschub Wahlhebel (D, Fig 15):

- für Längsvorschub.....nach links-unten
- für Quervorschub.....nach rechts-oben.

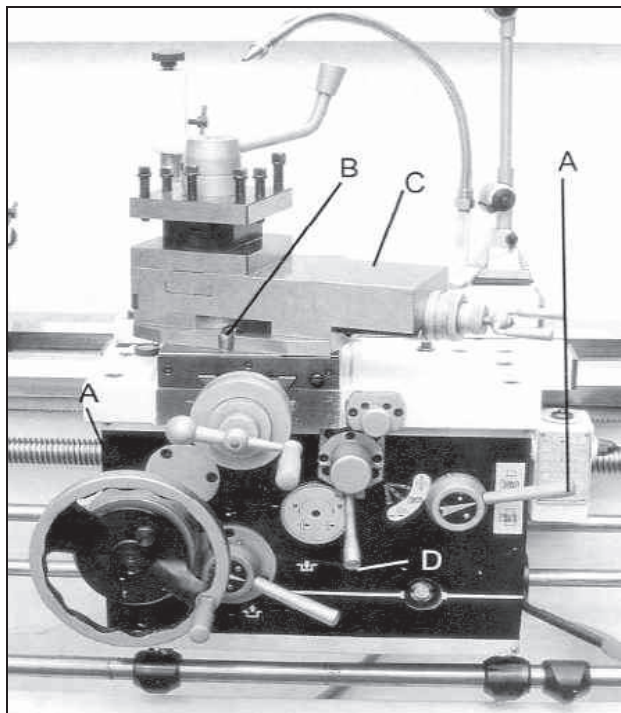

Fig 15

Der richtige Vorschub hängt vom zu zerspanenden Material, der Art der Zerspanung, dem Schneidwerkzeug, der Stabilität der Werkstück-Einspannung, der Spantiefe und der gewünschten Oberflächenqualität ab.

Zum Beispiel:

Außenzerspanung eines gut eingespannten 25mm Werkstücks aus Stahl (C15) mit einem HM Werkzeug bei 1255 U/min.

Schruppzerspanung:

Spantiefe 2mm
 Vorschub pro Umdrehung 0,2mm
 (Getriebeeinstellung 4, G und I)

Schlichtoperation:

Spantiefe 0,5mm
 Vorschub pro Umdrehung 0.1mm
 (Getriebeeinstellung 4, G und II)

Feinschlichtoperation:

Spantiefe 0,2mm
 Vorschub pro Umdrehung 0.05mm
 (Getriebeeinstellung 4, G und III)

Beim Schruppen großer Durchmesser die Spantiefe reduzieren!

6.6 Gewindeschneiden

Gewinde werden in mehreren Durchgängen mit einem Gewindeformstahl zerspannt. Die radiale Zustellung sollte jeweils ca. 0,2mm betragen, für die letzten Schlichtschnitte weniger.

Die Gewindeschneidrichtung kann am Schalthebel (A, Fig 14) gewählt werden.

Stellen Sie die Getriebe Wahlhebel (E, F, G,H Fig 14) auf die gewünschte Position.

A) Schneiden metrischer und zölliger Gewinde:

Stellen Sie die gewünschte Steigung und Spantiefe für den ersten Schnitt ein.

Schließen Sie die Schlossmutter (A, Fig 15). Die Schlossmutter bleibt während der gesamten Gewindeschneidoperation geschlossen.

- Starten Sie die Maschine mit der langsamsten Drehzahl.
- Bei Schnittende stoppen Sie den Motor und bringen gleichzeitig mittels Querschlitzenhub den Gewindestahl außer Eingriff (Achtung Nachlauf: Stoppen Sie den Motor rechtzeitig)
- Starten Sie den Motor in der Gegendrehrichtung bis sich der Drehstahl wieder in seiner Ausgangslage befindet.

Wiederholen Sie diese Schritte bis zur Fertigstellung des Gewindes.

B) Schneiden metrischer Steigungen mit der Gewindeuhr:

Die meisten metrischen Steigungen können mit Einsatz der Gewindeuhr geschnitten werden.

Hier kann nach jedem Arbeitsgang die Schlossmutter geöffnet und der Längsschlitten mittels Handrad in die Ausgangsstellung zurückgebracht werden.

Die Schlossmutter darf nur an den entsprechenden Gewindeuhr- Skalenstrichen geschlossen werden (Fig 16).

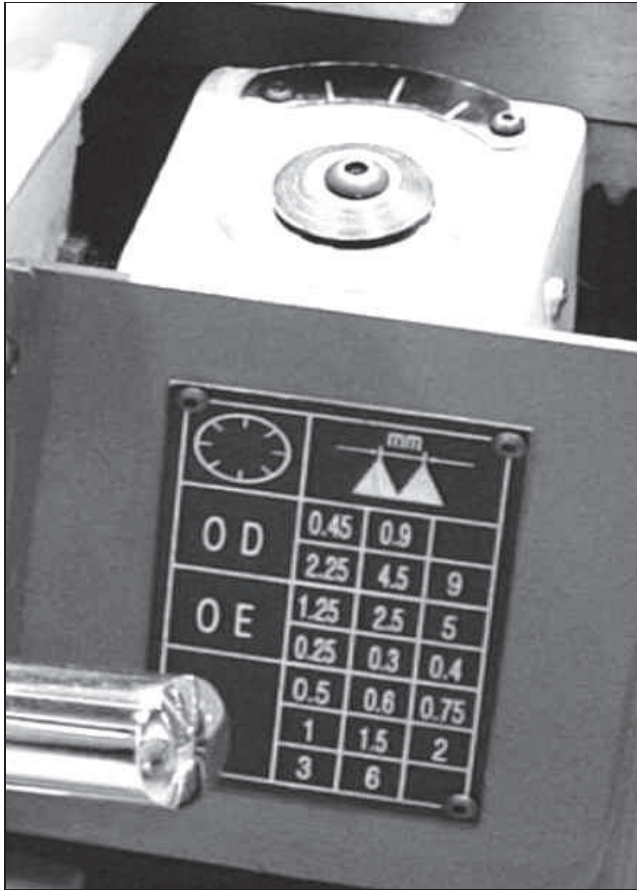

Fig 16

Bei Gewindesteigungen 0,5 / 0,6 / 0,75 / 1 / 1,5 / 2 / 3 / 6 mm kann die Schlossmutter jederzeit geschlossen werden (Leitspindelsteigung = 6mm = teilbar durch Gewindesteigung).

6.7 Bohren

Zur Aufnahme von Spiral- und Zentrierbohrern ist ein selbstzentrierendes Bohrfutter (Option) mit Einsteckzapfen MK-4 [(MK-5)] erforderlich.

Drehzahlempfehlungen entnehmen Sie bitte dem Kapitel 6.4

Zum Auswerfen des Bohrfutters die Reitstockpinole ganz zurückkurbeln.

6.8 Bettschlitten-Eilgang (optional)

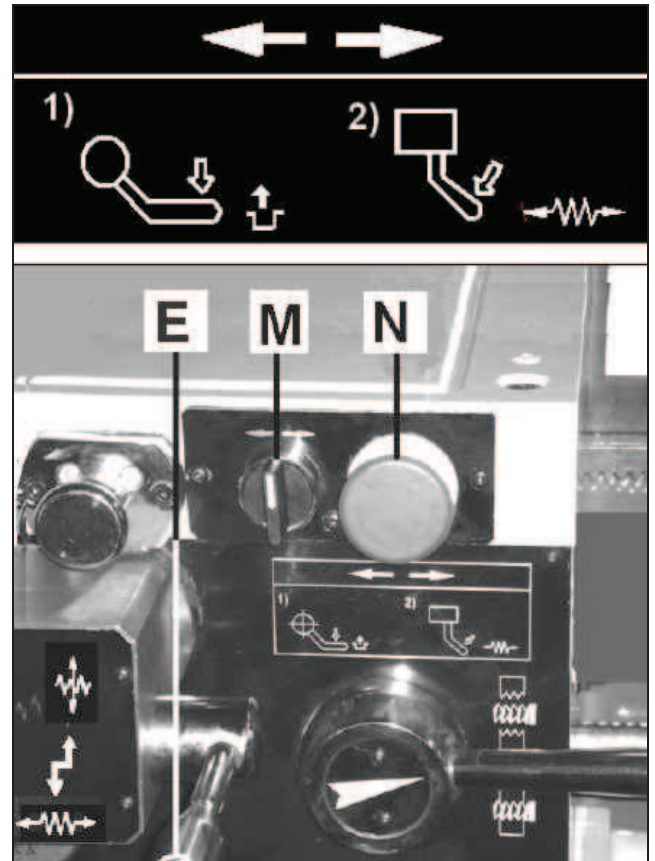

Fig 17

Aktivierung des Bettschlitten-Eilgangs:

- das Längsschlitten Handrad (C, Fig 7) auskuppeln.
- den Vorschub Kupplungshebel (G, Fig 7) auskuppeln ...nach unten auf Stellung
- den Vorschub Wahlhebel (E, Fig 17) einkuppeln ...nach links-unten auf Stellung
- den Eilgang Wahlschalter (M, Fig 17) in die gewünschte Richtung drehen.

ACHTUNG:

Vor Betätigung des Bettschlitten Eilganges muss das Längsschlitten Handrad (C, Fig 7) ausgekuppelt sein.

7. Rüst- und Einstellarbeiten

Allgemeine Hinweise:

Vor Rüst- und Einstellarbeiten muss die Maschine gegen Inbetriebnahme gesichert werden.

Hauptschalter ausschalten und die Not-Aus Taste drücken!

7.1 Drehen zwischen Spitzen

Das Werkstück im Drehherz spannen und zwischen den Spitzen einspannen.

Die Mitnahme erfolgt mittels Aufspannscheibe und Mitnehmerbolzen (Fig 18).

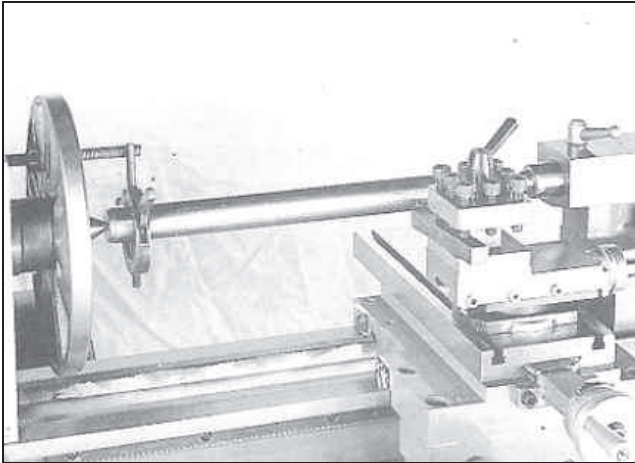

Fig 18

7.2 Konusdrehen mit Reitstock

Bis zu einem Seitenwinkel von 5° können lange Konusse durch Querverstellung des Reitstockes gedreht werden.

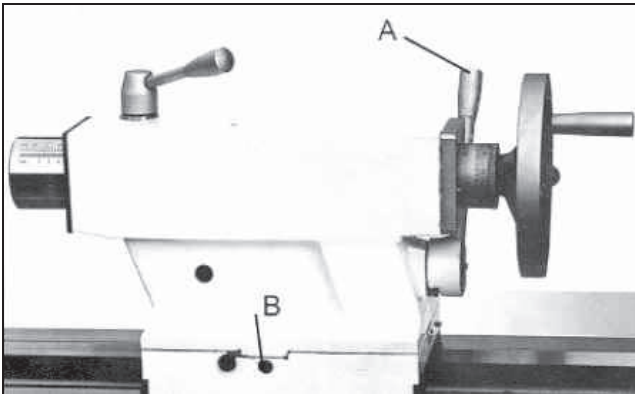

Fig 19

Zur Verstellung die Reitstock-Klemmschraube (A, Fig 19) lösen.

Die Verstelle schraube auf der Vorderseite herausdrehen (B) und auf der Rückseite entsprechend nachstellen.

Die Stellschrauben und die Reitstock-Klemmschraube wieder festziehen.

Das Werkstück muss zwischen den Spitzen aufgespannt werden. Die Mitnahme erfolgt mittels Drehherz, Mitnehmerbolzen und Aufspannscheibe.

Nach Beendigung der Konusdreharbeiten wird der Reitstock in seine ursprüngliche Stellung zurückgestellt. Drehen Sie zu Probe und justieren Sie bis die Maschine einwandfrei zylindrisch dreht.

7.3 Konusdrehen mit Oberschlitten

Durch Verstellen des Oberschlittens können kurze Konusse gedreht werden.

Nach Lösen der beiden Sechskantmutter (B, Fig 15) lässt sich der Oberschlitten an Hand der Gradskala einstellen.

7.4 Universal Dreibackenfutter

Mit dem Universal Dreibackenfutter können zylindrische, dreieckige und sechseckige Werkstücke gespannt werden (Fig 20).

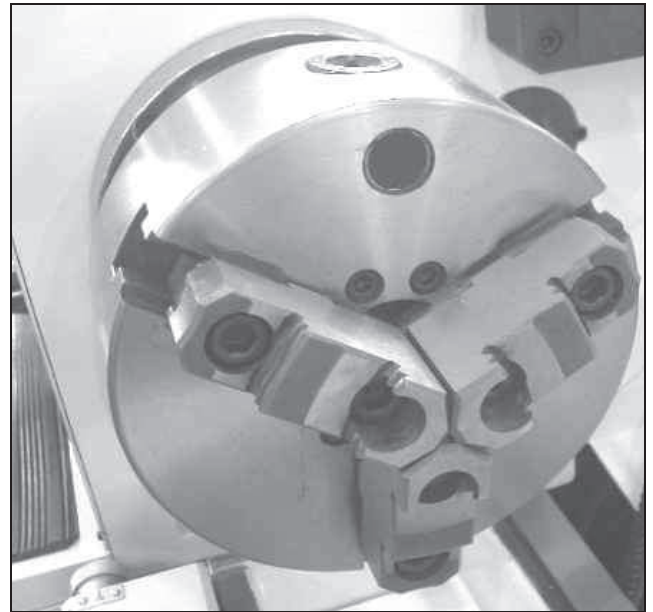

Fig 20

Wenden Sie die Aufsatzbacken zum Spannen großer Durchmesser.

Als Gleitmittel für die Backen empfehlen wir Molykote Paste G, oder ein gleichwertiges Fett.

7.5 Planscheibe

Dieses Drehfutter hat vier einzeln verstellbare Backen. Dies ermöglicht das Spannen viereckiger und unsymmetrischer Werkstücke sowie das genau zentrische Ausrichten zylindrischer Teile.

7.6 Mitlaufkörnerspitze

Die Mitlaufkörnerspitze ist voll Wälzgelagert und für alle Drehzahlen über 500 U/min unbedingt zu empfehlen.

Zum Auswerfen des Mitlaufkörners die Reitstockpinole ganz zurückkurbeln.

7.7 Steh- und Mitlaufhülente

Stehlünette

Die Stehlünette dient vorwiegend zum Abstützen von längeren Werkstücken und sorgt für eine sichere und vibrationsfreie Bearbeitung. Die Stehlünette wird mit einer Untergriffplatte am Maschinenbett befestigt.

Stellen Sie die Gleitbacken spielfrei an das Werkstück ohne es zu klemmen.

Während des Laufs die Gleitbacken gut schmieren.

Laufhülse

Die Mitlaufhülse wird auf den Längsschlitzen aufgesetzt und macht so die Bewegung des Drehmeißels mit. Sie verhindert das Durchfedern von langen und dünnen Werkstücken unter dem Druck des Drehmeißels.

Stellen Sie die Gleitbacken spielfrei an das Werkstück ohne es zu klemmen.

Während des Laufs die Gleitbacken gut schmieren.

7.8 Bettbrücke Entfernung

Ziehen Sie die Kegelstifte (A, Fig 21) durch Anziehen der Muttern.

Entfernen Sie die Schrauben (B).

Die Bettbrücke kann nun abgehoben werden.

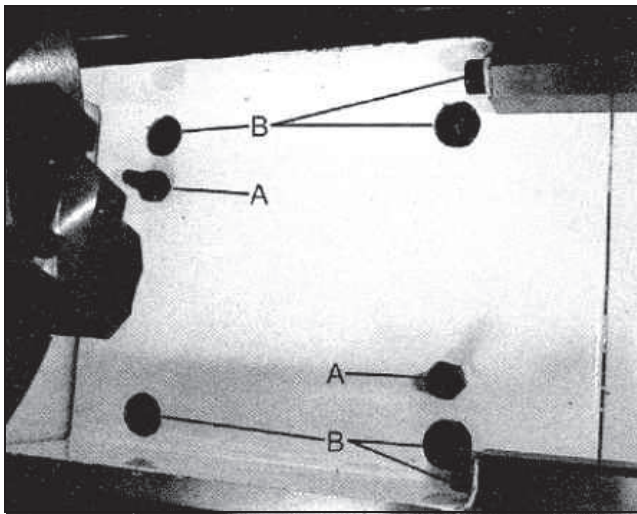

Fig 21

Reinigen Sie alle Kontaktflächen gründlich bevor Sie die Bettbrücke montieren.

Schrauben Sie die Muttern von den Kegelstiften und setzen Sie diese mit einem leichten Hammerschlag fest.

Die Schrauben festziehen, die Muttern aufschrauben.

8. Wartung und Inspektion

Allgemeine Hinweise:

Vor Wartungs- Reinigungs- und Reparaturarbeiten muss die Maschine gegen Inbetriebnahme gesichert werden.

Hauptschalter ausschalten und die Not-Aus Taste drücken!

Reinigen Sie die Maschine in regelmäßigen Zeitabständen.

Beschädigte Sicherheitseinrichtungen sofort ersetzen.

Anschlüsse und Reparaturen der elektrischen Ausrüstung dürfen nur von einer Elektrofachkraft durchgeführt werden.

8.1 Schmierung jährlich

- Spindelstock:

Wechsel des Schmieröls :

(GH 1640 ZX.....8 Liter)

(GH 1840/ 1860/ 1880 ZX....12Liter)

(GH 2260/ 2280 ZX.....16 Liter)

DIN 51517-2 CL ISO VG32

(z.B. BP Energol HLP32, Castrol Hyspin AWS 32, Mobil DTE Oil Light)

Der Ölstand muss bis zur Markierung der Ölstandsanzeige (A, Fig 22) reichen.

Die Nachfüllung erfolgt an der Verschluss-Schraube unter der Gummimatte.

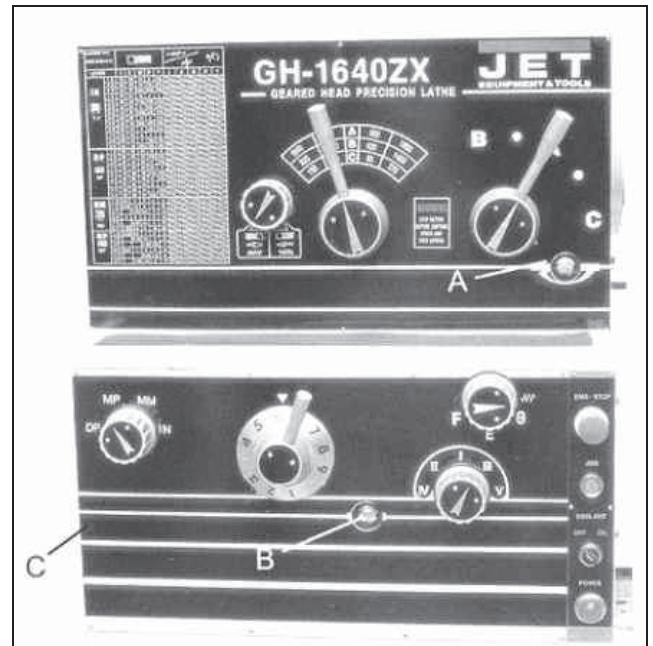

Fig 22

Wechseln Sie das Öl nach dem ersten Betriebsmonat.

Entfernen Sie die Verschluss-Schraube links hinten unten am Spindelstock.

Entfernen Sie jeglichen Metallabrieb.

Füllen Sie mit neuem Öl auf.

Von nun an wechseln Sie das Öl jährlich (bzw. alle 700 Betriebsstunden).

- Vorschubgetriebe:

Wechsel des Schmieröls (1,8 Liter):

DIN 51517-2 CL ISO VG68

(z.B. BP Energol HLP68, Castrol Hyspin AWS68, Mobil DTE Oil Heavy Medium)

Der Ölstand muss bis zur Markierung der Ölstandsanzeige (B, Fig 22) reichen.

Die Nachfüllung erfolgt nach Entfernung des Deckels (2 Schrauben).

Wechseln Sie das Öl nach dem ersten Betriebsmonat

Entfernen Sie die Verschluss-Schraube (C, Fig 22).

Füllen Sie mit neuem Öl auf.

Von nun an wechseln Sie das Öl jährlich (bzw. alle 700 Betriebsstunden).

- Schlosskasten:

Wechsel des Schmieröls (1,5 Liter):

DIN 51517-2 CL ISO VG68

(z.B. BP Energol HLP68, Castrol Hyspin AWS68, Mobil DTE Oil Heavy Medium)

Der Ölstand muss bis zur Markierung der Ölstandsanzeige (A, Fig 23) reichen.

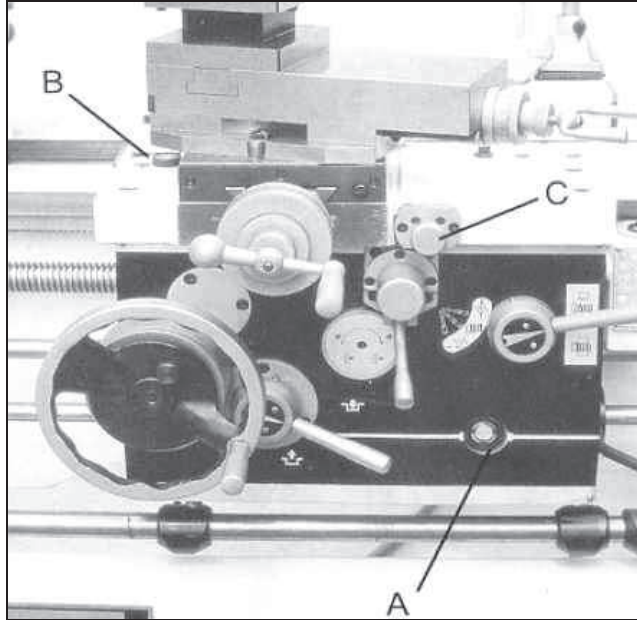

Fig 23

Die Nachfüllung erfolgt an der Verschluss-Schraube (B).

Wechseln Sie das Öl nach dem ersten Betriebsmonat
Entfernen Sie die Verschluss-Schraube auf der Unterseite.
Füllen Sie mit neuem Öl auf.

Von nun an wechseln Sie das Öl jährlich (bzw. alle 700 Betriebsstunden).

Schlitten Zentralschmierung:

Betätigen Sie täglich die Schlitten Zentralschmierung.
Ziehen und halten Sie den Knopf (C) für einige Sekunden
damit sich die Pumpe mit Öl füllt.

Die Pumpe befördert beim Loslassen des Knopfes Öl zu den Bett- und Querschlitten-Führungsflächen.

Kontrollieren Sie regelmäßig die Ölstandsanzeige und füllen Sie bei Bedarf Öl nach.

8.2 Schmierung wöchentlich:

Wöchentlich die Ölstandsanzeigen kontrollieren und bei Bedarf nachfüllen (siehe 8.1).

Wöchentlich fetten:

DIN 51807-1 Haftfett

(z.B. BP L2, Mobilgrease Special).

- Zahnstange

Zahnstange durchgängig fetten.

- Wechselräder

Wechselräder Zähne leicht fetten.

8.3 Schmierung täglich:

Betätigen Sie täglich die Schlitten Zentralschmierung (Kapitel 8.1)

Täglich ölen:

DIN 51502 CG ISO VG 68

(z. B. BP Maccurat 68, Castrol Magna BD 68, Mobil Vectra 2)

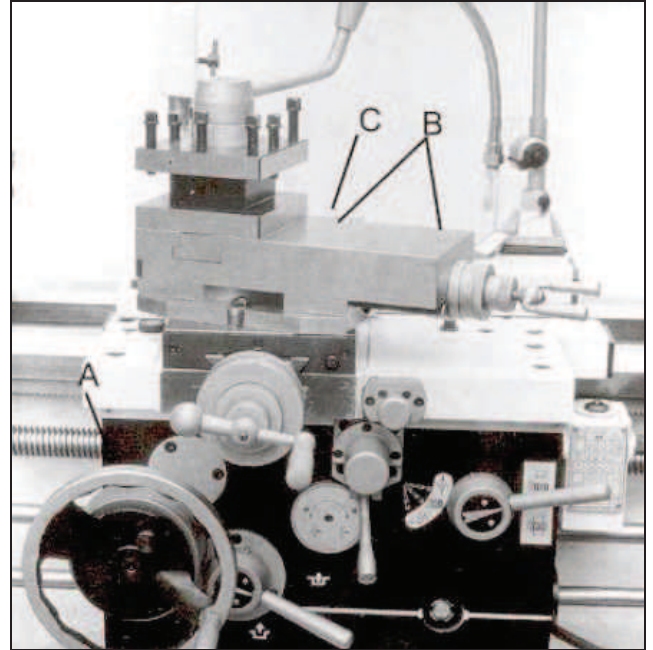

Fig 24

- Bettschlitten Handrad

Ölen des Schmiernippels (A, Fig 24)

- Oberschlitten

Ölen der 4 Schmiernippel (B)

- Querschlitten

Ölen des Schmiernippels (C)

- Leit- und Zugspindel

Auf ganzer Länge ölen.

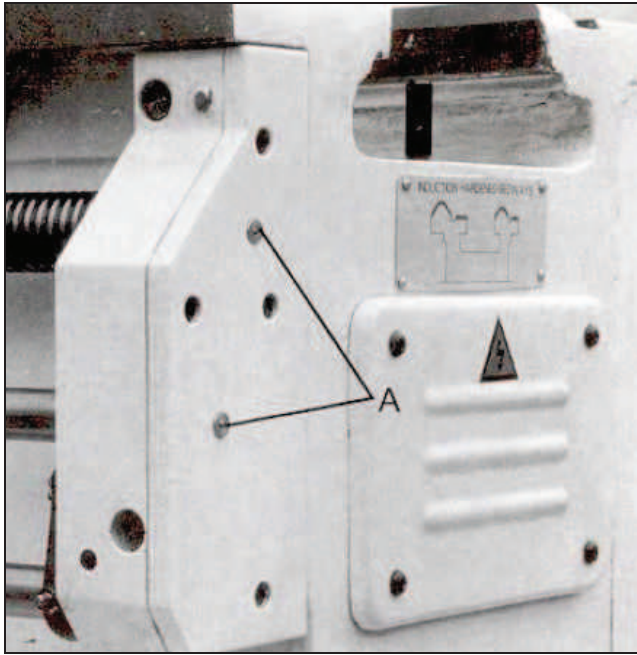

Fig 25

- Leit- und Zugspindel Flansch

Ölen der 2 Schmiernippel (A, Fig 25)

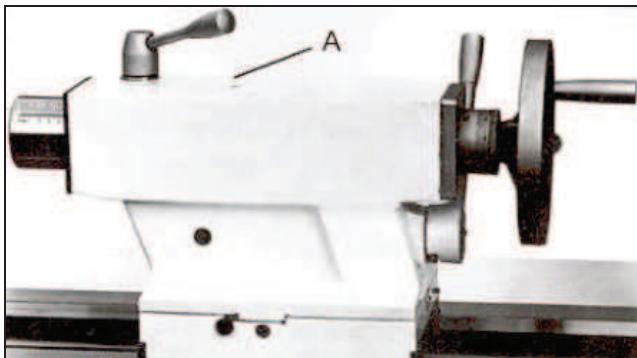

Fig 26

- Reitstock

Ölen des Schmiernippels (A, Fig 26)

8.4 Schlittenführung Nachstellung

Alle Schlitten sind mit nachstellbaren Keilleisten ausgestattet.

Lösen Sie die hintere Klemmschraube (A, Fig 27...siehe Oberschlitten) eine Umdrehung.

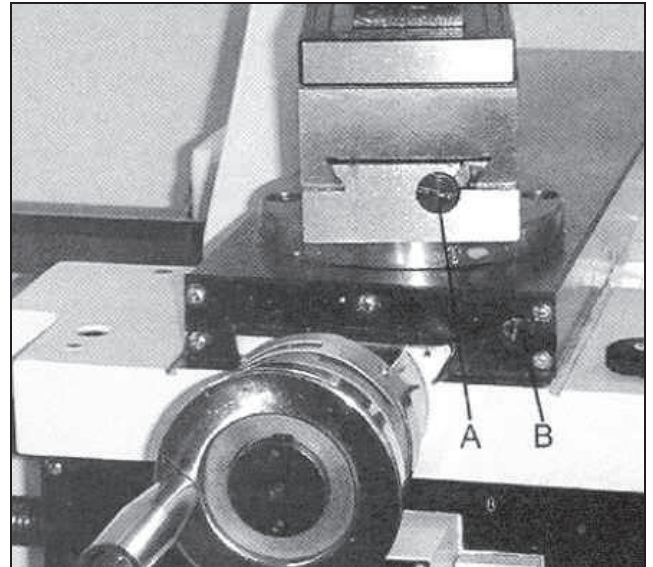

Fig 27

Stellen Sie an der vorderen Klemmschraube (B, Fig 27...siehe Querschlitzen) ca. ¼ Umdrehung nach.

Prüfen Sie das Schlittenspiel und wiederholen Sie nach Bedarf.

Ziehen Sie die hintere Klemmschraube nur leicht fest.

8.5 Scherstiftwechsel

Leit- und Zugspindel sind mit Scherstiften versehen um den Antrieb bei Überlast zu schützen.

Sollte ein Scherstift brechen, so ist er durch einen neuen zu ersetzen

Den alten Scherstift mit einem Durchschlag entfernen.

Die Bohrungen zueinander ausrichten.

Einen neuen Scherstift einsetzen.

8.6 Spindelstock Ausrichtung

Der Spindelstock wurde ab Werk genau ausgerichtet.

Prüfen Sie die Ebenheit des Maschinenbetts bevor Sie fortschreiten.

Drehen Sie ein zylindrisches Prüfwerkstück. Der Drehdurchmesser muss auf der ganzen Länge gleich sein.

Falls Ausrichtung erforderlich:

Lösen Sie die 4 Bettbefestigungsschrauben. Nur leicht lösen, etwas Haftung sollte bleiben.

Mit den seitlichen Stellschrauben den Spindelstock genau ausrichten.

Die Bettbefestigungsschrauben gut festziehen.

8.7 Kühlmiteleinrichtung

Entfernen Sie die Abdeckung an der rechten Maschinenständerseite (Fig 28).

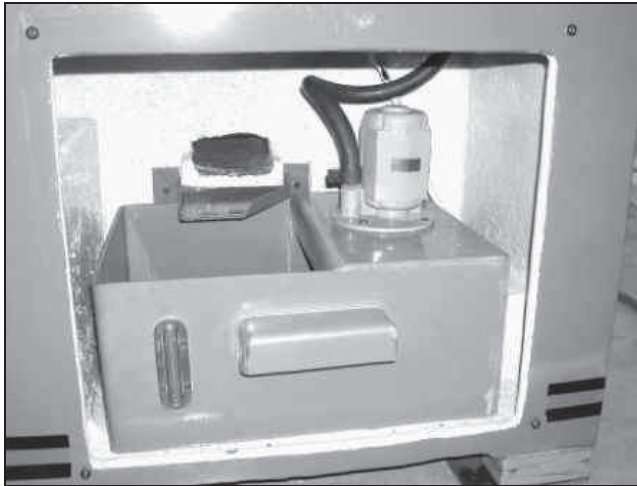

Fig 28

Füllen Sie 15 Liter Kühlemulsion in den Behälter.

Beachten Sie die Hinweise des Kühlmittel Herstellers bezüglich Anwendung, Wartung und Entsorgung.

9. Störungsabhilfe

Motor startet nicht

*Futterschutz offen-
Futterschutz schließen

*Räderdeckel offen-
Räderdeckel schließen

*Kein Strom-
Netzsicherung prüfen.

*Motor, Schalter oder Kabel defekt-
Elektrofachkraft kontaktieren.

Maschine vibriert

*Werkstück unwuchtig-
Unwucht ausgleichen, Drehzahl reduzieren.

*Werkstück instabil gespannt-
Einspannlänge oder -durchmesser verbessern,
Reitstockende unterstützen.

*Werkzeug instabil gespannt-
Werkzeu glänge reduzieren.

*Schlitten haben Führungsspiel-
Führungsleisten einstellen.

*Schlittenführungen laufen trocken-
Führungen ölen.

*Werkzeugschneide stumpf-
Werkzeug schärfen oder tauschen.

*Schnittdruck zu hoch-
Spantiefe oder Vorschub reduzieren.

Drehstahl glüht aus

*Schnittgeschwindigkeit zu hoch-
Drehzahl reduzieren.

*Werkzeugschneide verschlissen-
Werkzeug schärfen.

Maschine dreht konisch

*Reitstock ist seitlich versetzt-
Reitstock ausrichten.

*Maschinenbett ist verdreht-
Aufspannflächen müssen eben sein.

Kein automatischer Vorschub

*Scherstift ist gebrochen-
Scherstift tauschen.

10. Umweltschutz

Schützen Sie die Umwelt!

Ihr Gerät enthält mehrere unterschiedliche ,
wiederverwertbare Werkstoffe.
Bitte entsorgen Sie es nur an einer spezialisierten
Entsorgungsstelle.

11. Lieferbares Zubehör

Artikel Nr.: 32191

Kegeldreheinrichtung 450mm x 10°

Siehe die Jet Preisliste

FR - FRANCAIS

Mode d'emploi

Cher client,

Nous vous remercions de la confiance que vous nous portez avec l'achat de votre nouvelle machine JET. Ce manuel a été préparé pour l'opérateur du **tour à métaux GH 1640/ 1840/ 1860/ 1880/ 2260/ 2280 ZX**. Son but, mis à part le fonctionnement de la machine, est de contribuer à la sécurité par l'application des procédés corrects d'utilisation et de maintenance. Avant de mettre l'appareil en marche, lire les consignes de sécurité et de maintenance dans leur intégralité. Pour obtenir une longévité et fiabilité maximales de votre scie, et pour contribuer à l'usage sûr de la machine, veuillez lire attentivement ce mode d'emploi et suivre les instructions.

Table des Matières

1. Déclaration de conformité

2. Prestations de garantie

3. Sécurité

Utilisation conforme
Consignes de sécurité
Risques

4. Spécifications

Données techniques
Emission de bruit
Contenu de la livraison
Description de la machine

5. Transport et montage

Transport et mise en place
Montage
Raccordement au réseau électr.
Premier graissage
Mise en exploitation
Rodage

6. Fonctionnement de la machine

Éléments de fonctionnement
Serrage des pièces d'œuvre
Montage des outils de tour
Choix de la vitesse
Avance longitudinale automatique
Filetage
Perçage
Vitesse rapide du chariot (en option)

7. Equipement et réglages

Tourner entre les pointes
Tourner 1 cône avec contre-pointe
Tourner 1 cône avec chariot sup.
Mandrin universel à 3 mors
Mandrin à 4 mors
Contre-pointe tournante
Lunettes fixe et mobile
Retrait du pont

8. Entretien et inspection

Graissage annuel
Graissage hebdomadaire
Graissage quotidien
Ajustage des coulisses du chariot
Changement cheville de cisaillement
Positionnement poupée fixe
Système de refroidissement

9. Détecteur de pannes

10. Protection de l'environnement

11. Accessoires

1. Déclaration de conformité

Par le présent et sous notre responsabilité exclusive, nous déclarons que ce produit satisfait aux normes* conformément aux lignes directrices indiquées page 2.

Lors de la construction, les normes** suivantes ont été respectées.

2. Prestations de garantie

Le vendeur garantit que le produit livré est exempt de défauts de matériel et de fabrication. La présente garantie ne s'applique pas aux défauts résultant d'une utilisation directe ou indirecte incorrecte, de l'inattention, d'un accident, d'une réparation, d'une maintenance ou d'un nettoyage insuffisant, ou encore de l'usure normale.

Il est possible de faire valoir des prétentions en garantie dans les 12 mois suivant la date de la vente (date de la facture). Toute autre prétention est exclue.

La présente garantie comprend toutes les obligations de garantie incombant au vendeur et remplace toutes les déclarations et conventions antérieures en termes de garanties.

Le délai de garantie s'applique pour une durée d'exploitation de huit heures par jour. Au-delà, le délai de garantie diminue proportionnellement au dépassement, mais pas en deçà de trois mois.

Le renvoi d'une marchandise faisant l'objet d'une réclamation requiert l'accord préalable exprès du vendeur et s'effectue aux frais et aux risques de l'acheteur.

Les prestations de garantie détaillées figurent dans les Conditions générales (CG). Ces dernières sont disponibles sur www.jettools.com ou peuvent être envoyées par la poste sur demande.

Le vendeur se réserve le droit de modifier à tout moment le produit et les accessoires.

3. Sécurité

3.1 Utilisation conforme

Ce tour à métaux convient seulement au tournage et au perçage des matières synthétiques et des métaux usinables. Le travail d'autres matériaux est interdit et ne peut être effectué que dans des cas spéciaux et après accord du fabricant de la machine.

Ne jamais usiner du Magnésium **Dangers d'incendies**

La pièce doit se laisser poser et serrer sans problème.

L'utilisation conforme implique le strict respect des instructions de service et de maintenance indiquées dans ce manuel.

La machine doit être exclusivement utilisée par des personnes familiarisées avec le fonctionnement, la maintenance et la remise en état, et qui sont informées des dangers correspondants.

L'âge minimum requis par la loi est à respecter.

La machine ne doit être utilisée que si elle est en parfait état.

N'utiliser la machine que si tous les dispositifs de sécurité et de protection sont en place.

En plus des directives de sécurité contenues dans ce mode d'emploi et des consignes de sécurité en vigueur dans votre pays, il faut respecter les règles générales concernant l'utilisation des machines pour le travail des métaux.

Toute utilisation sortant de ce cadre est considérée comme non-conforme et le fabricant décline toute responsabilité, qui est dans ce cas, rejetée exclusivement sur l'utilisateur.

3.2 Consignes de sécurité

L'utilisation non-conforme d'une machine pour le travail des métaux peut être très dangereuse. C'est pourquoi vous devez respecter scrupuleusement les consignes de lutte contre les accidents et les instructions suivantes.

Lire attentivement et comprendre ce mode d'emploi avant de monter ou d'utiliser votre appareil.

Conserver à proximité de la machine tous les documents fournis avec l'outillage (dans une pochette en plastique, à l'abri de la poussière, de l'huile et de l'humidité) et veiller à joindre cette documentation si vous cédez l'appareil.

Ne pas effectuer de modifications à la machine. Utiliser les accessoires recommandés, des accessoires incorrects peuvent être dangereux.

Contrôler chaque jour, avant d'utiliser la machine, les dispositifs de protection et le fonctionnement impeccable.

En cas de défauts à la machine ou aux dispositifs de protection avertir les personnes compétentes et ne pas utiliser la machine. Déconnecter la machine du réseau.

Avant de mettre la machine en marche, retirer cravate, bagues, montres ou autres bijoux et retrousser les manches jusqu'aux coudes. Enlever tous vêtements flottants et nouer les cheveux longs.

Porter des chaussures de sécurité, surtout pas de tenue de loisirs ou de sandales.

Porter équipement de sécurité personnel pour travailler à la machine.

Ne pas porter **de gants** pendant l'usinage.

Porter des lunettes de protection pendant le travail.

Placer la machine de sorte à laisser un espace suffisant pour la manœuvre et le guidage des pièces à usiner.

Veiller à un éclairage suffisant.

Placer la machine sur un sol stable et plat.

S'assurer que le câble d'alimentation ne gêne pas le travail ni ne risque de faire trébucher l'opérateur.

Ne jamais mettre la main dans la machine en marche.

Retirer toute pièce encombrante de la zone de travail.

Rester vigilant et concentré et travailler avec bon-sens.

Eviter toute position corporelle anormale.

Veiller à une position stable et garder un bon équilibre à tout moment.

Ne travailler pas sous l'influence de drogues, d'alcool ou de médicaments.

Ne jamais mettre la main dans la machine en marche.

Ne jamais laisser la machine en marche sans surveillance.

Arrêter la machine avant de quitter la zone de travail.

Eloigner de la machine toutes personnes incompetentes surtout les enfants.

Ne pas mettre la machine à proximité de liquides ou de gaz inflammables, respecter les consignes de lutte contre les incendies, Par ex. le lieu et l'utilisation des extincteurs.

Préserver la machine de l'humidité et ne jamais l'exposer à la pluie.

N'utiliser que des outils bien affûtés.

Ne jamais travailler avec les protections de mandrin ou de courroie ouvertes.

Avant de débiter l'usinage, retirer la clé de montage de mandrin et autres outils.

Se tenir aux spécifications concernant la dimension maximale ou minimale de la pièce à usiner.

Ne pas enlever les copeaux et les pièces usinées avant que la machine ne soit à l'arrêt.

Ne pas monter sur la machine.

Tous travaux de branchement et de réparation sur

l'installation électrique doivent être exécutés uniquement par un électricien qualifié.

Remplacer immédiatement tout câble endommagé ou usé.
Eloigner suffisamment les doigts des outils en rotation et des copeaux.

Avant de commencer le travail, contrôler que la pièce est bien assurée.

Ne pas dépasser la limite de serrage du mandrin de tournage.

Pour le travail à la volée, ne serrer que des pièces courtes. Si la longueur de la pièce est 3x supérieure au diamètre de serrage, il faut la tenir avec la contre-pointe.

Eviter les petits diamètres de serrage pour les gros diamètres de tournage.

Eviter les serrages courts.

La pièce d'œuvre doit être bien appuyée dans le mandrin.

La vitesse limite de l'accessoire de serrage ne doit jamais être dépassée.

Ne tarauder, fileter et usiner des pièces non-équilibrées qu'avec des petites vitesses de rotation.

Les barres dépassant le chariot doivent être munies sur toute leur longueur d'un dispositif de protection solide. Danger de blessures graves!

Soutenir les pièces longues avec la lunette fixe. Une longue pièce étroite peut se courber tout à coup, si elle tourne très rapidement

Ne jamais déplacer le fourreau ou la contre pointe pendant que la machine tourne.

Ne retirer les copeaux que sur la machine arrêtée et à l'aide d'un crochet spécial.

Ne pas freiner le mandrin ou l'outil avec la main.

N'opérer des mesures ou des réglages que sur la machine à l'arrêt.

Faire tous les travaux de réglage et les changements d'outil sur la machine arrêtée et dont la prise est débranchée.

3.3 Autres risques

Même en respectant les directives et les consignes de sécurité les risques suivants existent :

Danger de blessures par outils ou mandrin en rotation.

Danger par pièces éjectées, copeaux et outils brûlants

Risque de nuisances par copeaux et bruit.

Pour travailler à la machine, porter absolument des équipements de sécurité personnels tels que lunettes, protège-oreilles et pare-poussières.

Danger par câble électrique endommagé, usé ou mal branché.

4. Spécifications

4.1 Données techniques

GH-1640 (1840/ 1860/ 1880) [2260/ 2280] ZX

Ø tournage s/ banc	406(460) [560]mm
Ø tournage s/ pont	657 (698) [775]mm
Ø tournage s/ chariot	254 (280) [350]mm
Distance entre pointes	1015/ 1524/ 2032mm
Largeur de châssis	340mm
Cône de broche	CM-7
Broche DIN 55029 (Camlock)	D1-8
Passage d'arbre	Ø80 mm
Vitesses.12	25-1800T/min
Course du canon	124mm
Cône du canon	CM4 [(CM-5)]
Ø lunette fixe	12 – 178mm
Ø lunette mobile	15 – 90mm
Course chariot transversal	228[280]mm
Course chariot sup.	130mm
Section max. outils	25 x 25 mm
Avance longitudinale 122	0,038–2,3mm/T
Avance laterale 122	0,015–0,9mm/T
Filets métriques..24	0,5–20mm/T
Filets en pouces ...61	1 5/8 – 72 TPI
Module métriques 20	0,25 – 10MP
Module en pouces 45	96 – 3 ¼ DP
Pas de la vis-mère	6mm
Réservoir liq. refroidissement	15 L

GH-1640 (1840/ 1860/ 1880)ZX:

Dimensions Lx l x h	2462 (2462/ 2960/ 3458) x 1016 x 1220 (1241) mm
Poids	2483 (2712 / 2832 / 2988) kg
Voltage	400V ~3L/PE 50Hz
Puissance	5,5 kW (7,5 CV) S1
Courant électrique nominal	14 A
Raccordement (H07RN-F)	4x4mm ²
Fusible du secteur électr.	25A

GH-2260 / 2280 ZX:

Dimensions Lx l x h	2960 / 3458 x 1016 x 1291 mm
Poids	2900 / 3145 kg
Voltage	400V ~3L/PE 50Hz
Puissance	7,5 kW (10 CV) S1
Courant électrique nominal	18A
Raccordement	(H07RN-F)4x4mm ²
Fusible du secteur électr.	25A

Vitesse rapide du chariot (en option):

Vitesse rapide	5 m/min
----------------	---------

4.2 Emission de bruit

Niveau de pression sonore (selon EN ISO 11202):	
Marche à vide (vitesse max)	LpA 81,2 dB(A)

Les indications données sont des niveaux de bruit et ne sont pas forcément les niveaux pour un travail sûr. Cette information est tout de même importante, ainsi l'utilisateur peut estimer les dangers et les risques possibles.

4.3 Contenu de la livraison

Socle lourd en fonte grise
 6 patins de nivelage
 Bac à copeaux
 Carter de protection
 Mandrin universel à 3 mors 250mm
 Mandrin à quatre mors indépendants 300mm
 Plaque de fixation 400mm (300mm/ GH-1640ZX)
 Porte-outils encliquetable 4 positions
 Lunette fixe
 Lunette mobile
 Frein à pied
 Dispositif de refroidissement
 Lampe de travail halogène
 Contre pointe tournante CM-5 (CM-4/ GH-1640ZX)
 Pointe fixe CM-5
 Réducteur CM-7/ CM-5
 Compteur de filetage
 Outils de travail dans un coffret
 Burette à huile
 Mode d'emploi
 Liste des pièces de rechange

4.4 Description de la machine

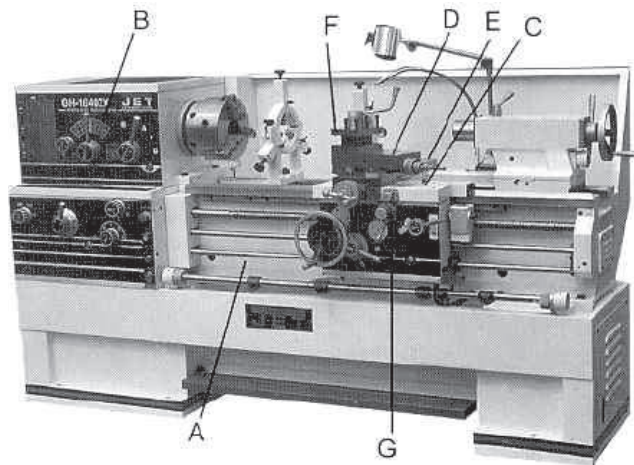

Fig 1

A....Bâti de machine
 B....Chariot de poupée fixe
 C...Chariot de table
 D....Chariot supérieur
 E....Chariot transversal

F....Porte outils (4)
 G....Tablier du chariot

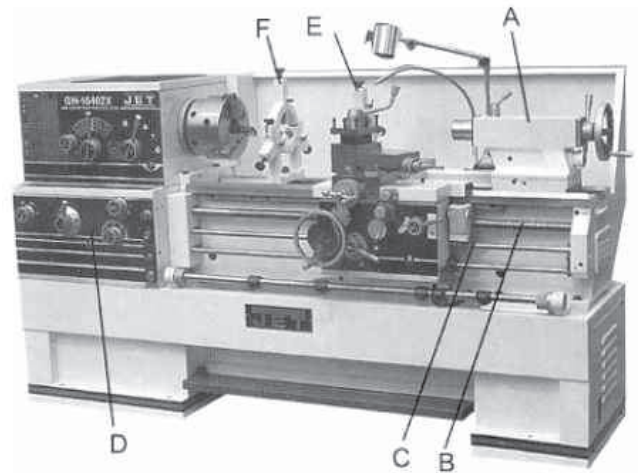

Fig 2-1

A....Contre-pointe
 B....Vis-mère
 C....Broche de chariotage
 E....Engrenage d'entraînement
 F....Lunette mobile
 G....Lunette fixe

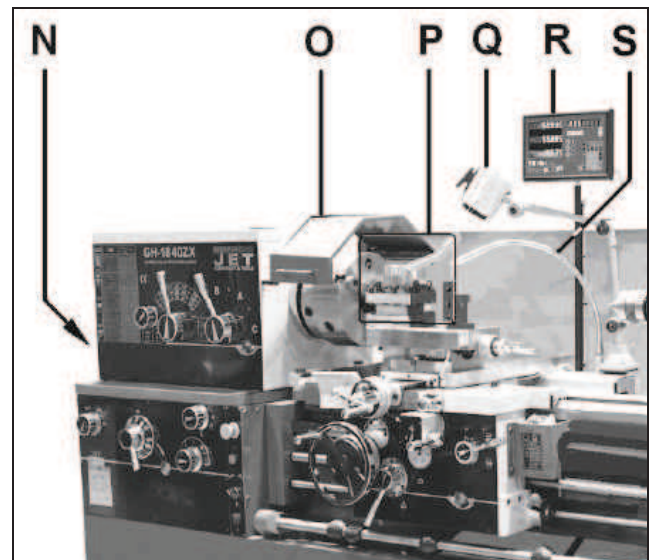

Fig 2-2

N.....Cache-courroie
 O.....Protège-mandrin
 P.....Protège porte outils
 Q.....Lampe de travail halogène
 R.....Affichage de la position – 3 axes (en option)
 S.....Dispositif de refroidissement

5. Transport et mise en exploitation

5.1. Transport et installation

La machine est livrée sur une palette, sous emballage fermé

Pour le transport, utiliser un élévateur courant ou un chariot à fourche. Assurer la machine pour qu'elle ne tombe pas pendant le transport.

Effectuer le montage de la machine dans un local fermé, les conditions générales d'atelier suffisent.

Plan de fondation voir annexe.

5.2 Montage

Si vous constatez des dégâts de transport lors du déballage, avertir immédiatement votre fournisseur et ne pas monter la machine.

Éliminer l'emballage dans le respect de l'environnement.

Enlever la protection antirouille avec du pétrole, du gas-oil ou un dissolvant doux.

Dévisser la machine de la palette.

Positionner le chariot du bâti et la contre-pointe sur la droite

Glisser 2 tringles en acier suffisamment solides dans les 2 ouvertures du bâti.

Soulever avec des sangles de manutention suffisamment solides (Fig 3-1).

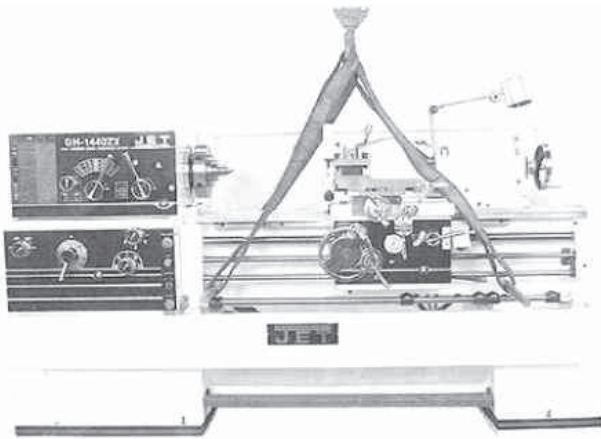

Fig 3-1

Attention: La machine est lourde!

GH 1640 ZX	2483 kg
GH 1840 ZX	2712 kg
GH 1860 ZX	2832 kg
GH 1880 ZX	2988 kg
GH 2260 ZX	2900 kg
GH 2280 ZX	3100 kg

Veiller à la capacité suffisante et au parfait état de l'engin de levage. Ne jamais se placer sous la machine en suspens.

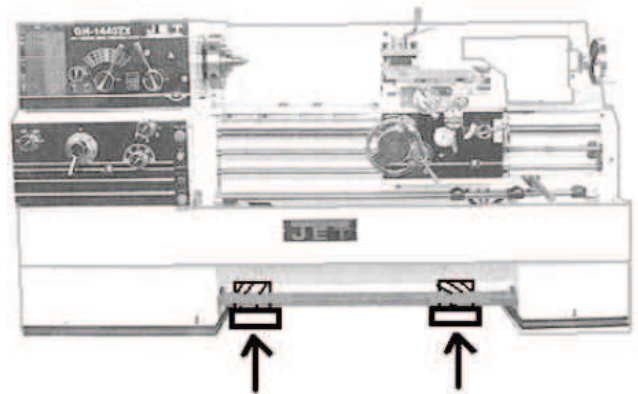

Fig 3-2

Pour soulever la machine avec un charriot élévateur à fourche, mettre des planches intermédiaires afin de protéger la pédale (Fig 3-2).

Attention :

Le côté gauche de la machine est plus lourd. Le centre de gravité se trouve au niveau du corps de la poupée fixe.

Installation:

Placer la machine sur un sol stable et plat.

Nivellement:

Utiliser un niveau afin de positionner le bâti horizontalement.

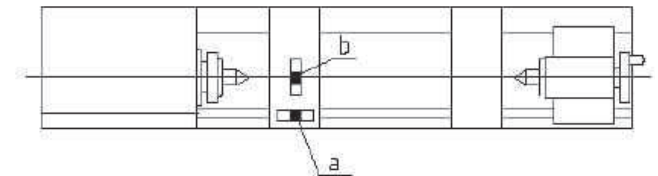

L'exactitude du travail n'est atteinte que sur une machine posée à plat.

a) Marge sur la longueur du bâti max. 0,02/1000mm

b) Marge sur la longueur du bâti max. 0,04/1000mm

5.3 Raccordement au réseau électr.

Le raccordement ainsi que les rallonges utilisées doivent correspondre aux instructions. Le voltage et la fréquence doivent être conformes aux données inscrites sur la machine.

Le fusible de secteur électrique doit avoir 25A.

N'utiliser pour le raccordement que des câbles H07RN-F.

Tous les travaux de branchement et de réparation sur l'installation électrique doivent être exécutés uniquement par un électricien qualifié.

Le raccordement électrique se fait sur la borne plate du boîtier de commande.

5.4 Premier graissage

Avant la mise en service de la machine, il faut graisser tous les points d'huilage et veiller à ce que tous les réservoirs à lubrifiants soient à niveau.

Le non-respect de cette mesure entraîne des dégâts importants.

(Voir « Graissage », chapitre 8)

Après un mois de travail sur la machine, il faut changer l'huile du corps de poupée fixe, de l'engrainage d'entraînement et du tablier du chariot.

Remplir le réservoir de liquide de refroidissement avec une émulsion de refroidissement (Voir chapitre 8.7).

5.5 Mise en exploitation

Avant de mettre la machine en route, contrôler l'accessoire de serrage et le bon blocage de la pièce d'œuvre (Voir chapitre 6.2).

Enclencher l'interrupteur principal du tableau de commande sur ON

L'arbre moteur peut être mise en route avec le levier interrupteur (A, Fig 4).

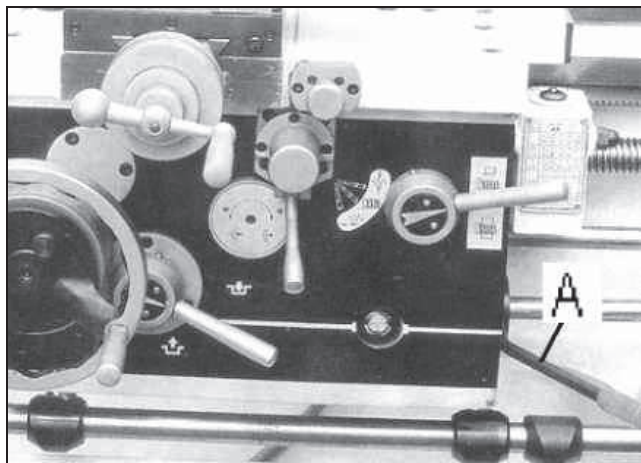

Fig 4

Levier

- à droite et en bas pour l'avance
- à droite et en haut pour le recul

Pour arrêter la machine, Positionner le levier sur zéro.

La touche (D, Fig 6) est utilisée pour faire bouger la broche lors du fonctionnement par impulsions.

Le frein à main arrête toutes les fonctions de la machine et freine la rotation de la broche.

Attention :

La machine reste sous tension.

Le bouton d'arrêt d'urgence (C, Fig 6) arrête toutes les fonctions de la machine

Attention:

La machine reste sous tension.

Déverrouiller le bouton d'arrêt d'urgence en le tournant dans le sens des aiguilles d'une montre.

Note:

Le cache courroie (N, Fig 2-2) et le protège mandrin (O) sont surveillés par interrupteurs électrique. Pour démarrer la machine il faut les fermer.

5.6 Phase de rodage

Laisser à l'engrenage le temps de se roder,

Pendant les 6 premières heures ne travailler pas à plus de 560 T/min

6. Fonctionnement de la machine

Attention.

Avant les travaux d'équipement et de réglages, la machine doit toujours être assurée contre la mise en route.

Déconnecter la machine du réseau et appuyer sur le bouton d'arrêt d'urgence.

Faire toutes les mesures et les réglages sur la machine à l'arrêt.

Avant de débiter l'usinage, contrôler que la pièce d'œuvre est bien fixée.

Ne pas freiner le mandrin ou l'outil avec la main.

Garder les doigts à une distance suffisante des éléments en rotation et des copeaux.

Ne retirer les copeaux que sur la machine arrêtée et à l'aide d'un crochet spécial.

Ne jamais travailler en laissant le protecteur du mandrin ou le cache-roues ouverts.

Pour tarauder, fileter et usiner des pièces non équilibrées, ne travailler qu'à des petites vitesses.

Ne jamais usiner du magnésium-
Danger d'incendie!

En cas de danger actionner le frein à pied et appuyer sur le bouton d'arrêt d'urgence.

6.1 Eléments de fonctionnement

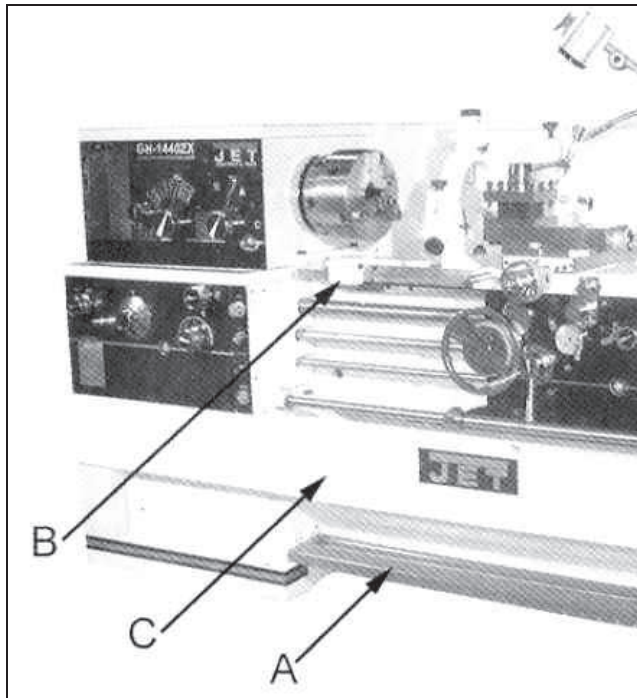

Fig 5

- A....Frein à pied
- B....Butée de chariot
- C....Panneau (à retirer pour le nettoyage de la machine)

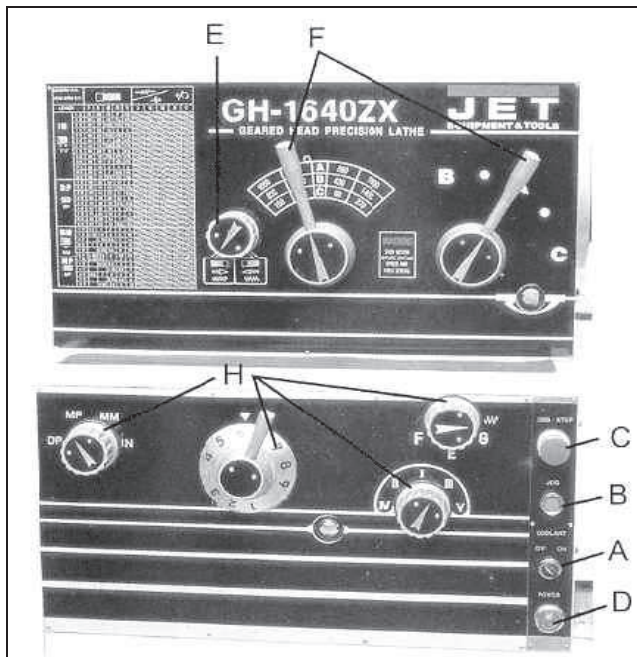

Fig 6

- A....Interrupteur marche/arrêt pour le produit de refroidissement
- B... Touche de fonctionnement par impulsions de la broche.
- C.... Bouton d'arrêt d'urgence
- D.... Témoin branchement au secteur

- E....Levier du choix du sens d'entraînement
- F....Levier du choix de vitesse de broche
- H... Levier sélection vis-mère/broche de chariotage.
F, D... broche de chariotage.
E, C... vis-mère

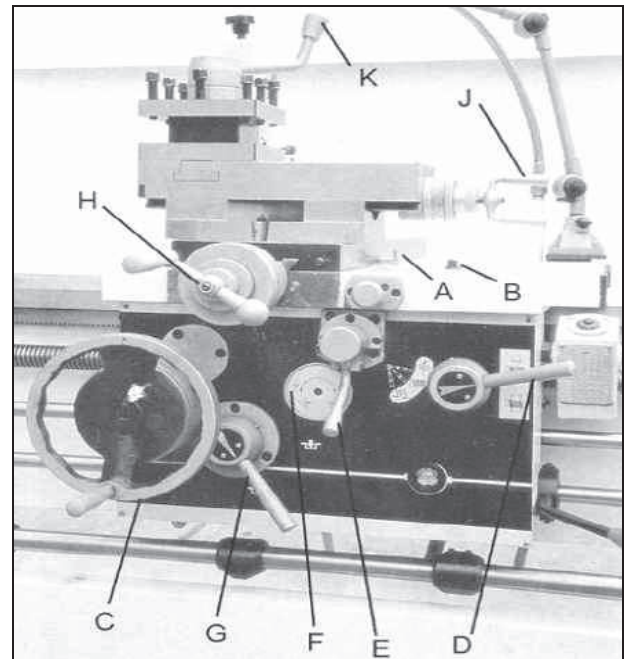

Fig 7-1

- A....Blocage chariot transversal
- B....Blocage chariot de table
- C.... Volant chariot longitudinal
- D.... levier écrou embrayable vis-mère
- E..... Levier d'avancement
Avancement longitudinal: à gauche en bas
Avancement latéral : à droite en haut
- F....Réglage coupleur d'entraînement
- G....Levier coupleur d'entraînement
- H.... Volant chariot transversal
- J.....volant chariot supérieur
- K.... Levier de serrage porte outils (4)

Vitesse rapide du chariot (en option):

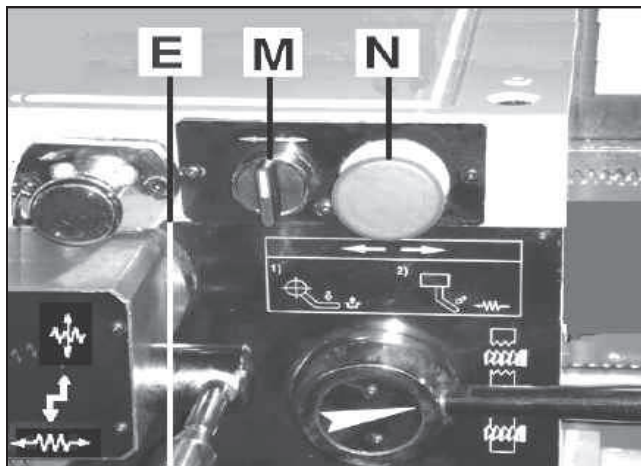

Fig 7-2

M.....Lever vitesse rapide gauche/à droite

N..... Bouton d'arrêt d'urgence

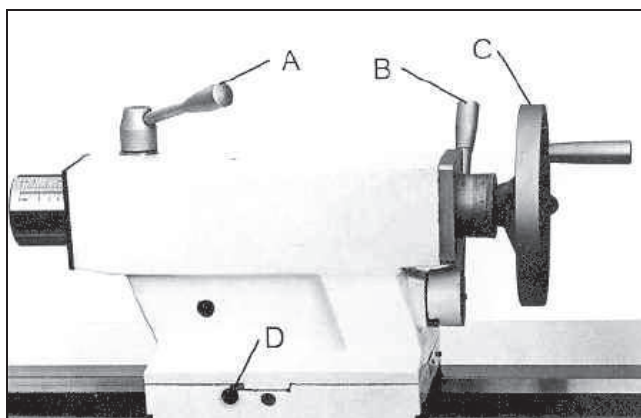

Fig 8

A....Manette de serrage de broche de contre-pointe.

B.....Manette de serrage de contre-pointe

C.....Volant broche de contre-pointe

D.....Positionnement transversal contre-pointe

6.2 Serrage des pièces d'œuvre

Démontage accessoire de serrage:

Avant le démontage de l'accessoire de serrage, protéger le bâti avec une planche.

Tenir l'accessoire de serrage pendant que les 3 pinces excentrées Camlock sont tournées d'¼ de tour dans le sens inverse des aiguilles d'une montre.

Faire coïncider les marques (A, Fig 9).

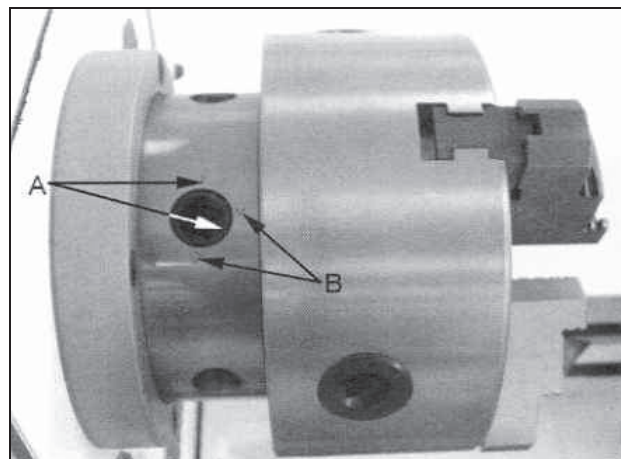

Fig 9

Retirer le dispositif de serrage avec précaution.

Nettoyer les surfaces de contact.

Montage de l'accessoire de serrage:

Presser l'accessoire de serrage avec la main contre le nez de broche.

Tendre les pinces excentrées Camlock dans le sens des aiguilles d'une montre.

La marque de la pince excentrée (A) doit se trouver entre les 2 flèches (B). Si ce n'est pas le cas, visser ou dévisser d'un tour les boulons de l'accessoire de serrage Camlock

Bloquer les 3 pinces excentrées Camlock.

Attention:

Ne pas dépasser les limites de la vitesse de rotation de l'accessoire de serrage.

La denture des mors de serrage et celle de la spirale doivent toujours être complètement engrenées. Les mors de serrage dépassant le diamètre du mandrin peuvent se casser et être éjectés à travers l'atelier. (Fig 10).

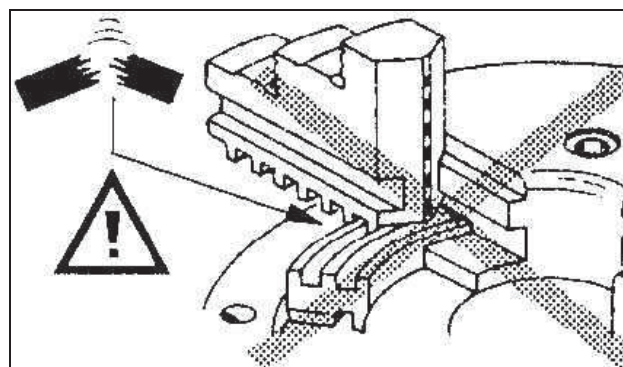

Fig 10

Eviter le serrage libre de pièces trop longues, elles peuvent se courber (Fig 11) ou être arrachées du mandrin (Fig 12), les appuyer avec la contre-pointe ou la lunette.

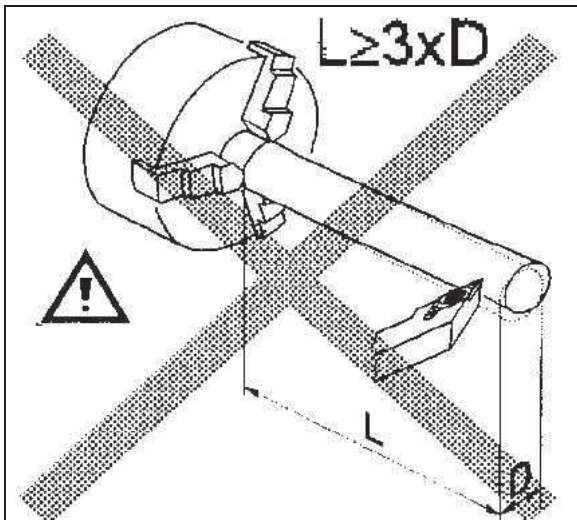

Fig 11

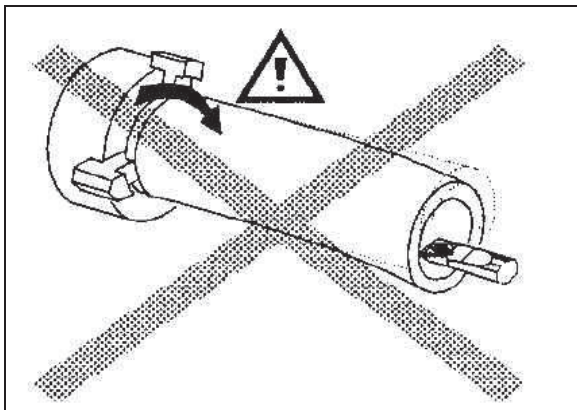

Fig 12

Eviter un serrage court (A, Fig 13) ou le serrage sur un petit diamètre (B).

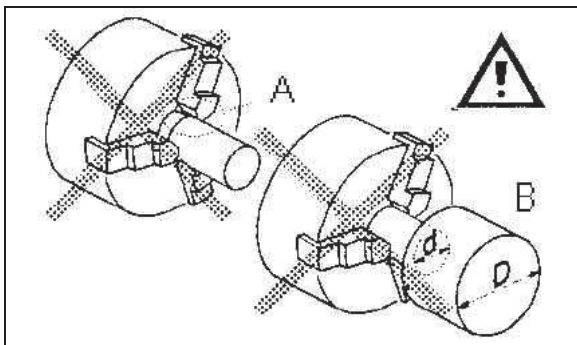

Fig 13

Veiller à un serrage de la pièce avec appui axial.

6.3 Fixation du burin de tournage

L'angle de coupe n'a sa grandeur désirée que lorsque le tranchant du burin est réglé au centre de l'axe de la pièce. La hauteur exacte du burin est obtenue en plaçant le burin à la hauteur de la contre-pointe au moyen de cales d'épaisseur.

Fixer le burin sur la tourelle porte-outils avec au moins deux vis.

Le fixer court, éviter un grand porte à faux du burin.

6.4 Choix de la vitesse de broche

La vitesse de broche adéquate dépend du genre d'usinage à effectuer, du diamètre de tournage, de la pièce et du type de burin.

Les recommandations des nombres de tours sont valables pour un \varnothing de tournage de 50mm usiné avec un burin en métal dur (HM).

Aluminium, laiton	1500 T/min
Fonte grise:	1000 T/min
Acier (C15):	800 T/min
Acier (C45):	600 T/min
Acier inox:	300 T/min

Lors de l'utilisation d'outils en acier rapide (HSS) la vitesse à choisir est d'env. 1/5 de ces nombres de tours.

D'une façon générale, on peut dire: En proportion, plus le \varnothing est gros, plus la vitesse de rotation possible est lente.

Par exemple:

Acier (C15) avec 25mm de \varnothing permet une vitesse de:

1600 T/min	avec outil HM
320 T/min	avec outil HSS

Réglage de la vitesse de rotation:

Ce changement ne doit s'opérer que sur la broche et le moteur à l'arrêt

Positionner le levier de choix de vitesse (F, Fig 6) dans la position souhaitée.

Au besoin tourner l'accessoire de serrage à la main pour faire rentrer les dents dans l'engrènement.

6.5 Avance longitudinale automatique

Le choix de l'avance longitudinale ou transversale est possible en permanence grâce au levier de sélection d'entraînement (E, F, H, G, Fig 14).

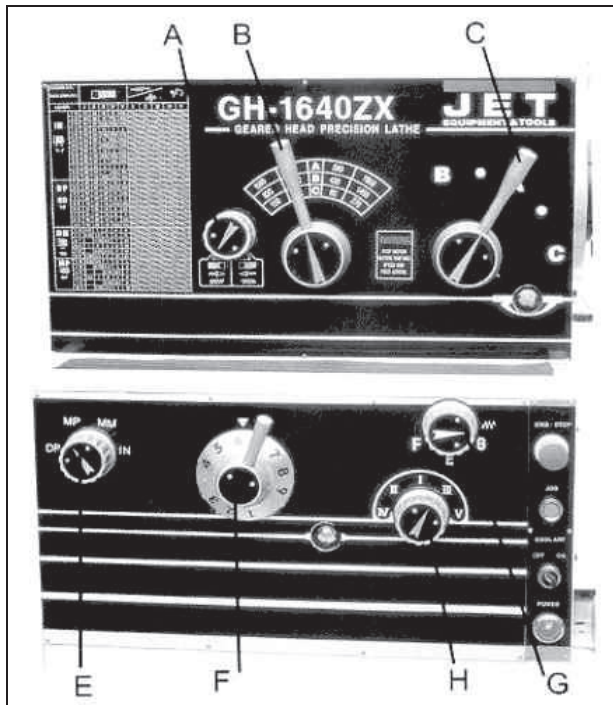

Fig 14

Positionner le levier de sélection d'entraînement G dans la position d'avance (W).....dans cette position la visière est désengagé.

Le sens de l'entraînement peut être choisi par le levier (A, Fig 14).

Ne jamais manipuler le sélecteur sur la machine en mouvement.

Enclencher le levier d'engrenage (D, Fig 15):

- Appuyer puis a gauche en bas...pour l'avance longitudinale
- Tirer, puis a droite en haut.....pour l'avance latérale.

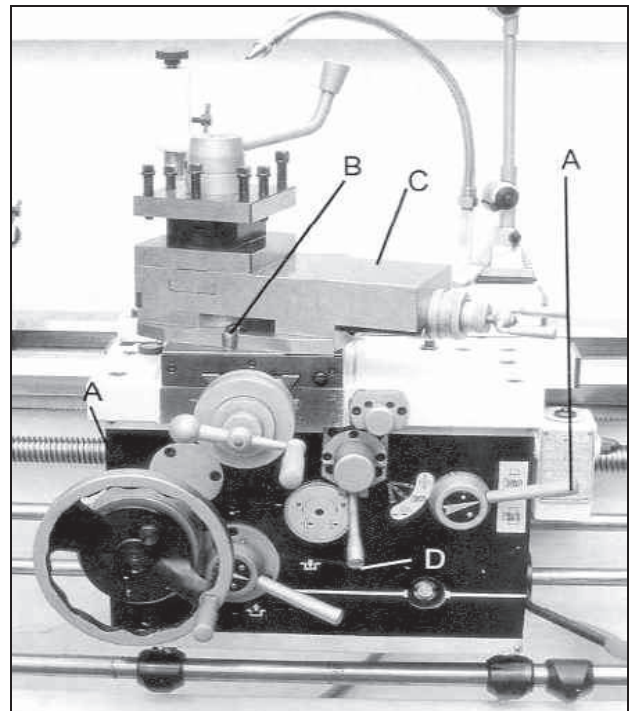

Fig 15

L'avance adéquate dépend de la matière à usiner, de la manière d'usinage, de l'outil de coupe, de la stabilité du serrage de la pièce, de la profondeur de passe, et du choix de la finition souhaitée.

Par exemple:

Usinage extérieur d'une pièce d'œuvre bien serrée en acier (C15) de 25 mm avec un outil HM par 1255 T/min.

Travail d'ébauche:

Profondeur de passe 2mm
 Avance par tour 0,2mm
 (Réglage d'engrenage 4, G et I)

Ajustement exact:

Profondeur de passe 0,5mm
 Avance par tour 0.1mm
 (Réglage d'engrenage 4, G et II)

Finition:

Profondeur de passe 0,2mm
 Avance par tour 0.05mm
 (réglage d'engrenage 4, G et III)

Pour l'ébauche de gros diamètres, réduire la profondeur de passe!

6.6 Filetage

Les filets sont usinés en plusieurs passes avec un burin à fileter. La profondeur de passe radiale devrait être de 0,2mm env. chacune et d'un peu moins pour les dernières passes de finition.

Le sens du filetage peut être choisi par le levier (A, Fig14).

Positionner le levier d'engrenage (E, F, G, H Fig 14) sur la position souhaitée.

A) Filetage de pas métriques et au pouce:

Pour la première passe, régler le pas et la profondeur de passe désirés.

Fermer l'écrou vis-mère (A, Fig 15).

L'écrou vis-mère reste fermé pendant toute l'opération de filetage.

- Enclencher la machine avec la vitesse la plus lente.
- A la fin du filet, arrêter le moteur tout en désengrenant le burin à temps au moyen de la coulisse transversale. (Attention à l'inertie: arrêter le moteur assez tôt)
- Enclencher le moteur en marche inverse jusqu'à ce que le burin se retrouve à sa position de départ.

Répéter ces opérations jusqu'à ce que le filetage soit terminé.

B) Filetage de pas métriques avec le compteur de filetage:

La plupart des pas métriques peuvent être filetés avec le compteur de filetage. Pour cela l'écrou de la vis-mère peut être ouvert après chaque étape de travail et le chariot longitudinal peut être remis en position initiale avec le volant.

L'écrou de vis-mère ne peut être raccordé qu'à la graduation correspondante du compteur de filetage (voir Fig 16).

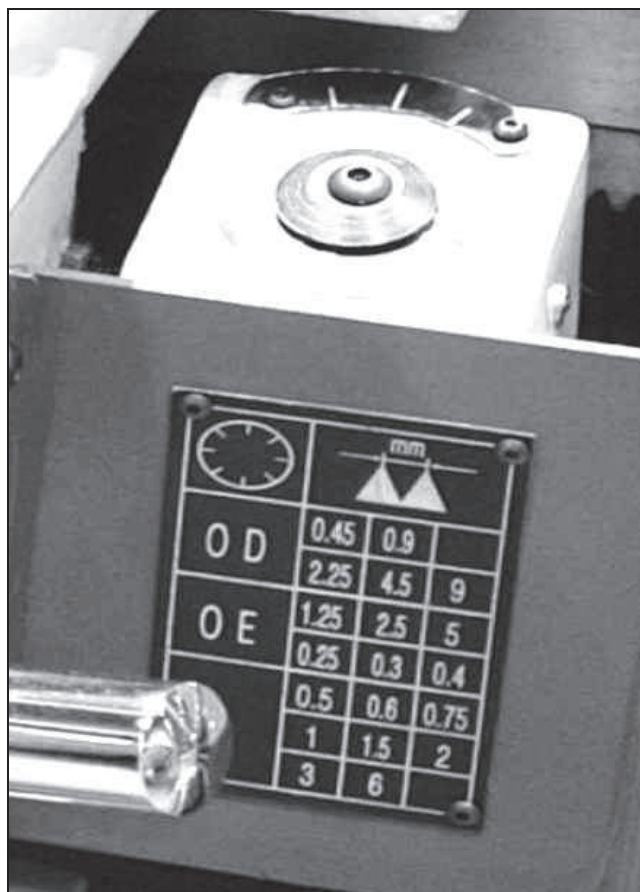

Fig 16

L'écrou de vis-mère peut être raccordé toujours pour pas des filets 0,5 / 0,6 / 0,75 / 1 / 1,5 / 2 / 3 / 6 mm.
(Pas de la vis-mère = 6mm = divisible par pas de filets).

6.7 Perçage

Pour la fixation de foret hélicoïdal et d'alésoir de centrage, il est nécessaire d'utiliser un mandrin auto-centrant CM-4 (CM-5).

Recommandations concernant les vitesses de rotation: voir chapitre 6.4.

Pour éjecter le mandrin de perçage, reculer complètement la broche de contre-pointe.

6.8 Vitesse rapide du chariot (en option)

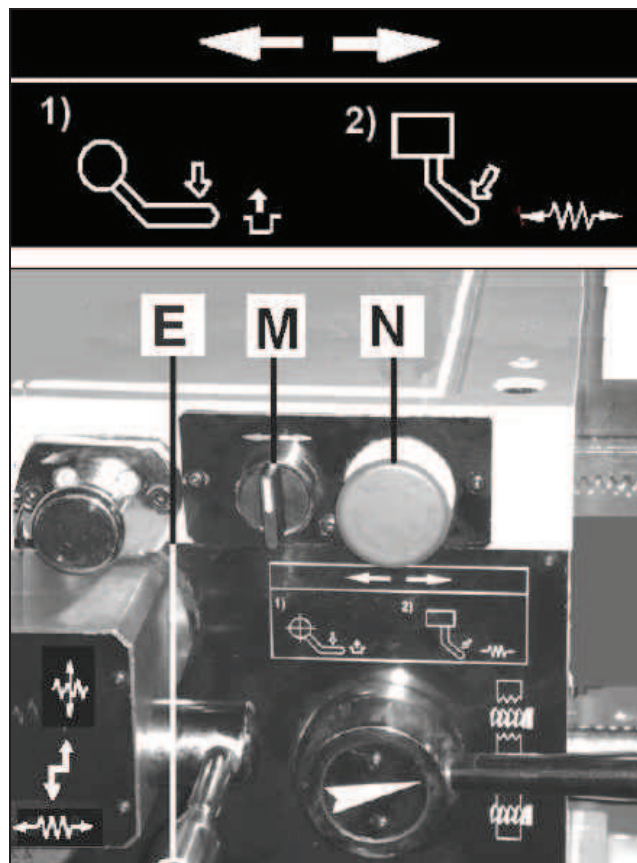



Fig 17

Activation de la vitesse rapide du chariot :

- déclencher le volant chariot longitudinal (C, Fig 7).
- déclencher le levier coupleur d'entraînement (G, Fig 7) ...vers le bas dans la position 
- enclencher le levier d'avancement (E, Fig 17) ...a gauche en bas dans la position 
- tourner le sélecteur rapide (M, Fig 17) dans la direction souhaitée.

ATTENTION:

Avant l'utilisation de la vitesse rapide du chariot, le volant chariot longitudinal (C, Fig 7) doit être déclenché.

7. Travaux d'équipement et de réglages

Informations générales:

Avant les travaux de mise en route et de réglage, la machine doit être assurée contre la mise en route. Arrêter l'interrupteur principal et appuyer sur le bouton d'arrêt d'urgence!

7.1 Tournage entre les pointes

Fixer la pièce d'œuvre dans le toc, puis entre les pointes. L'entraînement se fait par le plateau et la broche d'entraînement (Fig 18).

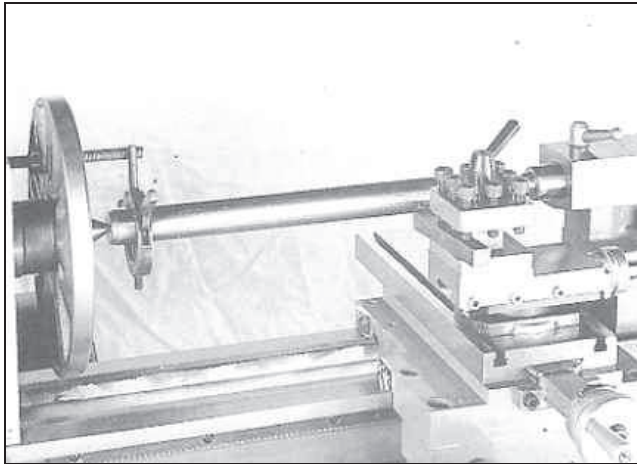

Fig 18

7.2 Tournage conique avec la contre-pointe

Il est possible de tourner des cônes longs, jusqu'à un angle latéral de 5°, en déplaçant la contre-pointe latéralement.

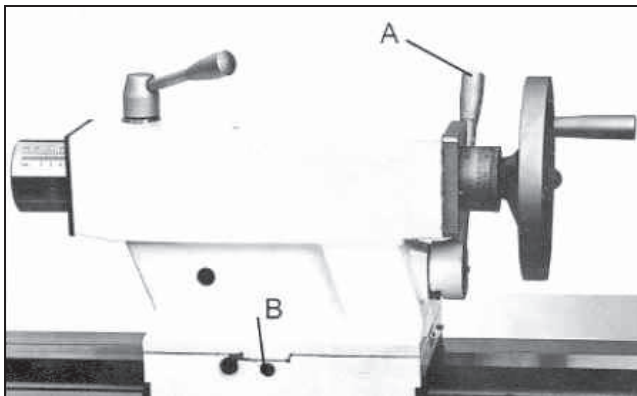

Fig 19

Pour déplacer la contre-pointe, desserrer la vis de blocage (A, Fig 19)
Dévisser la vis de réglage située à l'avant (B) et régler avec la vis située à l'arrière.
Serrer de nouveau la vis de réglage et celle de blocage de la contre-pointe.

La pièce doit être serrée entre les pointes. L'entraînement se fait au moyen du plateau, de la broche et du toc.

Lorsque le travail de tournage conique est terminé, remettre la contre-pointe dans sa position initiale.
Faire un tournage d'essai et ajuster la contre-pointe jusqu'à ce que le tournage soit parfaitement cylindrique.

7.3 Tournage conique avec le chariot supérieur

En réglant le chariot supérieur, il est possible de tourner des cônes courts.

Après le desserrage des deux écrous à six pans (B, Fig 15), on peut régler le chariot supérieur selon la graduation.

7.4 Mandrin universel à trois mors

Avec le mandrin universel à trois mors, il est possible de serrer des pièces cylindriques, triangulaires et hexagonales (Fig 20).

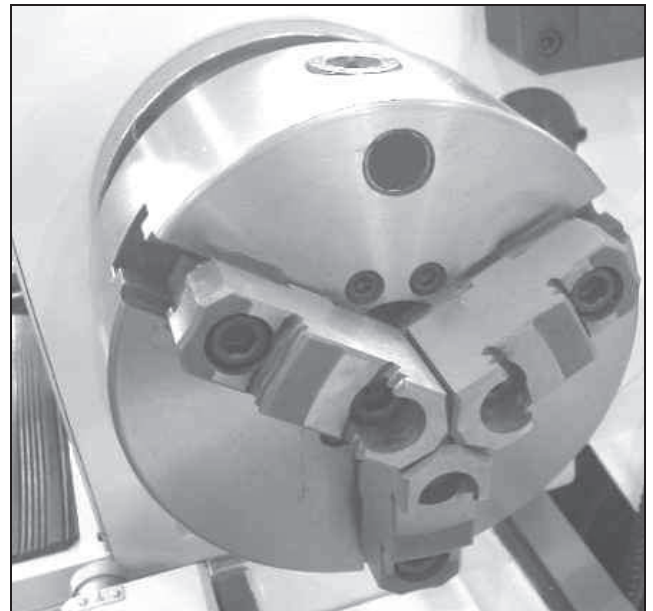

Fig 20

Pour le serrage de gros diamètres, il faut retourner les mors rapportés.

Pour le graissage des mors, nous conseillons l'usage de pâte Molykote-G, ou d'une graisse de qualité égale.

7.5 Plateau circulaire

Ce mandrin de serrage a quatre mors réglables séparément.

Ceci permet de serrer des pièces carrées ou asymétriques, ou de centrer parfaitement des pièces cylindriques.

7.6 Contre-pointe rotative

La contre-pointe rotative est équipée de paliers de précision à roulements à aiguilles. Elle est absolument recommandée pour les vitesses supérieures à 500 T/min

Pour éjecter le mandrin de perçage, reculer complètement le fourreau de broche.

7.7 Lunettes fixe et mobile

Lunette fixe

La lunette fixe sert principalement à soutenir les pièces longues et garantit un usinage sûr, exempt de vibrations. La lunette fixe est montée sur le banc du tour et bloquée par une bride.

Tourner les vis moletées jusqu'à ce que tous les mors lisses touchent la pièce, sans la bloquer.

Pendant le tournage, graisser bien les mors lisses.

Lunette mobile

La lunette mobile est fixée sur le chariot longitudinal et suit le mouvement du burin. Elle évite que les pièces longues et minces fléchissent sous la poussée de l'outil de coupe.

Ajuster les mors lisses sans qu'ils aient du jeu et sans qu'ils bloquent.

Pendant le tournage, graisser bien les mors lisses.

7.8 Retrait du pont de table

Tirer les vis coniques (A, Fig.21). en tirant les écrous.

Retirer les vis (B).

Le pont de table peut être retiré.

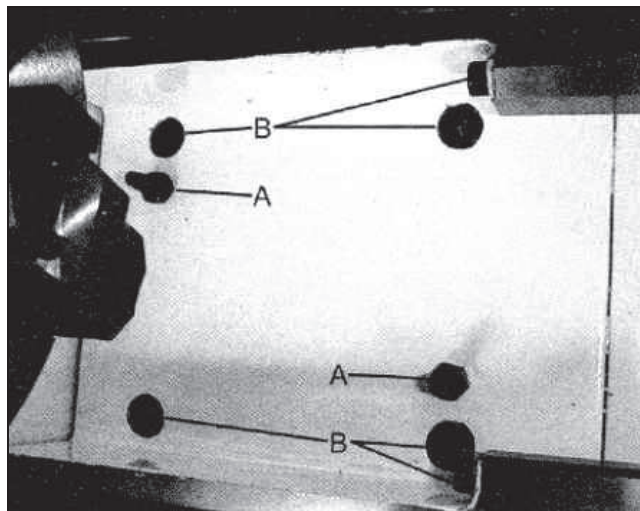

Fig 21

Nettoyer toutes surfaces de contact avant de monter le pont de table.

Visser les écrous des vis coniques et mettre celle-ci en place avec un léger coup de marteau.

Bloquer les vis et visser les écrous.

8. Entretien et inspection

Attention

Faire tous les travaux de maintenance, réglage ou nettoyage après avoir débranché la machine du réseau! Appuyer sur la touche d'arrêt d'urgence !

Nettoyer la machine régulièrement.

Remplacer immédiatement les dispositifs de protection endommagés ou usés

Tous travaux de branchement et de réparation sur l'installation électrique doivent être exécutés uniquement par un électricien qualifié.

8.1 Graissage annuel

- Corps de poupée fixe :

Vidange :

(GH 1640 ZX.....8 Litres)

(GH 1840/ 1860/ 1880 ZX....12Litres)

(GH 2260/ 2280 ZX.....16Litres)

DIN 51517-2 CL ISO VG32

(Par ex. BP Energol HLP32, Castrol Hyspin AWS 32, Mobil DTE Oil Light)

Le niveau d'huile doit atteindre le niveau indiqué (A, Fig 22).

Le remplissage se fait par le bouchon vissé, sous le tapis en caoutchouc.

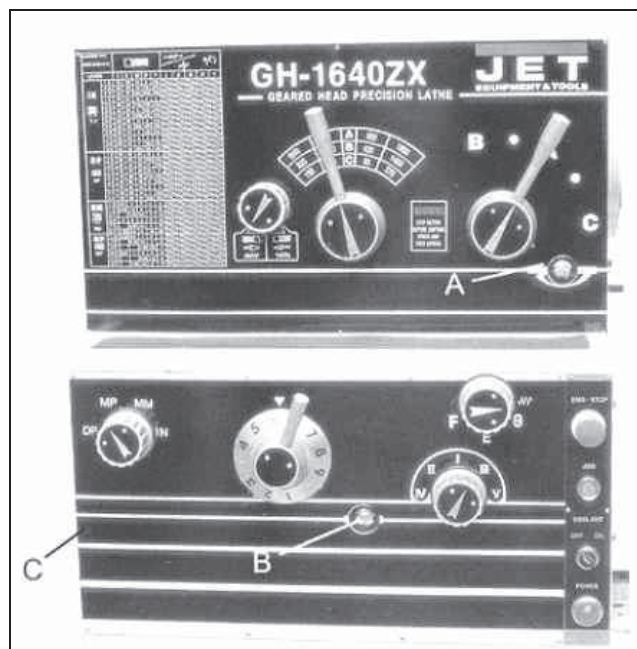

Fig 22

Changer l'huile après le premier mois d'exploitation

Dévisser le bouchon derrière le corps de poupée fixe, à gauche et en bas.

Retirer toutes les traces de métaux.

Remplir avec de l'huile neuve.

A partir de ce moment, changer l'huile une fois par an (le cas échéant, toutes les 700 heures de travail).

- Engrenage d'entraînement:

Vidange (1,8 Litres):

DIN 51517-2 CL ISO VG68

(Par ex. BP Energol HLP68, Castrol Hyspin AWS68, Mobil DTE Oil Heavy Medium).

Le niveau d'huile doit atteindre le niveau indiqué (B, Fig 22).

Le remplissage se fait après avoir retiré le bouchon.(2 vis).

Changer l'huile après le premier mois d'exploitation

Dévisser le bouchon (C, Fig 22).

Remplir avec de l'huile neuve.

A partir de ce moment, changer l'huile une fois par an (le cas échéant, toutes les 700 heures de travail).

- Tablier du chariot:

Vidange (1,5 Litres):

DIN 51517-2 CL ISO VG68

(Par ex. BP Energol HLP68, Castrol Hyspin AWS68, Mobil DTE Oil Heavy Medium).

Le niveau d'huile doit atteindre le niveau indiqué (A, Fig 23).

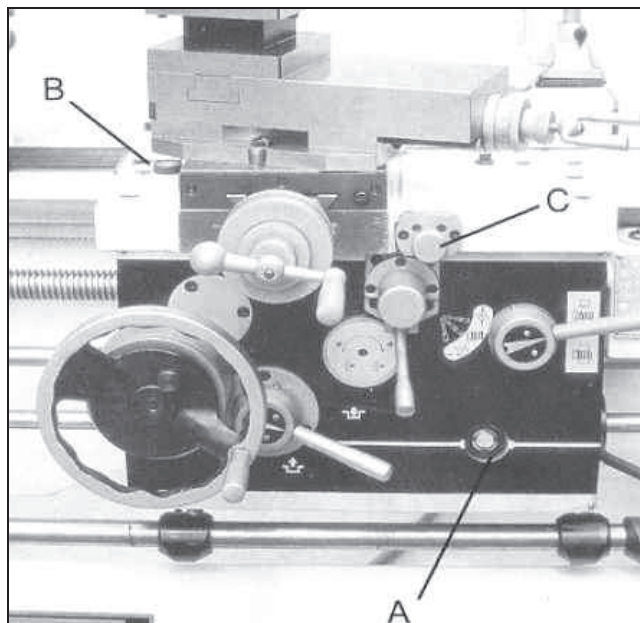

Fig 23

Le remplissage se fait par le bouchon vissé (B).

Changer l'huile après le premier mois d'exploitation

Dévisser le bouchon de dessous.

Remplir avec de l'huile neuve.

A partir de ce moment, changer l'huile une fois par an (le cas échéant, toutes les 700 heures de travail).

Graissage central des chariots:

Faire, chaque jour, ce graissage central des chariots.

Tirer et retenir quelques secondes le bouton (C) afin que la pompe se remplisse d'huile.

Relâcher le bouton. Lors de cette opération, la pompe fait couler de l'huile sur les coulisses des chariots (de table et transversal).

Contrôler régulièrement le niveau d'huile, au besoin en rajouter.

8.2 Graissage hebdomadaire:

Contrôler une fois par semaine tous les niveaux d'huile, et au besoin en remettre (voir 8.1).

Graissage hebdomadaire:

DIN 51807-1 Graisse adhésive

par ex. BP L2, Mobilgrease Special).

- Crémaillère

Graisser les dents partout.

- Roues de rechange

Graisser légèrement les dents.

8.3 Graissage quotidien:

Manipuler une fois par jour le graissage central des chariots (voir chapitre 8.1

Huiler une fois par jour :

DIN 51502 CG ISO VG 68

(par ex. BP Maccurat 68, Castrol Magna BD 68, Mobil Vectra 2)

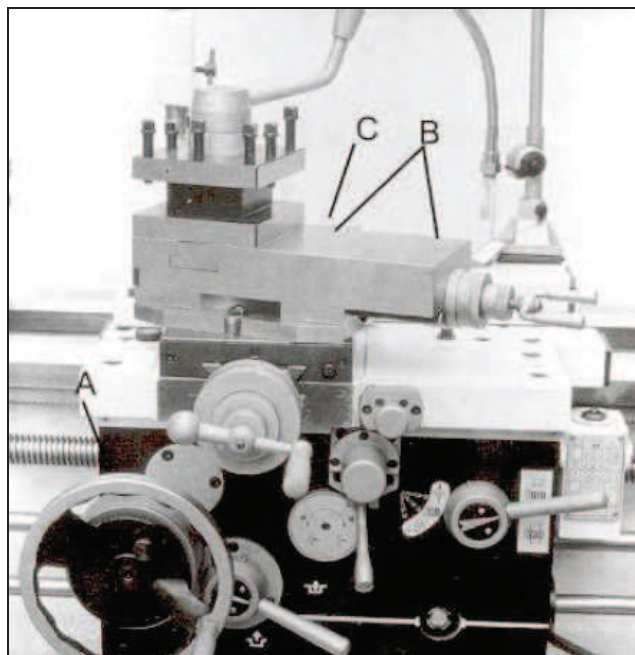

Fig 24

- Volant du chariot de table

Huiler le graisseur (A, Fig 24)

- Chariot supérieur

Huiler les 4 graisseurs (B)

- Chariot transversal

Huiler le graisseur (C)

- Vis-mère et broche de chariotage

Huiler sur toute la longueur.

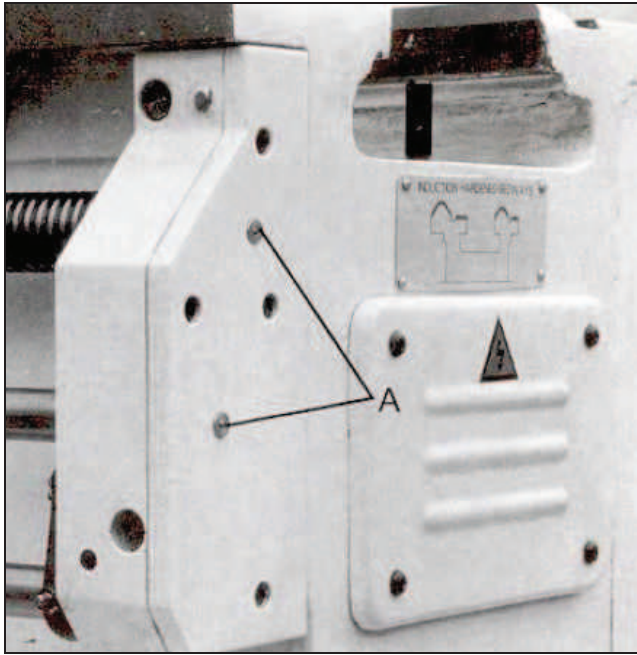

Fig 25

- Collets de vis-mère et broche de chariotage

Huiler les 2 graisseurs (A, Fig 25)

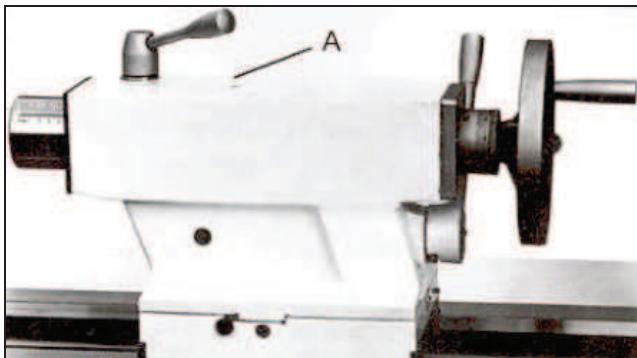

Fig 26

- Contre-pointe

Huiler le graisseur (A, Fig 26)

8.4 Ajustage des coulisses des chariots

Toutes les chariots sont munis de lardons réglables.

Dévisser d'un tour la vis de blocage à l'arrière (A, Fig 27).

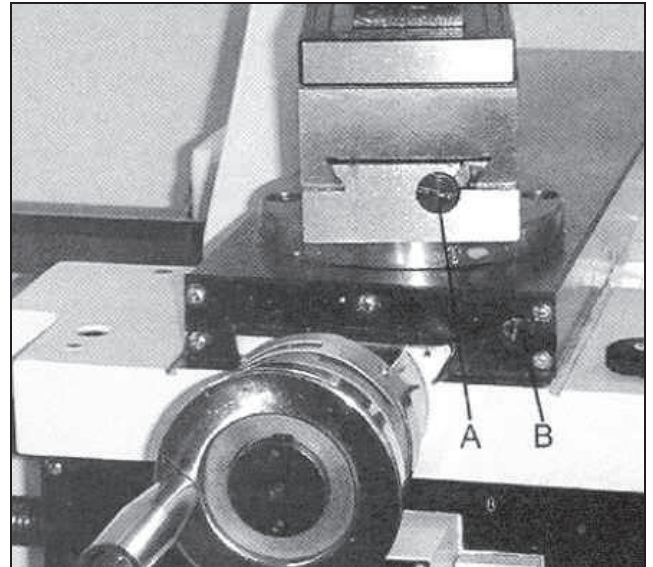

Fig 27

Réajuster la vis de blocage avant (B, Fig 27....voir chariot transversal) d'. ¼ de tour.

Contrôler le jeu de la coulisse et au besoin répéter l'opération.

Serrer modérément la vis de blocage à l'arrière.

8.5 Changement des goupilles de cisaillement

La vis-mère et la broche de chariotage sont munis de goupilles de cisaillement pour protéger l'entraînement en cas de surcharge.

Si une goupille se casse, il faut la remplacer par une neuve.

Retirer la vieille goupille par enfoncement.

Faire coïncider les trous.

Placer une nouvelle goupille

8.6 Positionnement du corps de poupée fixe

Le corps de poupée fixe est réglé avec précision au départ usine.

Avant d'intervenir, contrôler que la machine est parfaitement à plat.

Tourner un échantillon, le diamètre de tournage doit être le même sur toute la longueur.

Au cas où le positionnement est nécessaire:

Desserrer légèrement les 4 vis de fixation du bâti, il doit rester une certaine retenue.

Positionner le corps de contre poupée avec précision au moyen de la vis de réglage latérale.

Bloquer les vis de fixation du bâti.

8.7 Système de refroidissement

Retirer le carter sur le coté droit du socle de la machine (Fig 28).

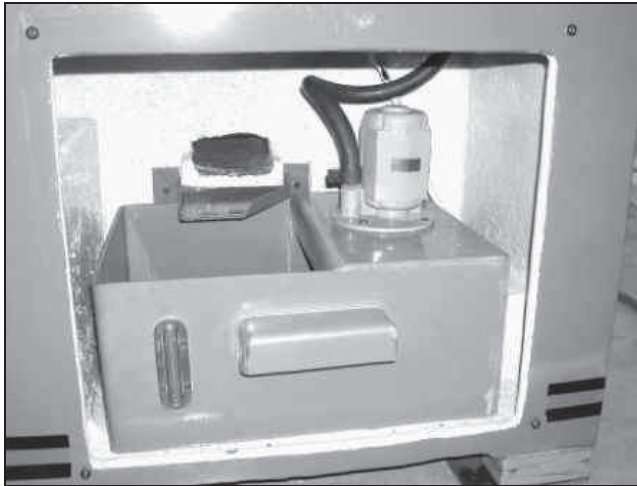

Fig 28

Remplir le réservoir avec 15 Litres d'émulsion de refroidissement..

Au sujet de l'emploi, de l'entretien et de l'élimination du produit de refroidissement, respecter les indications du fabricant.

9. Détecteur de pannes

Moteur ne se met pas en route

*Protège mandrin ouvert-
Fermer le protège mandrin

*Cache courroie ouvert-
Fermer le cache-courroie

*Pas de courant-
Vérifier le fusible.

*Défaut au moteur, bouton ou câble-
Contacter un électricien qualifié.

Vibrations de la machine

*Pièce d'œuvre non-équilibrée -
Equilibrer la pièce et réduire la vitesse.

*Pièce instable-
Améliorer la longueur libre entre les mâchoires ou le diamètre, soutenir l'extrémité de la contre-pointe.

*Outils instable-
Réduire la longueur de l'outil

*Les chariots ont du jeu-
Régler les glissières.

*Les glissières des chariots sont trop sèches-
Huiler les glissières des chariots.

*Outils émoussés-
Aiguiser les outils ou les changer

*Pression de coupe trop forte-
Réduire la profondeur de passe ou l'avancement.

Outils surchauffés

*Vitesse de coupe trop haute-
Réduire la vitesse.

*Outil émoussé-
Aiguiser l'outil.

Machine tourne coniquement

*Contre-pointe déplacée latéralement-
Aligner la contre-pointe.

*Le banc de tour est voilé-
Mettre les points d'appui à niveau.

Pas d'avance automatique

*Goupille de cisaillement cassée-
Changer la goupille de cisaillement.

10. Protection de l'environnement

Protégez l'environnement !

Votre appareil comprend plusieurs matières premières différentes et recyclables. Pour éliminer l'appareil usagé, veuillez l'apporter dans un centre spécialisé de recyclage des appareils électriques.

11. Accessoires

Numéro d'article: 321291

Dispositif de tournage de quille, 450mm x 10°

Voir liste de prix JET.