

# Wet and dry Vacuum cleaners

## PROMAC VAC 27T / PROMAC VAC-27TB-R

Manuale d'uso e manutenzione / User and maintenance handbook / Manuel d'instructions/ Handbuch zur Bedienung und Wartung / Manual de uso y mantenimiento/ Handleiding/ Bruksanvisning Käyttöohje / Bruksanvisning / Instruktionsbog / γχειρίδιο χρήσης και συντήρησης / Manual de emprego e manutenção/ Příručka k použití/ Kasutusjuhend / Podręcznik z instrukcjami / Návod na použitie

- I** MANUALE DA CONSERVARE PER FUTURI RIFERIMENTI.  
ATTENZIONE: LEGGERE IL MANUALE DI ISTRUZIONI PRIMA DI USARE L'APPARECCHIO.  
IT IS RECOMMENDED TO KEEP THIS MANUAL FOR FUTURE REFERENCES.
- GB** ATTENTION: PLEASE READ CAREFULLY THE INSTRUCTION MANUAL BEFORE USING.  
GARDER SOIGNEUSEMENT CE MANUEL DES INSTRUCTIONS POUR TOUTE RÉFÉRENCE FUTURE.
- F** ATTENTION : LIRE LE MANUEL DES INSTRUCTIONS AVANT D'UTILISER L'APPAREIL.  
ES WIRD EMPFOHLEN, DIESE GEBRAUCHSANLEITUNG FÜR ZUKÜNFTIGES NACHSCHLAGEN AUFZUHEBEN.
- D** ACHTUNG: BITTE LESEN SIE DIE BEDIENUNGSANLEITUNG VOR DER BENUTZUNG SORGFÄLTIG DURCH.  
MANUAL PARA CONSERVAR PARA REFERENCIAS FUTURAS.
- E** ATENCIÓN: LEER EL MANUAL DE INSTRUCCIONES ANTES DE UTILIZAR EL ASPIRADOR.  
WIJ AANBEVELEN, DAT U DEZE GEBRUIKSAANWIJZING VOOR TOEKOMSTIGE VERWIJZINGEN BEWAART.
- NL** LET OP: AANDACHTIG DEZE GEBRUIKSAANWIJZING VÓÓR HET GEBRUIK LEZEN.  
DET ANBEFALES Å TA VARE PÅ DENNE BRUKSANVISNINGEN FOR FREMTIDIGE HENVISNINGER.
- N** ADVARSEL: LES BRUKSANVISNINGEN FØR APPARATET TAS I BRUK.  
KÄYTTÖOPAS TULEE SÄILYTTÄÄ TULEVAÄ KÄYTTÖÄ VARTEN.
- FIN** HUOM: LUE KÄYTTÖOPAS ENNEN LAITTEEN KÄYTTÖÄ  
FÖRVARA MANUALEN FÖR FRAMTIDA REFERENS.
- S** OBS: LÄS BRUKSANVISNINGEN INNAN DU ANVÄNDER APPARATEN.  
MANUALEN BØR GEMMES TIL FREMTIDIGE HENVISNINGER.
- DK** BEMÆRK: LÆS BRUGSANVISNINGEN OMHYGGELIGT FØR APPARATET TAGES I BRUG.  
ΚΡΑΤΗΣΤΕ ΤΙΣ ΟΔΗΓΙΕΣ ΠΑΝΤΑ ΣΕ ΕΜΦΑΝΕΣ ΜΕΡΟΣ ΓΙΑ ΝΑ ΕΧΕΤΕ ΔΥΝΑΤΟΤΗΤΑ ΓΡΗΓΟΡΗΣ ΔΙΑΒΟΥΛΕΥΣΗΣ
- GR** ΠΡΟΣΟΧΗ: ΔΙΑΒΑΣΤΕ ΠΡΟΣΕΚΤΙΚΑ ΤΟ ΠΑΡΟΝ ΒΙΒΛΙΑΡΙΟ ΟΔΗΓΙΩΝ ΠΡΙΝ ΕΚΚΙΝΗΣΕΤΕ ΤΟΝ ΑΝΑΡΟΦΗΤΗΡΑ.  
CONSERVE O MANUAL PARA REFERÊNCIAS FUTURAS.
- P** ATENÇÃO: LER O MANUAL DE INSTRUÇÕES ANTES DE EMPREGAR O APARELHO.  
PŘÍRUČKU UCHOVEJTE PRO PŘÍŠTÍ POUŽITÍ.
- CZ** POZOR: PŘED POUŽITÍM PŘÍSTROJE SI PŘEČTĚTE PŘÍRUČKU K POUŽITÍ  
SEDA JUHENDIT ON SOOVITATAV SÄILITADA TULEVASE VAJADUSE JAOKS.
- EST** TÄHELEPANU: LUGEGE ENNE KASUTAMIST HOOLIKALT KASUTUSJUHENDIT.  
PODRĘCZNIK DO ZACHOWANIA DLA ONOSZENIA SIĘ DOŃ W PRZYSZŁOŚCI.
- PL** UWAGA: PRZECZYTAĆ PODRĘCZNIK Z INSTRUKCJAMI PRZED UŻYCIEM SPRZĘTU.  
PŘÍRUČKU UCHOVAJTE PRE BUDÚCE POUŽITIE
- SK** POZOR: PRED POUŽITÍM PŘÍSTROJA SI PREČÍTAJTE PŘÍRUČKU NA POUŽITIE



Integrated  
Professional  
Cleaning





- I** APPARECCHIO ADATTO PER ASPIRARE SIA POLVERE CHE LIQUIDI. ROBUSTO E POTENTE, SEMPLICE DA USARE, CON GLI ACCESSORI DI CUI È DOTATO DIVENTA UNO STRUMENTO VERAMENTE EFFICACE PER UNA PULIZIA PROFONDA E RAPIDA. QUESTO APPARECCHIO È ADATTO PER L'USO COLLETTIVO, PER ESEMPIO IN ALBERGHI, SCUOLE, OSPEDALI, FABBRICHE, NEGOZI, UFFICI E IN RESIDENCE.
- GB** THIS MACHINE IS SUITABLE FOR CLEANING BOTH DUST AND LIQUIDS. STURDY, POWERFUL AND EASY TO USE, IT IS ALSO FITTED WITH ACCESSORIES MAKING IT TRULY EFFICIENT FOR RAPID DEEP CLEANING. THIS MACHINE IS PERFECT FOR VARIOUS USES, FOR EXAMPLE IN HOTELS, SCHOOLS, HOSPITALS, FACTORIES, SHOPS AND LIVING QUARTERS.
- F** APPAREIL APTE À ASPIRER AUSSI BIEN LA POUSSIÈRE QUE LES LIQUIDES. ROBUSTE ET PUISSANT, SIMPLE À UTILISER, AVEC LES ACCESSOIRES DONT IL EST POURVU IL DEVIENT UN OUTIL VRAIMENT EFFICACE POUR UN NETTOYAGE RAPIDE ET À FOND. CET APPAREIL PEUT ÊTRE UTILISÉ DANS DES ENDROITS PUBLICS, PAR EXEMPLE DES HÔTELS, DES ÉCOLES, DES USINES, DES MAGASINS, DES BUREAUX ET DES RÉSIDENCES.
- D** DAS GERÄT EIGNET SICH SOWOHL ZUM AUFSAUGEN VON STAUB ALS AUCH VON FLÜSSIGKEITEN. ES IST ROBUST, LEISTUNGSSTARK UND EINFACH ZU HANDHAHEN. DIE MITGELIEFERTEN ZUBEHÖRTEILE MACHEN ES ZU EINEM UNENTBEHRLICHEN HILFSMITTEL FÜR DIE GRÜNDLICHE UND SCHNELLE REINIGUNG. DAS GERÄT EIGNET SICH FÜR DEN GEBRAUCH IN ÖFFENTLICHEN GEBÄUDEN WIE HOTELS, SCHULEN, KRANKENHÄUSERN, FABRIKEN, BÜROS, GESCHÄFTEN UND WOHNANLAGEN.
- E** APARATO APTO PARA ASPIRAR TANTO POLVO COMO LÍQUIDOS, RESISTENTE Y POTENTE, FÁCIL DE USAR, CON LOS ACCESORIOS EN DOTACIÓN SE CONVIERTE EN UN EQUIPO VERDADERAMENTE EFICAZ PARA CONSEGUIR UNA LIMPIEZA PROFUNDA Y RÁPIDA. EL USO DE ESTE APARATO ES APTO PARA LUGARES COLECTIVOS, POR EJEMPLO EN HOTELES, COLEGIOS, HOSPITALES, FÁBRICAS, TIENDAS, OFICINAS Y RESIDENCIAS.
- NL** DIT TOESTEL IS GESCHIKT VOOR HET OPZUIGEN VAN STOF EN VLOEISTOFFEN. HET IS STEVIG EN KRACHTIG, EENVOUDIG TE GEBRUIKEN EN MET ZIJN BIJKOMENDE ACCESSOIRES WORDT HET EEN HEEL DOELTREFFEND TOESTEL VOOR EEN SNELLE EN GRONDIGE SCHOONMAAKBEURT. DIT TOESTEL IS GESCHIKT VOOR HET GEBRUIK IN OPENBARE GEBOUWEN, BIJVOORBEELD IN HORECAZAKEN, SCHOLEN, ZIEKENHUIZEN, FABRIEKEN, WINKELS, KANTOREN, ENZ.
- N** ET APPARATET SOM ER EGNET TIL OPPSUGING AV BÅDE STØV OG VÆSKER. DET ER ROBUST OG STERKT, ENKELT Å BRUKE MED SITT EKSTRAUTSTYR, OG VIRKELIG EFFEKTIVT VED GRUNDIG OG RASK RENGJØRING. DENNE STØVSUGEREN ER EGNET TIL BRUK I STORHUSHOLD, FOR EKSEMPEL PÅ HOTELLER, SKOLER, SYKEHUS, FABRIKKER, BUTIKKER, KONTORER OG I RESIDENSER.
- FIN** SEKÄ PÖLYN ETTÄ VEDEN IMUROINTIIN SOVELTUVA LAITE. TUKEVA, TEHOKAS JA HELPOKÄYTTÖINEN. TOIMITETUT LISÄVARUSTEET TEKEVÄT LAITTEESTA ERITTÄIN TEHOKKAAN APUVÄLINEEN PERUSTEELLISEEN JA NOPEAAN SIIVOUKSEEN. TÄMÄ LAITE SOVELTUU LAITOSKÄYTTÖÖN ESIMERKIKSI HOTELLEISSA, KOULUISSA, SAIRAALOISSA, TEHTAISSA, KAUPUISSA, TOIMISTOISSA JA ASUNTOLHOTelleissa.
- S** APPARATEN ÄR LÄMPLIG FÖR UPPSUGNING AV BÅDE DAMM OCH VÄTSKOR. ROBUST OCH KRAFFTFULL, ENKEL ATT ANVÄNDA, MED DE TILLBEHÖR SOM MEDFÖLJER BLIR DEN ETT MYCKET EFFEKTIVT REDSKAP FÖR EN SNABB OCH GRUNDLIG RENGÖRING. DENNA DAMMSUGARE ÄR LÄMPLIG FÖR KOLLEKTIV ANVÄNDNING, TILL EXEMPEL PÅ HOTELL, SKOLOR, SJUKHUS, FABRIKER, AFFÄRER, KONTOR, OSV.
- DK** APPARAT EGNET TIL OPSUGNING AF BÅDE STØV OG VÆSKER. ROBUST, STÆRKT OG ENKELT AT ANVENDE. DET MEDFØLGENDE TILBEHØR GØR DET TIL ET VIRKELIG EFFEKTIVT REDSKAB TIL EN TILBUNDSGÅENDE OG HURTIG RENGØRING. DETTE APPARAT EGNER SIG TIL BRUG I OFFENTLIGE BYGNINGER, F.EKS. HOTELLER, SKOLER, HOSPITALER, FABRIKKER, FORRETNINGER, KONTORER OG FERIEBOLIGER.
- GR** ΣΥΣΚΕΥΗ ΚΑΤΑΛΛΗΛΗ ΓΙΑ ΤΗΝ ΑΠΟΡΡΟΦΗΣΗ ΣΚΟΝΗΣ ΚΑΙ ΥΓΡΩΝ. ΑΝΘΕΚΤΙΚΗ ΚΑΙ ΑΠΟΤΕΛΕΣΜΑΤΙΚΗ, ΑΠΛΗ ΣΤΗ ΧΡΗΣΗ, ΕΞΟΠΛΙΣΜΕΝΗ ΜΕ ΤΑ ΕΞΑΡΤΗΜΑΤΑ ΤΗΣ ΠΙΝΕΤΑΙ ΕΝΑ ΕΡΓΑΛΕΙΟ ΠΡΑΓΜΑΤΙΚΑ ΑΠΟΔΟΤΙΚΟ ΓΙΑ ΕΝΑ ΓΡΗΓΟΡΟ ΚΑΙ ΣΕ ΒΑΘΟΣ ΚΑΘΑΡΙΣΜΟ. ΑΥΤΗ Η ΣΥΣΚΕΥΗ ΕΙΝΑΙ ΚΑΤΑΛΛΗΛΗ ΓΙΑ ΤΗ ΣΥΛΛΟΓΙΚΗ ΧΡΗΣΗ, ΠΑΡΑΡΑΔΕΙΓΜΑ ΣΕ ΞΕΝΟΔΟΧΕΙΑ, ΣΧΟΛΕΙΑ, ΝΟΣΟΚΟΜΕΙΑ, ΕΡΓΟΣΤΑΣΙΑ, ΜΑΓΑΖΙΑ, ΓΡΑΦΕΙΑ ΚΑΙ ΣΕ ΟΙΚΗΜΑΤΑ
- P** APARELHO ADEQUADO PARA ASPIRAR TANTO POEIRAS COMO LÍQUIDOS, ROBUSTO E POTENTE, FÁCIL DE USAR, E COM OS ACESSÓRIOS FORNECIDOS TORNA-SE UM UTENSÍLIO VERDADEIRAMENTE EFICAZ PARA UMA LIMPEZA PROFUNDA E RÁPIDA. ESTE APARELHO É ADEQUADO PARA USO EM LUGARES COLECTIVOS, COMO POR EXEMPLO, HOTÉIS, COLÉGIOS, HOSPITAIS, FÁBRICAS, LOJAS, OFICINAS E RESIDENCE.
- CZ** ZAŘÍZENÍ S VYSOKÝM VÝKONEM, VHODNÉ PRO VYSÁVÁNÍ PRACHU A KAPALIN, ROBUSTNÍ KONSTRUKCE, JEDNODUCHÉ POUŽITÍ, DÍKY DODANÉMU PŘÍSLUŠENSTVÍ NABÍZÍ OPRAVDU ÚČINNÝ PROSTŘEDEK PRO HLOUBKOVÉ A RYCHLÉ ČISTĚNÍ. TOTO ZAŘÍZENÍ JE VHODNÉ PRO VEŘEJNÉ BUDOVY, NAPŘÍKLAD HOTELY, ŠKOLY, NEMOCNICE, TOVÁRNÍ, OBCHODY, KANCELÁŘE A REZIDENČNÍ BUDOVY.
- EST** VARUSTUS SOBIB TOLMU JA VEDELIKE IMEMISEKS. SEE ON TUGEV JA VÕIMAS, KERGE KASUTADA JA KOOS LISARTAVIKUTEGA MUUTUB SEE VÄGA TÕHUSAKS TÕORISTAKS SÜGAVA JA KIIRE PUHASTAMISE JAOKS. SEE VARUSTUS SOBIB KOLLEKTIVSEKS KASUTAMISEKS, NÄITEKS HOTELLIDES, KOOLIDES, HAGLATES, TÕOSTUSTES, POODIDES, KONTORITES JA KODUDES.
- PL** SPRZĘT NADAJĄCY SIĘ DO SSANIA TAK KRZURU JAK PŁYNÓW. SOLIDNY I MOCNY, ŁATWY W UŻYCIU, Z OSPRZĘTEM W KTÓRY JEST WYPOSAŻONY, STAJE SIĘ NARZĘDZIEM NAPRAWDĘ EFEKTYWNYM DO DOGŁĘBNEGO I SZYBKIEGO SPRZĄTANIA. SPRZĘT TEN NADAJE SIĘ DO UŻYCIA ZESPOŁOWEGO, NAPRZYKŁAD W HOTELACH, SZKOŁACH, SZPITALACH, FABRYKACH, SKLEPACH, BIURACH I W REZYDENCJACH.
- SK** VYSOKOVÝKONNOSTNÉ ZARIADENIE VHODNÉ PRE VYSÁVANIE PRACHU AJ KVAPALÍN, ROBUSTNEJ KONŠTRUKCIE, JEDNODUCHÉ POUŽITIE, VĎAKA DODANÉMU PRÍSLUŠENSTVU PONÚKA NAOZAJ ÚČINNÝ PROSTRIEDOK PRE HĽBKOVÉ A RÝCHLE ČISTENIE. TOTO ZARIADENIE JE VHODNÉ PRE VEŘEJNÉ BUDOVY, NAPRIKLAD HOTELY, ŠKOLY, NEMOCNICE, TOVÁRNE, OBCHODY, KANCELÁRIE A REZIDENČNÉ BUDOVY.

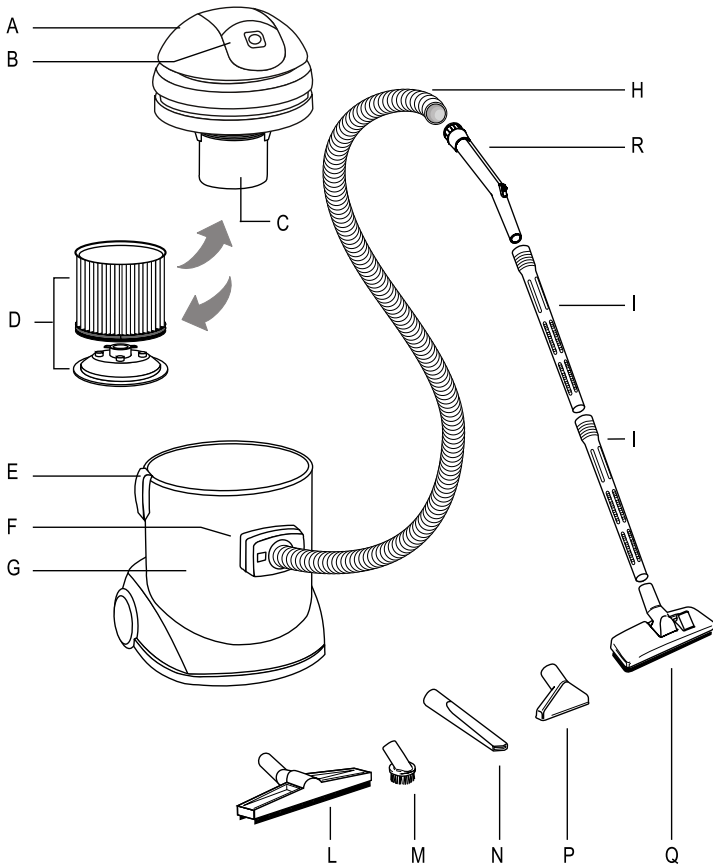

N.B. I disegni degli apparecchi sotto riportati sono puramente indicativi.  
 N.B. Drawings above reported are merely indicative.  
 N.B. Les dessins des appareils reportés ci-dessous sont purement indicatifs.  
 N.B. Die oben aufgeführten Zeichnungen sind nur Indikativ.  
 N.B. Los dibujos que siguen a continuación son meramente indicativos.  
 N.B. Bovenstaande tekeningen zijn enkel ter verduidelijking.  
 N.B. Tegningene over er indikative.  
 N.B. Yläpuolella olevat kuvat ovat ainoastaan viitteellisiä.  
 OBS! Bidena som visas, kan avvika från din utrustning, men ger dig vägledning.  
 N.B. Ovenstående tegninger er kun vejledende.  
 ЗНАЧЕННЯ: Та зображення των συσκευών που αναφέρονται παρακάτω είναι καθαρά ενδεικτικά.  
 N.B. Os esquemas mencionados são meramente indicativos.  
 POZN. Níže uvedené zobrazení přístrojů jsou pouze informativní.  
 N.B. Üalloodud joonised on ainult osutatavad.  
 N.B. Rysunki sprzętów zamieszczone poniżej są przybliżone.  
 POZN. Dolu uvedené zobrazenie prístrojov je iba informatívne.

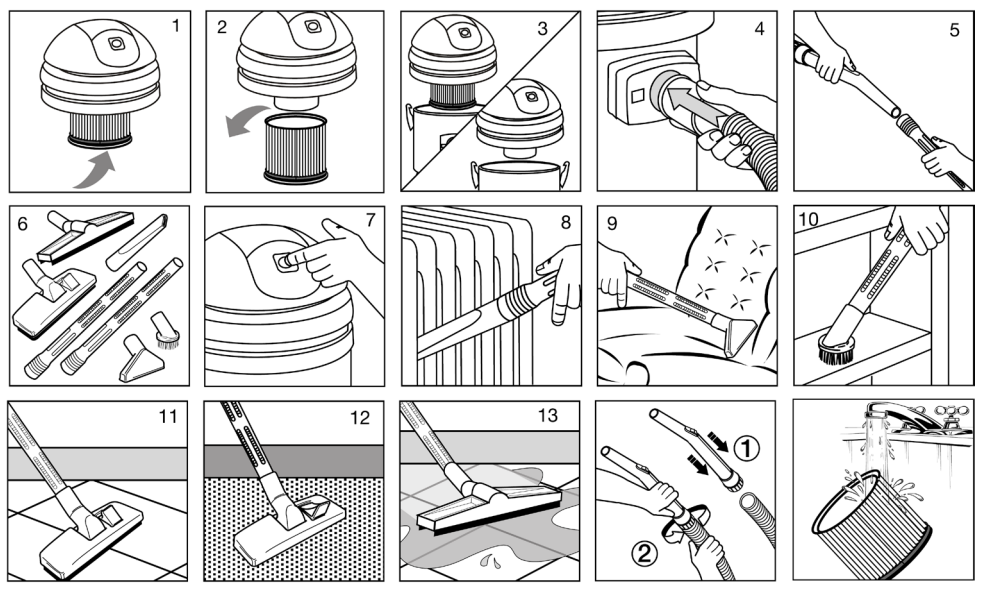

- A - Blocco motore.
- B - Interruttore
- C - Galleggiante: impedisce al liquido aspirato di invadere il blocco motore
- D - Filtro in poliestere da inserire nel fusto per aspirare polvere e da togliere per aspirare liquidi
- E - Ganci per il serraggio del blocco motore sul fusto.
- F - Bocchettone di aspirazione.
- G - Fusto.
- H - Tuboflex
- I - Tubo
- L - Spazzola ventosa
- M - Pennello
- N - Lancia piatta.
- P - Bocchettina.
- Q - Spazzola doppio uso.
- R - Impugnatura.

**ATTENZIONE:** Per mantenere in perfetta efficienza l'apparecchio per l'aspirazione di polvere è necessario pulire il filtro in poliestere scuotendolo dopo ogni utilizzo.

### INDICAZIONI DA OSSERVARE SCRUPolosAMENTE

- Questo apparecchio non è inteso per uso di persone (inclusi bambini) con ridotte capacità fisiche, sensoriali o mentali, o senza esperienza e conoscenza, a meno che abbiano ricevute istruzioni relativamente all'uso dell'apparecchio e siano controllati da una persona responsabile per la loro sicurezza.
- I bambini dovrebbero essere controllati in modo che non giochino con l'apparecchio
- I componenti l'imballaggio possono costituire dei potenziali pericoli (es. sacco in plastica); riporli quindi fuori della portata dei bambini e altre persone non coscienti delle proprie azioni
- Ogni utilizzo diverso da quelli indicati sul presente manuale può costituire un pericolo, pertanto deve essere evitato
- Prima di essere utilizzato l'apparecchio deve essere montato correttamente in ogni sua parte. Inoltre verificare che gli elementi filtranti (per es. sacco carta, cartuccia filtro, ecc) siano correttamente montati ed efficienti.
- Accertarsi che la presa sia conforme alla spina dell'apparecchio
- Accertarsi che il valore di tensione indicato sul blocco motore corrisponda a quello di energia cui si intende collegare l'apparecchio
- Quando l'apparecchio è in funzione, evitare di posizionare l'orifizio di aspirazione in prossimità di parti delicate del corpo come gli occhi, la bocca, le orecchie, ecc.
- Assicurarsi che il galleggiante, che ha la funzione di fermare l'aspirazione quando il fusto sia completamente pieno di liquido o in caso di ribaltamento, non presenti danneggiamenti od ostruzioni che possano impedirne la salita. Pulire regolarmente il galleggiante (dispositivo di limitazione del livello dell'acqua) secondo le istruzioni e controllare se vi sono segni di danni
- **ATTENZIONE:** questo apparecchio non è adatto a raccogliere polvere pericolosa
- **ATTENZIONE:** non aspirare sostanze infiammabili (es. cenere del camino), esplosive, tossiche o pericolose per la salute
- **ATTENZIONE:** l'apparecchio non è idoneo ad ambienti protetti contro le scariche elettrostatiche
- **ATTENZIONE:** usare soltanto le spazzole fornite con l'apparecchio o quelle specificate nel manuale di istruzioni. L'uso di altre spazzole

### ASPIRAZIONE POLVERE / MODO DI OPERARE

- Inserire il filtro in poliestere nel fusto (Fig. 1).
- Montare la testa sul fusto e bloccarla con i ganci (Fig. 3)
- Inserire il tubo flessibile nel bocchettone (Fig. 4).
- Inserire all'estremità del tubo flessibile l'impugnatura e le prolunghie (Fig. 5).
- Scegliere e collegare l'accessorio più adatto (Fig. 6).
- Accendere l'apparecchio dopo aver collegato la spina ad una presa (Fig.7)
- Esempio d'uso della lancia piatta (Fig. 8).
- Esempio d'uso della bocchettina (Fig. 9).
- Esempio d'uso della spazzola su pavimenti (Fig. 11).
- Esempio d'uso della spazzola su moquette (Fig. 12)
- Esempio d'uso del pennello (Fig. 10).

### ASPIRAZIONE LIQUIDI / MODO DI OPERARE

- Togliere il filtro in poliestere dal fusto (Fig. 2).
- Montare la testa sul fusto e bloccarla con i ganci (Fig. 3)
- Inserire il tubo flessibile nel bocchettone (Fig. 4).
- Inserire all'estremità del tubo flessibile l'impugnatura e le prolunghie (Fig. 5).
- Collegare la spazzola ventosa (Fig. 6).
- Accendere l'apparecchio dopo aver collegato la spina ad una presa (Fig.7)
- Esempio d'uso della spazzola ventosa (Fig. 13).

può compromettere la sicurezza.

- **ATTENZIONE:** non lasciare incustodito l'apparecchio funzionante
- **ATTENZIONE:** in caso di fuga di schiuma o liquido spegnere immediatamente
- **ATTENZIONE:** in caso di ribaltamento si raccomanda di rialzare l'apparecchio prima di spegnerlo
- Non aspirare acqua da recipienti, lavandini, vasche, ecc.
- Non aspirare detersivi aggressivi poiché potrebbero danneggiare l'apparecchio
- Non aspirare materiali che possono danneggiare gli elementi filtranti (es. pezzi di vetro, metallo ecc)
- Non tirare mai o alzare l'apparecchio utilizzando il cavo elettrico
- Non immergere l'apparecchio in acqua per la pulizia, né lavarlo con getti d'acqua
- Togliere sempre la spina dalla presa di corrente prima di effettuare qualsiasi tipo di intervento sull'apparecchio o quando questo rimane incustodito o alla portata di bambini o di persone non coscienti dei propri atti
- Controllare regolarmente il cavo di alimentazione alla ricerca di danni, quali screpature o invecchiamento. Sostituire il cavo prima di usarlo ulteriormente
- Se il cavo di alimentazione è danneggiato, esso deve essere sostituito dal costruttore o dal suo servizio di assistenza tecnica o comunque da una persona con qualifica simile, in modo da prevenire ogni rischio
- Utilizzando prolunghie elettriche, assicurarsi che queste appoggino su superfici asciutte e protette da eventuali spruzzi d'acqua
- Manutenzioni e riparazioni devono essere effettuate sempre da personale specializzato; le parti che eventualmente si guastassero vanno sostituite solo con ricambi originali
- **ATTENZIONE:** è vietata qualsiasi modifica all'apparecchio. La manomissione può provocare incendi, danni anche mortali all'utilizzatore oltre al decadimento della garanzia.
- Il fabbricante declina ogni responsabilità per danni causati a persone o cose in seguito al mancato rispetto di queste istruzioni o se l'apparecchio viene usato in modo irragionevole.

**RUMOROSITÀ:** Valori misurati conformemente alle norme EN 60704 - 1 (1997) / EN 60704 - 2 - 1 (2001). La misurazione A del livello di pressione acustica della macchina è 73,4 dB (A). Sotto condizioni di alimentazione sfavorevoli, l'apparecchio può causare cadute di tensione transitorie.

## **GB** DESCRIPTION AND ASSEMBLY

- A - Motor block.
- B - Switch.
- C - Float: its purpose is to avoid that liquid may go inside motor block during suction.
- D - Polyester filter to set into the tank to pick up dust, and to remove for liquid suction.
- E - Hooks for tightening of motor block to tank.
- F - Suction inlet.
- G - Tank.
- H - Flexible hose.
- I - Tube.
- L - Wet tool.
- M - Round brush.
- N - Flat lance.
- P - Small brush.
- Q - Aspirmatic double use brush.
- R - Wand.

ATTENTION: In order to keep in good efficiency the machine it is useful to clean the polyester filter after each utilization.

### INDICATIONS TO BE SCRUPULOUSLY ADHERED TO

- This apparatus is not to be used by people (children included) with reduced physical, sensorial or mental capacities or without any experience and knowledge, unless they did not receive instructions relative to the use of the apparatus and are controlled by a person responsible for their safety.
- Children should be controlled so that they didn't play with the apparatus.
- The packaging components could constitute potential dangers (as for example plastic bags); they must be kept away from children's reach and from other people not conscious of their actions.
- Any different use from that indicated in this manual could constitute a danger, therefore, it must be avoided.
- Every part of the apparatus must be correctly assembled before using it. Verify, furthermore, that the filtering elements (as for example paper bag, filter cartridge, etc.) have been correctly and efficiently assembled.
- Ensure that the socket conforms to the apparatus' plug.
- Ensure that the voltage indicated on the motor block corresponds with the power that is intended to connect the apparatus to.
- Avoid positioning the suction aperture next to delicate parts of the body such as eyes, mouth, ears, etc., while the apparatus is functioning.
- Ensure that the floater, that has the function to stop the suction when the keg is completely filled with liquid or in case of tipping over, does not show any damages or clogging that might prevent the suction. Regularly clean the floater (water level limiting device) according to the instructions and control for any damage signs.
- ATTENTION this apparatus is not suited to pick up dangerous dust.
- ATTENTION: do not suck inflammable substances (ashes from fire-place), explosive, toxics or dangerous to the health.
- ATTENTION: the apparatus is not suitable for areas protected against electrostatic discharges.
- ATTENTION: use only the brushes supplied with the apparatus or those specified in the instruction manual. Using other brushes could jeopardize safety.

## OPERATING INSTRUCTION

- Insert the polyester filter in the tank (Fig. 1).
- Assemble the head on tank and block it by hooks (Fig. 3)
- Connect the flexible hose into the inlet (Fig. 4).
- Connect the wand and the extensions to other side of flexible hose (Fig. 5).
- Select the most suitable accessory (Fig. 6).
- Connect the plug to power socket then switch on the equipment (Fig. 7).
- Example of use of flat lance (Fig. 8).
- Example of use of small tool (Fig. 9).
- Example of use of brush on the floor (Fig. 11).
- Example of use of brush on the carpet (Fig. 12).
- Example of use of round brush (Fig. 10).

### LIQUID SUCTION / OPERATING INSTRUCTION

- Remove the polyester filter bag (Fig. 2).
- Assemble the head on tank and block it by hooks (Fig. 3)
- Connect the flexible hose to the inlet (Fig. 4).
- Connect the extension to other side of flexible hose (Fig. 5)
- Connect the wet tool (Fig. 6).
- Connect the plug to power socket then switch on the equipment (Fig.7)
- Example of use of wet tool (Fig. 13).

- ATTENTION: don't leave the apparatus unattended while is in function.
- ATTENTION: in case of foam or liquid discharge switch off immediately.
- ATTENTION: in case tipping over, lift the apparatus before switching off.
- Do not aspire water from containers, sinks, basins, etc.
- Do not aspire aggressive detergents because they could damage the apparatus.
- Do not aspire materials that could damage the filtering elements (such as glass, metal etc.).
- Do not ever pull or lift the apparatus through the electrical cable.
- Do not immerge the apparatus into water and neither use water jets to clean it
- Always remove the plug from the current socket before undertaking any type of intervention on the apparatus or if it is left unattended or within children or people's reach not quite conscious of their own actions.
- Regularly control the feeding cable looking for damages, cracks or ageing. Substitute the cable before using it further.
- If the feeding cable is damaged it must be substituted by the manufacturer or by its after sales service or in any case by a similarly qualified person, thus preventing any possible risk.
- When using extension electric wires ensure that they are lying on dry surfaces and protected against possible water jets.
- Specialized personnel must always carry out maintenance and repairs; any damaged part must be substituted with original spare parts.
- ATTENTION: it is forbidden to carry out changes to the apparatus. Tampering could cause fires and damages even lethal to the user and the forfeiture of the guarantee.
- The manufacturer declines any responsibility for damages caused to people or things due to non-compliance with these instructions or if the apparatus is unreasonably used.

NOISE LEVEL: Values measured according to EN 60704 - 1 (1997) / EN 60704 - 2 - 1 (2001) rules. Measurement A for the sound pressure level of the machine is 73,4 dB (A) Under unfavourable feed conditions, the appliance may cause temporary drops in voltage.

## F DESCRIPTION ET MONTAGE

- A - Bloc moteur.
- B - Interrupteur.
- C - Flotteur pour empêcher le liquide aspiré de pénétrer dans le bloc moteur.
- D - Filtre en polyester à insérer dans la cuve pour aspirer la poussière et à enlever pour l'aspiration des liquides.
- E - Crochets pour le serrage du bloc moteur sur la cuve.
- F - Connecteur d'aspiration.
- G - Cuve.
- H - Tuyau flexible.
- I - Tuyau.
- L - Suceur eau.
- M - Brosse ronde.
- N - Lance plate.
- P - Petit suceur.
- Q - Suceur pédale.
- R - Coude.

**ATTENTION:** Pour assurer une parfaite efficacité d'aspiration des poussières à l'appareil, il est nécessaire de nettoyer le filtre en polyester en le secouant après chaque utilisation.

### INDICATIONS A OBSERVER SCRUPULEUSEMENT

- Cet appareil n'est pas conçu pour être utilisé par des personnes (y compris des enfants) ayant des capacités physiques, sensorielles ou mentales réduites ou n'en ayant pas l'expérience et la connaissance, à moins qu'elles aient reçu les instructions relatives à l'utilisation de l'appareil et qu'elles soient contrôlées par une personne responsable de leur sécurité.
- Les enfants devraient être contrôlés de façon à ce qu'ils ne jouent pas avec l'appareil.
- Les composants, l'emballage peuvent constituer des dangers potentiels (ex. Sac en plastique): les mettre donc hors de la portée des enfants et des autres personnes non conscientes de leurs actions.
- Toute utilisation différente de celles indiquées dans ce manuel peut constituer un danger, elle doit donc être évitée.
- Avant d'être utilisé, l'appareil doit être monté correctement dans chacune de ses parties. Vérifier aussi que les éléments filtrants (par ex. sac en papier, cartouche filtre, etc.) soient correctement montés et efficaces.
- S'assurer que la prise soit conforme à la fiche de l'appareil.
- S'assurer que la valeur de la tension indiquée sur le bloc moteur corresponde à celle de l'énergie à laquelle l'appareil doit être branché.
- Quand l'appareil est en marche, éviter de positionner l'orifice d'aspiration à proximité de parties délicates du corps, comme les yeux, la bouche, les oreilles, etc.
- S'assurer que le flotteur qui a la fonction d'arrêter l'aspiration quand le bidon est complètement plein de liquide ou en cas de renversement, ne présente pas d'endommagement ou d'obstruction qui peuvent en empêcher la montée. Nettoyer régulièrement le flotteur (dispositif de limitation du niveau de l'eau) selon les instructions et contrôler qu'il ne soit pas endommagé.
- **ATTENTION:** cet appareil n'est pas adapté pour aspirer des poussières dangereuses.
- **ATTENTION:** ne pas aspirer de substances inflammables (ex. Cendres de cheminée), explosives, toxiques ou dangereuses pour la santé.
- **ATTENTION:** l'appareil n'est pas adapté à des environnements protégés contre les décharges électrostatiques.
- **ATTENTION:** utiliser seulement les brosses fournies avec l'appareil ou celles spécifiées dans le manuel d'instructions. L'utilisation d'autres brosses peut compromettre la sécurité.

### ASPIRATION POUSSIERE / MODE D'EMPLOI

- Insérer le filtre en polyester dans la cuve (Fig. 1).
- Monter la tête sur la cuve et la bloquer avec les crochets (Fig. 3)
- Insérer le tube flexible dans le connecteur (Fig. 4).
- Insérer à l'extrémité du tube flexible la rallonge (F. 5).
- Choisir et relier l'accessoire le plus adapté (Fig. 6).
- Allumer l'appareil après avoir branché la fiche à une prise (Fig.7)
- Exemple d'utilisation de la lance plate (Fig. 8).
- Exemple d'utilisation du petit suceur (Fig. 9).
- Exemple d'utilisation de la brosse sur le carrelage (Fig.11)
- Exemple d'utilisation de la brosse sur la moquette (Fig.12)
- Exemple d'utilisation de la brosse ronde (Fig. 10).

### ASPIRATION DES LIQUIDES/MODE D'EMPLOI

- Enlever le filtre en polyester de la cuve (Fig. 2).
- Monter la tête sur la cuve et la bloquer avec les crochets (Fig.3)
- Insérer le tube flexible dans le connecteur (Fig. 4).
- Insérer à l'extrémité du tube flexible la rallonge (Fig.5)
- Relier le suceur eau (Fig. 6).
- Allumer l'appareil après avoir branché la fiche à une prise (Fig.7)
- Exemple d'utilisation du suceur eau (Fig. 13).

- **ATTENTION:** ne pas laisser l'appareil en marche sans surveillance.
- **ATTENTION:** en cas de sortie de mousse ou de liquide, éteindre immédiatement.
- **ATTENTION:** en cas de renversement, nous recommandons de relever l'appareil avant de l'éteindre.
- Ne pas aspirer d'eau des récipients, des lavabos, des baignoires, etc.
- Ne pas aspirer de détergents agressifs car ils pourraient endommager l'appareil.
- Ne pas aspirer de matériels qui peuvent endommager les éléments filtrants (ex. morceaux de verre, de métal, etc.)
- Ne jamais tirer ou soulever l'appareil en utilisant le câble électrique.
- Ne pas plonger l'appareil dans l'eau pour le laver et ne pas le laver avec un jet d'eau.
- Toujours retirer la fiche de la prise de courant avant d'effectuer une quelconque intervention sur l'appareil ou quand celui-ci reste sans surveillance ou à la portée d'enfants ou de personnes non conscientes de leurs actes.
- Contrôler régulièrement le câble d'alimentation pour rechercher des dommages comme les craquelures ou l'usure. Substituer le câble avant de l'utiliser de nouveau.
- Si le câble d'alimentation est endommagé, il doit être substitué par le constructeur ou par son service d'assistance technique ou de toute façon par une personne ayant une qualification semblable, de façon à prévenir tout risque.
- Lors de l'utilisation de rallonges électriques, s'assurer qu'elles reposent sur des surfaces sèches et qu'elles soient protégées d'éventuelles éclaboussures d'eau.
- Les entretiens et les réparations doivent toujours être effectués par un personnel spécialisé; les pièces éventuellement en panne doivent être substituées seulement avec des pièces de rechange originales.
- **ATTENTION :** toute modification à l'appareil est interdite. L'altération de l'appareil peut provoquer des incendies, des blessures même mortelles à l'utilisateur, en plus de l'annulation de la garantie.
- Le fabricant décline toute responsabilité pour des dommages causés à des personnes ou à des choses suite au non respect de ces instructions ou si l'appareil est utilisé de manière non raisonnable.

BRUIT: Les valeurs ont été mesurées en conformité avec le normes EN 60704 –1 (1997) / EN 60704 –2:1 (2001). La mesure A du niveau de pression acoustique de l'appareil est de 73,4 dB (A). Sous des conditions d'alimentation défavorables, l'appareil peut causer des baisses de tension transitoires.



## D BESCHREIBUNG UND MONTAGE

- A - Motorkopf.
- B - EIN/AUS Schalter.
- C - Schwimmer: Er verhindert, daß während des Saugens Flüssigkeit in den Motorkopf eintritt.
- D - Polyesterfilter nur zum Trockensaugen; vor Naßsaugen unbedingt entfernen!
- E - Befestigungsklammern.
- F - Saugstutzen.
- G - Behälter.
- H - Saugschlauch.
- I - Verlängerungsrohr.
- L - Wassersaugdüse.
- M - Rundbürste
- N - Fugendüse.
- P - Polsterdüse.
- Q - Doppelwertige.
- R - Handgriff.

**ACHTUNG:** Um die Leistungsfähigkeit des Gerätes zu erhalten, wird empfohlen, den Polyesterfilter nach jedem Gebrauch zu reinigen.

## STRENG ZU BEFOLGENDE ANWEISUNGEN

- Dieses Gerät darf nicht von Personen (einschließlich Kindern) mit körperlichen, sensuellen oder geistigen Behinderungen oder ohne Erfahrung oder Kenntnis benutzt werden, es sei denn, sie haben Anleitungen über den Gebrauch des Geräts erhalten und werden von einer Person beaufsichtigt, die für ihre Sicherheit verantwortlich ist.
- Kinder sollten beaufsichtigt werden, sodass sie nicht mit dem Gerät spielen.
- Die Verpackungselemente können mögliche Gefahren darstellen (z.B. Plastiktüte): für Kinder und andere Personen, die sich ihrer Handlungen nicht bewusst sind, oder Tiere unzugänglich aufbewahren.
- Jeder andere Gebrauch als der von diesem Handbuch angegebene kann eine Gefahr darstellen und ist daher zu vermeiden.
- Das Gerät muss vor dem Gebrauch korrekt montiert werden. Ferner ist zu prüfen, dass die Filterelemente (z.B. Papiertüte, Filterpatrone, etc.) korrekt montiert und leistungsfähig sind.
- Prüfen, dass die Steckdose mit dem Stecker des Geräts konform ist.
- Prüfen, dass der auf dem Motorblock angegebene Spannungswert mit dem Energiewert, an den das Gerät angeschlossen werden soll, übereinstimmt.
- Bei Betrieb des Geräts ist es zu vermeiden, die Ansaugöffnung in die Nähe empfindlicher Körperteile wie Augen, Mund, Ohren, etc. zu bringen.
- Prüfen, dass der Schwimmer, der die Ansaugung stoppen soll, wenn der Behälter voller Flüssigkeit oder umgekippt ist, keine Beschädigungen oder Verstopfungen aufweist, welche den Aufstieg behindern können. Den Schwimmer (Begrenzungsrichtung des Wasserpegels) regelmäßig nach den Anweisungen reinigen und prüfen, ob Zeichen einer Beschädigung vorhanden sind.
- **ACHTUNG:** Dieses Gerät ist nicht zum Aufsaugen von gefährlichem Staub geeignet.
- **ACHTUNG:** Keine brennbaren (z.B. Kaminasche), explosionsfähigen, giftigen oder gesundheitsschädlichen Stoffe aufsaugen.
- **ACHTUNG:** Das Gerät ist nicht geeignet für Umgebungen, die gegen elektrostatische Entladungen geschützt sind.
- **ACHTUNG:** Nur die mit dem Gerät gelieferten Bürsten benutzen oder solche, die im Anleitungshandbuch genau angegeben werden.

## TROCKENSAUGEN / BEDIENUNGSHINWEISE

- Polyesterfilter in Behälter einsetzen (Abb. 1).
- Motorkopf auf Behälter setzen und mit Klammern befestigen (Abb. 3).
- Schlauch am Saugstutzen anschließen (Abb. 4).
- Saugrohre auf Saugschlauch stecken (Abb. 5).
- Entsprechendes Zubehör auswählen und anschließen (Abb. 6)
- Stecker in Steckdose stecken, dann Gerät einschalten (Abb. 7)
- Beispiel für den Gebrauch der Fugendüse (Abb. 8).
- Beispiel für den Gebrauch der Polsterdüse (Abb. 9).
- Beispiel für den Gebrauch der Bürste für Bodenreinigung (Abb.11)
- Beispiel für den Gebrauch der Bürste für Teppichreinigung (Abb.12)
- Beispiel für den Gebrauch der Rundbürste (Abb.10).

## NASS-SAUGEN / BEDIENUNGSHINWEISE

- Polyesterfilter abnehmen (Abb.2).
- Motorkopf auf den Tank setzen und mit Klammern befestigen (Abb.3).
- Schlauch am Saugstutzen anschließen (Abb.4).
- Saugrohre an Schlauch anschließen (Abb.5 ).
- Verbinde die Wassersaugdüse (Abb.6).
- Stecker in Steckdose stecken, dann Gerät einschalten (Abb.7)
- Beispiel für den Gebrauch der Wassersaugdüse (Abb. 13)

Der Gebrauch anderer Bürsten kann die Sicherheit beeinträchtigen

- **ACHTUNG:** Das laufende Gerät nicht unbeaufsichtigt lassen.
- **ACHTUNG:** Bei einem Auslaufen von Flüssigkeit oder Schaum sofort ausschalten.
- **ACHTUNG:** Bei einem Umkippen wird empfohlen, das Gerät vor dem Ausschalten wieder aufzurichten.
- Kein Wasser aus Behältern, Waschbecken, Wannen, etc. aufsaugen.
- Keine aggressiven Reinigungsmittel aufsaugen, da diese das Gerät beschädigen könnten.
- Keine Materialien aufsaugen, die die Filterelemente beschädigen können (z.B. Glassplitter, Metall, etc.)
- Gerät niemals durch Benutzung des Stromkabels ziehen oder heben.
- Gerät zur Reinigung nicht in Wasser eintauchen oder mit einem Wasserstrahl waschen.
- Vor jeder Art von Eingriff oder wenn das Gerät unbeaufsichtigt oder für Kinder oder unzurechnungsfähige Personen zugänglich ist, immer den Stecker aus der Steckdose ziehen.
- Versorgungskabel immer auf Schäden wie Risse oder Alterserscheinungen kontrollieren. Kabel vor einer weiteren Benutzung ersetzen.
- Wenn das Versorgungskabel beschädigt ist, ist es vom Hersteller oder seinem technischen Service oder auf jeden Fall von einer ähnlichen, qualifizierten Person zu ersetzen, sodass jeder Gefahr vorgebeugt wird.
- Bei der Benutzung elektrischer Verlängerungskabel ist zu prüfen, dass diese auf trockenen Flächen aufliegen und vor eventuellen Wasserspritzern geschützt sind.
- Wartungen und Reparaturen müssen immer von Fachpersonal ausgeführt werden; eventuell beschädigte Teile sind nur durch Originalersatzteile zu ersetzen.
- **ACHTUNG:** jede Veränderung des Geräts ist verboten. Die Änderung kann neben dem Verfall der Garantie Brände und Verletzungen, auch tödliche, für den Benutzer zur Folge haben.
- Der Hersteller übernimmt keine Haftung für Schäden, die als eine Folge der Nichtbeachtung dieser Anleitungen oder bei einem Missbrauch des Geräts Schäden an Gegenständen oder Personen verursachen.

**GERÄUSCHEMISSIONEN:** Diese Werte sind gemäß EN 60704 - 1 (1997) / EN 60704 - 2 - 1 (2001) Normen abgemessen. Abmessung A für das Niveau des Schalldrucks des Geräts ist 73,4 dB (A) - Unter ungünstigen Zuführungsbedingungen kann es beim Gebrauch zu einer kurzfristigen Absenkung der Spannung kommen.



**E****DESCRIPCION Y MONTAJE**

- A - Bloque del motor (Cabezal).
- B - Interruptor.
- C - Boya. Su función consiste en evitar que el líquido recogido penetre al motor durante la aspiración.
- D - Filtro de polyester para colocarlo en el depósito durante la aspiración de polvo. Cuando aspiremos líquidos es necesario retirarlo.
- E - Ganchos para cerrar el bloque del motor con el depósito.(Cierre cabezal)
- F - Entrada de aspiración. (Boca de aspiración).
- G - Depósito exterior.
- H - Manguera flexible.
- I - Tubo.
- L - Boquilla de líquidos.
- M - Cepillo redondo
- N - Boquilla plana.
- P - Boquilla tapicerías.
- Q - Cepillo doble uso.
- R - Empuñadura.

ATENCIÓN: Para conseguir una mayor eficiencia del aspirador es conveniente limpiar el filtro de polyester después de cada uso.

**INDICACIONES A CUMPLIR ESCRUPULOSAMENTE**

- Este aparato no está destinado para uso por parte de personas (incluidos niños) con discapacidades físicas, sensoriales o mentales, o sin experiencia y conocimiento, a menos que hayan recibido instrucciones relativas al uso del aparato y sean vigilados por una persona responsable de su seguridad
- Los niños deberían estar vigilados con el fin de evitar que jueguen con el aparato
- Los componentes del embalaje pueden constituir potenciales peligros (por ejemplo, bolsa de plástico): mantenerlos por tanto fuera del alcance de los niños y otras personas no conscientes de sus propias acciones
- Toda utilización diferente de aquéllas indicadas en el presente manual, puede constituir un peligro, por lo cual debe evitarse
- Antes de ser utilizado, el aparato debe estar montado correctamente en cada una de sus partes. Además, comprobar que los elementos filtrantes (por ejemplo, bolsa de papel, cartucho filtro, etc.) estén correctamente montados y funcionen de forma eficiente
- Asegurarse de que la toma sea conforme al enchufe del aparato
- Asegurarse de que el valor de tensión indicado en el bloque motor corresponda al de la energía a la que se desea conectar el aparato
- Cuando el aparato se encuentra en funcionamiento, evitar colocar el orificio de aspiración en las proximidades de partes delicadas del cuerpo como los ojos, la boca, las orejas, etc.
- Asegurarse de que el flotador, el cual posee la función de detener la aspiración cuando el cuerpo del aparato esté completamente lleno de líquido o en caso de vuelco, no presente daños u obstrucciones que puedan impedir la subida. Limpiar regularmente el flotador (dispositivo de limitación del nivel del agua) según las instrucciones y controlar si hay señales de daños
- ATENCIÓN: este aparato no es adaptado para recoger polvo peligroso
- ATENCIÓN: no aspirar sustancias inflamables (por ejemplo, cenizas de la chimenea), explosivas, tóxicas o peligrosas para la salud
- ATENCIÓN: el aparato no es idóneo para ambientes protegidos contra las descargas electrostáticas
- ATENCIÓN: usar solamente los cepillos proporcionados con el aparato o aquéllos especificados en el manual de instrucciones.

**ASPIRADOR DE POLVO / FORMA DE USO**

- Colocar el filtro de polyester en el depósito (Fig. 1).
- Montar el cabezal del aspirador en el depósito y cerrarlo con los ganchos (Fig. 3).
- Conectar la manguera en la boca de aspiración (Fig. 4).
- Conectar los tubos al otro lado de la manguera de aspiración (Fig. 5).
- Seleccionar el accesorio más adecuado (Fig. 6).
- Enchufar el aspirador y presionar el interruptor para ponerlo en marcha (Fig. 7).
- Ejemplo del uso de la boquilla de rincones (Fig. 8).
- Ejemplo del uso de la boquilla de un accesorio pequeño (Fig. 9)
- Ejemplo del uso de la boquilla de suelos (Fig. 11).
- Ejemplo del uso de la boquilla de moquetas (Fig. 12).
- Ejemplo del uso del cepillo redondo (Fig. 10).

**ASPIRADOR DE LÍQUIDOS / FORMA DE USO**

- Retirar el filtro de polyester del depósito (Fig. 2).
- Montar el cabezal del aspirador en el depósito y cerrarlo con los ganchos (cierres del cabezal) (Fig. 3).
- Conectar la manguera en la boca de aspiración (Fig. 4).
- Conectar los tubos al otro lado de la manguera de aspiración (Fig. 5)
- Montar la boquilla de líquidos (Fig. 6).
- Enchufar el aspirador y presionar el interruptor para ponerlo en marcha (Fig. 7)
- Ejemplo del uso de la boquilla de líquidos (Fig. 13).

El uso de otros cepillos puede comprometer la seguridad

- ATENCIÓN: no dejar sin vigilancia el aparato funcionando
- ATENCIÓN: en caso de fuga de espuma o líquido, apagar inmediatamente
- ATENCIÓN: en caso de vuelco, se recomienda volver a levantar el aparato antes de apagarlo
- No aspirar agua de recipientes, lavabos, bañeras, etc.
- No aspirar detergentes agresivos ya que podrían dañar el aparato
- No aspirar materiales que puedan dañar los elementos filtrantes (por ejemplo, trozos de cristal, metal, etc.)
- No tirar nunca del aparato o levantarlo utilizando el cable eléctrico
- No sumergir el aparato en agua para la limpieza, ni lavarlo con chorros de agua
- Quitar siempre el enchufe de la toma de corriente antes de efectuar cualquier tipo de intervención en el aparato o cuando éste permanezca sin vigilancia o al alcance de niños o de personas no conscientes de sus propios actos
- Controlar regularmente el cable de alimentación con el fin de buscar daños, tales como fisuras o deterioro. Sustituir el cable antes de usarlo ulteriormente
- Si el cable de alimentación está dañado, debe ser sustituido por el constructor o por el servicio de asistencia técnica o, en cualquier caso, por una persona con cualificación similar con el fin de prevenir todo riesgo
- Utilizando prolongadores eléctricos, asegurarse de que éstos se apoyen sobre superficies secas y protegidas de eventuales salpicaduras de agua
- Mantenimientos y reparaciones deben ser realizadas siempre por personal especializado; las partes que eventualmente se averiasen, deben sustituirse sólo con recambios originales
- ATENCIÓN: está prohibido realizar cualquier modificación al aparato. La manipulación puede provocar incendios, daños incluso mortales al utilizador más allá del vencimiento de la garantía
- El fabricante declina toda responsabilidad por daños causados a personas o cosas debidos al faltado respeto de estas intrucciones o si el aparato es usado de forma irrazonable

RUIDO: Los valores han sido medidos en conformidad con las normas EN 60704 - 1 (1997) / EN 60704 - 2 - 1 (2001). El valor de la medida A del nivel de presión acústica de la máquina es 73,4 dB (A). Bajo condiciones de alimentación desfavorables, el aparato puede provocar caídas de tensión transitorias.

## **NL** BESCHRIJVING EN MONTAGE

- A - Motorkop.
- B - Aan/uit schakelaar.
- C - Vlotter: deze moet voorkomen dat er water in de motorkop terecht komt tijdens het werken.
- D - Polyester standaard filter. Deze dient altijd in het toestel te zitten bij het opzuigen van stof, U moet hem echter verwijderen om water op te zuigen!
- E - Spanklem voor motorkop.
- F - Ketelingang.
- G - Ketel.
- H - Slang.
- I - Verlengbuis..
- L - Zuigmond water
- M - Ronde borstel.
- N - Kierzuiger.
- P - Gordijnborstel.
- Q - Combi-borstel.
- R - Handgreep.

**OPGELET:** Om het rendement van uw toestel optimaal te houden, dient U regelmatig het polyester standaard filter te reinigen door het uit te kloppen en/of met een zachte borstel of te vegen.

### **STRIKT OP TE VOLGEN INSTRUCTIES**

- Dit toestel mag niet gebruikt worden door personen (inclusief kinderen) met beperkte fysieke, sensorische of mentale eigenschappen, of zonder ervaring en kennis, tenzij deze instructies hebben gekregen over het gebruik van het toestel en gecontroleerd worden door een persoon die verantwoordelijk is voor hun veiligheid.
- Controleer in het bijzonder dat kinderen niet kunnen spelen met het toestel.
- Delen van de verpakking kunnen mogelijk gevaarlijk zijn (bv. plastic zakjes): leg ze dus buiten bereik van dieren, kinderen en andere personen die niet bewust zijn van hun handelingen.
- Alle gebruikswijzen verschillend van die beschreven in deze handleiding kunnen potentieel gevaarlijk zijn.
- Alvorens het toestel te gebruiken moeten alle onderdelen correct gemonteerd worden. Controleer bovendien dat de filterende elementen (bv. papierenzak, filterpatroon, enz.) correct en efficiënt gemonteerd werden.
- Controleer dat het stopcontact conform is met de stekker van het toestel.
- Controleer dat de spanning aangeduid op het motorblok overeenstemt met die van het net waarop het toestel zal worden aangesloten.
- Wanneer het toestel in werking is moet u vermijden dat de aanzuigopening in de nabijheid komt van gevoelige lichaamsdelen zoals de ogen, mond, oren, enz. . .
- Controleer dat de vlotter, die de functie heeft de aanzuiging te stoppen wanneer de tank volledig met vloeistof gevuld is of wanneer het toestel omvalt, geen schade of obstructies vertoont die zouden kunnen vermijden dat hij kan stijgen. Maak de vlotter (die zorgt voor de begrenzing van het waterniveau) regelmatig schoon volgens de instructies en controleer of er zichtbare schade is.
- **OPGELET:** dit toestel is niet geschikt om gevaarlijke poeders op te zuigen
- **OPGELET:** zuig geen ontvlambare (bv. aasen uit de schoorsteen), explosieve, toxische en voor de gezondheid gevaarlijke stoffen op.
- **OPGELET:** het toestel is niet geschikt voor omgevingen beschermd tegen elektrostatische ontladingen.
- **OPGELET:** gebruik enkel de borstels die bij het toestel werden bijgeleverd of die vermeld staan in de handleiding. Het gebruik van andere borstels kan de veiligheid in gevaar brengen.

**LAWAAIERIGHEID:** Waarden gemeten overeenkomstig met de normen EN 60704-1 (1997) / EN 60704-2-1 (2001). De A meting van de geluidsdruk van het toestel is 73,4 dB (A). Onder ongunstige stroomvoorzieningsomstandigheden, kan het toestel tijdelijke spanningsverliezen veroorzaken.

### **GEbruIKSvoORSCHRIFTEN - STOFZUIGEN**

- Monteer het polyester standaard filter in de ketel (Fig. 1).
- Positioneer de motorkop goed op de ketel en bevestig hem d.v.m. de spanklemmen (Fig. 3).
- Sluit de slang aan op de ketelingang (Fig. 4).
- Monteer, indien van toepassing, de verlengbuizen aan de andere kant van de slang (Fig. 5).
- Kies de meest geschikte zuigmond (Fig. 6).
- Steek de stekker in het stopcontact en stel het toestel in werking (Fig.7)
- Toepassing met kierzuiger (Fig. 8).
- Toepassing met gordijnborstel (Fig. 9).
- Toepassing met vloerborstel (Fig. 11).
- Toepassing met tapijtborstel (Fig. 12).
- Toepassing met rondeborstel (Fig. 10).

### **GEbruIKSvoORSCHRIFTEN - WATERZUIGEN**

- Verwijder het polyester standaard filter uit het toestel (Fig.2)
- Positioneer de motorkop goed op de ketel en bevestig hem d.m.v. de spanklemmen (Fig. 3).
- Sluit de slang aan op de ketelingang (Fig. 4).
- Monteer, indien van toepassing, de verlengbuizen aan de andere kant van de slang (Fig. 5).
- Sluit de zuigmond voor water aan (Fig. 6).
- Steek de stekker in het stopcontact stel het toestel in werking (Fig.7)
- Voorbeeld van een toepassing met de zuigmond voor water (Fig.13)

- **OPGELET:** laat het toestel niet achter terwijl het in werking is.
- **OPGELET:** schakel het toestel onmiddellijk uit indien schuim- of vloeistoflekken bemerkt worden.
- **OPGELET:** indien het toestel omvalt moet het eerst terug rechtgezet worden alvorens het uit te schakelen.
- Zuig geen water op uit recipienten, lavabo's, badkuipen, enz. . .
- Zuig geen agressieve detergents op, daar deze het toestel kunnen beschadigen.
- Zuig geen materiaal op dat de filterelementen kan beschadigen (bv. stukjes glas, metaal, enz. . .)
- Trek nooit aan het elektrisch snoer van het toestel om het te verplaatsen of naar boven te trekken.
- Dompel het toestel nooit onder water om het schoon te maken en was het ook nooit onder een waterstraal.
- Trek steeds de stekker uit het stopcontact alvorens enige interventies uit te voeren op het toestel of wanneer dit onbewaakt achter blijft of zich binnen het bereik van kinderen of personen die niet bewust zijn van hun handelingen bevindt.
- Controleer regelmatig het elektrisch snoer: dit mag niet beschadigd (aanwezigheid van barsten) of versleten zijn. Indien dit wel het geval is moet het snoer vervangen worden alvorens het toestel terug gebruikt wordt.
- Om risico's te vermijden moet de voedingskabel bij beschadiging vervangen worden door de fabrikant of door één van zijn technische bijstandsdiensten, of hoe dan ook door een persoon met gelijkaardige competenties.
- Bij het gebruik van verlengdraden moet u opletten dat deze op een droge ondergrond liggen waar geen risico is voor aanraking met water.
- Onderhoud en herstellingen moeten steeds uitgevoerd worden door gespecialiseerd personeel; onderdelen die eventueel beschadigd zijn mogen uitsluitend door originele vervangstukken vervangen worden.
- **OPGELET:** alle wijzigingen op het toestel zijn verboden. Geknoei met het toestel kan leiden tot brand en zelfs tot dodelijke ongelukken voor de bediener en doet tevens de garantie vervallen.
- De fabrikant is niet verantwoordelijk voor schade aan personen of zaken ten gevolge van de niet naleving van deze instructies of wanneer het toestel op een onredelijke wijze gebruikt wordt.

## N MONTERINGSBESKRIVELSE

- A - Motortopp.
- B - Bryter.
- C - Fløttør som lukker slik at væske ikke suges inn i motortoppen.
- D - Polyesterfilter for plassering i tank.
- E - Klips som holder motortopp til tank.
- F - Sugestuss.
- G - Tank.
- H - Sugelang.
- I - Sugerør.
- L - Vannmunnstykke.
- M - Runderbørste.
- N - Fugemunnstykke.
- P - Møbelbørste.
- Q - Kombimunnstykke.
- R - Handvat

VIKTIG: For å beholde god sugeseffekt bør polyesterfilteret rengjøres regelmessig.

## INSTRUKSER SOM MÅ FØLGES NØYE

- Dette apparatet er ikke beregnet til personer (inkl. barn) med reduserte fysiske, følelsesmessige eller mental kapasitet, eller som ikke innehar den nødvendige erfaring og kunnskap, dersom de ikke har mottatt veiledning i hvordan apparatet brukes eller dersom de ikke kontrolleres av en person som er ansvarlig for deres sikkerhet.
- Bam må kontrolleres slik at de ikke leker med apparatet.
- Emballasjedelene kan være farlige (f.eks. plastikkposer). Oppbevar dem derfor utilgjengelig for barn og dyr som ikke er bevisste egne handlinger.
- Enhver bruk av apparatet som er forskjellig fra det som oppgis i denne bruksanvisningen kan være farlig, og må derfor unngås.
- Før apparatet tas i bruk må alle deler være montert på korrekt måte. I tillegg må en kontrollere at de filtrerende elementene (for eksempel: papirpose, filterpatron osv.) er montert på riktig måte og at de fungerer effektivt.
- Forsikre deg om at kontakten er tilpasset støpselet på apparatet.
- Forsikre deg om at verdien for spenningen som er å finne på apparatets motorenhet passer med spenningen i strømmettet som det skal koples til.
- Unngå å holde sugemunnstykket nær følsomme kroppsdelene som øyne, munn og ører, når apparatet er i drift.
- Forsikr dem om at fløttøren, som skal stanse oppsugingen når beholderen er helt full av væske eller dersom apparatet velter, ikke viser tegn til skade eller tilfetting som vil kunne forhindre oppsugingen. Gjør fløttøren (anordning som begrenser nivået av vann) ren med jevne mellomrom slik det beskrives i instruksene og kontroller at den ikke viser tegn til skade.
- FORSIKTIG: dette apparatet er ikke egnet til å suge opp farlig støv.
- FORSIKTIG: sug aldri opp brennbar (f.eks. peisasje), eksplosiv, giftig eller helsefarlig material.
- FORSIKTIG: apparatet er ikke egnet for omgivelser som er beskyttet mot elektrostatiske utslipp.
- FORSIKTIG: benytt kun børstene som leveres sammen med apparatet eller de som spesifiseres i brukerveiledningen.

STØY: Verdier målt i overensstemmelse med EN 60704 - 1 (1997) / EN 60704 - 2 - 1 (2001). Måling A av lydtryknivået på maskinen er 73,4 dB (A). Ved ugunstige strømtilførselsvilkår, kan apparatet forårsake midlertidige spenningsfall.

## BRUKSANVISNING STØSUGING

- Sett i polyesterfilter i taken (Fig. 1).
- Sett motortoppen på tanken og blokkør med klipsene (Fig.3)
- Sugelangens tilkobles tank (Fig. 4).
- Sugerøret monteres i motsatt ende av sugelangens (Fig.5)
- Monter egnet munnstykke (Fig. 6).
- Sett støpselet i kontakten og trykk på bryteren (Fig. 7)
- Eksempel på bruk av fugemunnstykke (Fig. 8).
- Eksempel på bruk av rundbørste (Fig. 9).
- Til bruk ved vask av gulv (Fig. 10).

## BRUKSANVISNING VANNUGING

- Ta ut polyesterfilter av tanken (Fig. 2).
- Sett motortoppen på tanken og blokkør med klipsene (Fig.3)
- Sugelangens tilkobles tank (Fig. 4).
- Sugerøret monteres i motsatt ende av sugelangens (Fig.5)
- Monter vannmunnstykke (Fig. 6).
- Sett støpselet i kontakten og trykk på bryteren (Fig.7)
- Bruk av vannmunnstykke (Fig. 13).

Bruken av andre børster kan kunne redusere sikkerheten.

- FORSIKTIG: la aldri apparatet stå uten tilsyn når det er i drift.
- FORSIKTIG: dersom skum eller væske renner over, må en slå av apparatet med det samme.
- FORSIKTIG: dersom apparatet velter, må det rettes opp før det slås av.
- Sug ikke opp vann fra beholdere, vasker, kar, osv.
- Sug aldri opp sterke vaskemiddel fordi dette vil kunne skade apparatet
- Sug aldri opp material som kan kunne skade de filtrerende elementene (f.eks. glassbiter, metall osv.)
- Apparatet må aldri trekkes eller løftes etter den elektriske ledningen
- Dypp aldri apparatet i vann ved rengjøring, og vask det heller aldri med direkte vannstråler
- Trekk alltid ut støpselet fra den elektriske kontakten før ethvert inngrep blir utført på apparatet eller når apparatet er uten tilsyn eller tilgjengelig for barn eller personer som ikke er bevisste sine handlinger.
- Kontroller strømledningen med jevne mellomrom for å se om den er skadet, f.eks. om den er revnet eller slitt. Bytt eventuelt ut strømledningen før apparatet på nytt tas i bruk
- Dersom den elektriske ledningen er skadet må den skiftes ut av produsenten eller av et autorisert servicesenter, eller uansett av en faglært person, for å unngå unødvendig risiko.
- Dersom skjøteledninger tas i bruk, forsikre deg om at disse ligger på tørt underlag og at de er beskyttet mot vannsprut.
- Vedlikehold og reparasjoner må alltid utføres av faglært personale. De delene som eventuelt måtte skades, skal kun skiftes ut med originaldeler.
- FORSIKTIG: en hvilken som helst forandring på apparatet er forbudt. Tulling med apparatet kan medføre brann og skade som i verste fall kan føre til døden for brukeren i tillegg til at garantien ikke lenger gjelder.
- Produsenten fraskriver seg ethvert ansvar for skader påført personer eller ting grunnet manglende respekt for denne bruksanvisningen eller dersom apparatet blir brukt på en uansvarlig måte.

- A - Moottori kansi.
- B - Katraisija.
- C - Uimiri; uimurin virheetön toiminta on tärkeä että nestettä ei pääse imuroinnin aikana moottorille.
- D - Polyesterisuodatin asetetaan säiliöön imuroitaessa kuivaa. Polyesterisuodatin poistetaan imuroitaessa nestettä.
- E - Moottoriosia kiinnitetään hakasilla säiliöön.
- F - Imuyhde.
- G - Säiliö.
- H - Joustava imuletku.
- I - Ruostomattomat imuputket.
- L - Vesisuulake.
- M - Pyöreä harjasuulake.
- N - Rakosuulake.
- P - Pyöreä harjasuulake.
- Q - Yhdistelmäsuulake.
- R - Kädensija muovია.

**TÄRKEÄÄ:** Imutehon moitteettoman toiminnan takaamiseksi on hyvä tapa puhdistaa polyesterisuodatin jokaisen imurointikerran jälkeen.

## OHJEITA, JOITA TULEE NOUDATTA A HUOLELLISESTI

- Tätä laitetta ei ole tarkoitettu henkilöiden käytettäväksi (lapset mukaan lukien), joiden fyysisen, henkinen tai aistien suorituskyky on alentunut tai joilla ei ole riittävää kokemusta ja tietoja laitteen käytöstä poikkeuksena henkilöt, jotka on koulutettu laitteen käyttöön ja joiden toimintaa valvoo turvallisuudesta vastaava henkilö.
- Lapsia tulee valvoa, jotta he eivät leiki laitteella.
- Pakkauksen osat voivat olla vaaratekijöitä (esim. muovipussit): laita ne siten lasten tai omista toimistaan vastuunkyvottomien henkilöiden sekä eläimien ulottumattomiin.
- Muu kuin tässä oppaassa osoitettu käyttö voi aiheuttaa vaaratilanteita ja siten sitä tulee välttää.
- Ennen käyttöä laitteen kaikki osat tulee asentaa huolellisesti ja oikein. Lisäksi tarkista, että suodattavat elementit (esim. paperipussi, suodatinkassetti, jne.) on asennettu oikein ja että ne toimivat tehokkaasti.
- Varmista, että pistorasia on yhteensopiva laitteen pistokkeen kanssa.
- Varmista, että moottorilohkossa osoitettu jännitearvo vastaa verkon arvoa, johon laite aiotaan liittää.
- Kun laite on toiminnassa, vältä imusuuttimen asettamista herkkien ruumiinosien läheisyyteen kuten silmät, suu, korvat, jne.
- Varmista, että kellukkeessa, jonka tehtävänä on pysäyttää imurointi säiliön ollessa täynnä nestettä tai laitteen kaatuessa, ei ole havaittavissa vaurioita tai tukoksia, jotka voisivat estää sen nousemisen. Puhdista kelluke (veden tason rajoituslaite) säännöllisesti ohjeiden mukaisesti ja tarkista, onko havaittavissa vaurioita.
- VAROITUS: tämä laite ei sovellu vaarallisten aineiden imurointiin.
- VAROITUS: älä imuroi palonarkoja (esim. tuhkaa uunista), räjähtäviä, myrkyllisiä tai turvetylle vaarallisia aineita.
- VAROITUS: laite ei sovellu ympäristöihin, jotka ovat suojattu elektrostaattisista purkauksista vastaan.
- VAROITUS: käytä ainoastaan harjoja, jotka on toimitettu laitteen kanssa tai jotka on määritelty käyttöohjeissa. Muiden harjojen

## KÄYTTÖOHJE

- Aseta polyesterisuodatin säiliöön (Kuva 1).
- Kiinnitä säiliö ja moottoriosia hakasilla (Kuva 3).
- Kytke imuletku säiliössä olevaan liittimeen (Kuva 4).
- Kytke muoviputket imuletkun toiseen päähän (Kuva 5).
- Valitse työhön sopiva suulake (Kuva 6).
- Kytke sähköpistoke ja käynnistä imuri (Kuva 7).
- Esim. imurointia rakosuulakkeella (Kuva 8).
- Esim. imurointia pienellä (Kuva 9).
- Esim. imurointia lattiasuulakkeella kovalla pinnalla (Kuva 11).
- Esim. imurointia lattiasuulakkeella matolla (Kuva 12).
- Pyöreän harjasuulakkeen käyttö (Kuva 10).

## KÄYTTÖOHJE MÄRKÄIMUROINTI

- Poista polyesterisuodatin säiliöstä (Kuva 2).
- Kiinnitä säiliö ja moottoriosia hakasilla (Kuva 3).
- Kytke imuletku säiliössä liittimeen (Kuva 4).
- Kytke muoviputket imuletkun toiseen päähän (Kuva 5)
- Kiinnitä vesisuulake (Kuva 6).
- Kytke sähköpistoke ja käynnistä imuri (Kuva 7)
- Vesisuulakkeen käyttö (Kuva 13).

käyttö voi vaarantaa turvallisuuden.

- VAROITUS: älä jätä käynnissä olevaa laitetta ilman valvontaa
- VAROITUS: mikäli laitteesta vuotaa vaahtoa tai nestettä, sammuta se välittömästi
- VAROITUS: mikäli laite kaatuu, suositellaan nostamaan se pystyyn ennen sen sammuttamista
- Älä imuroi vettä astioista, lavaareista, ammeista, jne.
- Älä imuroi voimakkaita pesuaineita, koska ne voivat vahingoittaa laitetta
- Älä imuroi materiaaleja, jotka voivat vahingoittaa suodattavia elementtejä (esim. lasinpaljoja, metalia, jne.)
- Älä koskaan vedä tai nosta laitetta sähköjohdosta.
- Älä upota laitetta veteen sen puhdistamiseksi äläkä pese sitä vesisuuhkulla.
- Poista aina pistoke pistorasiasta ennen minkä tahansa toimenpiteen suorittamista laitteeseen tai mikäli laite jätetään ilman valvontaa tai lasten tai toimistaan vastuunkyvottomien henkilöiden ulottuviin.
- Tarkista säännöllisesti syöttöjohto vaurioiden kuten halkeamien tai vanhenemisen havaitsemiseksi. Vaihda vaurioitunut johto ennen kuin käytät laitetta uudelleen.
- Jos syöttöjohto on vaurioitunut, se tulee vaihdattaa valmistajalla tai hänen huoltopalvelussa tai joka tapauksessa henkilöllä, jolla on tarvittava pätevyys, jotta voidaan välttää kaikki vaaratilanteet.
- Käytettäessä jatkojohtoja varmista, että ne on asetettu kuivalle pinnalle ja että ne ovat suojassa vesiroiskeita.
- Huolto ja korjaukset tulee antaa tehtäväksi aina erikoistuneelle henkilöstölle; mahdollisesti vaurioituneet osat tulee korvata ainoastaan alkuperäisillä varaosilla.
- VAROITUS: on kielletty suorittamasta mitään muutoksia laitteeseen. Laitteen luvaton käsittely voi aiheuttaa tulipaloja tai jopa kuolemaan johtavia vahinkoja takuun laukeamisen lisäksi.
- Valmistaja kieltäytyy kaikesta vastuusta sekä henkilö- että esinevahingoissa, jotka ovat seurausta näiden ohjeiden noudattamatta jättämisestä tai jos laitetta käytetään sopimattomalla tavalla.

MELUN TASO: Arvot mitattu normien EN 60704 - 1 (1997) / EN 60704 -2 - 1 (2001) mukaisesti Koneen äänenpaineen tason mitta A on 73,4 dB (A).Huonoissa virran syöttöolosuhteissa laite voi aiheuttaa ohimenevää jännitehäviötä.

**S****BESKRIVNING OCH MONTERING**

- A - Motortopp.
- B - Strömbrytare.
- C - Flottör, förhindrar att vattnet stiger upp och in i motom
- D - Polyesterfilter att sättas i tanken vid torrsug, men tagas bort vid vattensug.
- E - Hållare för motortopp mot dammbehållaren.
- F - Sugintag.
- G - Dammbehållare.
- H - Sugslang.
- I - Sugrör.
- L - Våtsugmunstycke.
- M - Rund borstmunstycke.
- N - Fogmunstycke.
- P - Borstmunstycke.
- Q - Dubbelverkande Sugborste.
- R - Sughandtag.

OBS! För att bibehålla en hög sugförmåga, rekommenderas att rengöra (dammsuga) polyesterfiltret efter varje städtillfälle.

**ANVISNINGAR SOM NOGGRANT SKA FÖLJAS**

- Denna apparat får inte användas av rörelsehindrade personer (inklusive barn), sinneshandikappade eller mentalt handikappade personer, eller personer utan erfarenhet och kunskap, förutom om de erhållit instruktioner gällande apparatens användning och övervakas av en person som ansvarar för deras säkerhet.
- Barnen bör kontrolleras så att de inte leker med apparaten
- Förpackningens beståndsdelar kan innebära möjliga faror (t.ex. plastpåsen): håll dem utom räckhåll för barn och andra personer eller djur som inte är medvetna om deras handlingar
- All annan användning än de som anges i denna handbok kan medföra fara och ska därmed undvikas
- Innan apparaten används ska den monteras korrekt. Kontrollera även att filterelementen (t.ex. papperspåsen, filterpatronen osv.) har monterats riktigt och fungerar.
- Kontrollera att uttaget överensstämmer med apparatens kontakt
- Kontrollera att spänningen som anges på motorblocket motsvarar energikällan till vilken apparaten skall kopplas
- Då apparaten är i funktion, undvik att placera utsugsöppningen vid kroppens känsliga delar som ögonen, munnen, öronen osv.
- Kontrollera att flottören, som ska avbryta insugningen då behållaren är full med vätska eller vid tipningen, inte är skadad eller om det finns tilltäppningar som kan förhindra dess rörelse. Gör regelbundet rent flottören (begränsar vattennivån) enligt anvisningarna och kontrollera att det inte finns tecken på skador
- **WARNING:** denna apparat är inte lämplig för att suga upp farligt damm
- **WARNING:** sug inte upp brandfarliga (t.ex. aska från en eldstad), explosiva, giftiga eller hälsofarliga ämnen
- **WARNING:** apparaten är inte lämplig för miljöer som skyddas mot elektrostatiska urladdningar
- **WARNING:** använd endast borstarna som erhålls med apparaten eller de som specificeras i bruksanvisningen. Användningen av andra borstar kan ställa säkerheten på spel

**TORRSUG - BRUKSANVISNING**

- Sätt polyesterfiltret i dammbehållaren (Bild 1).
- Sätt på motortoppen och spänn fast hållarna (Bild 3).
- Sätt sugslangen i insuget på dammbehållaren (Bild 4).
- Sätt samman sugrören och sugslangen (Bild 5).
- Välj lämpligt munstycke (Bild 6).
- Sätt elsladden i eluttaget och starta maskinen (Bild 7).
- Så här kan du använda fogmunstycket (Bild 8).
- Så här kan du använda borstmunstycke. (Bild 9).
- Hur man kan använda kombimunstycket på golvet (Bild 11)
- Hur man kan använda kombimunstycket på mattan (Bild 12)
- Hur man använder den runda borsten (Bild 10).

**VÅTSUG / BRUKSANVISNING**

- Tag bort polyesterfiltret (Bild. 2).
- Sätt på motortoppen och spänn fast hållarna (Bild. 3).
- Sätt sugslangen i insuget på dammbehållaren (Bild. 4).
- Sätt samman sugrören och sugslangen (Bild. 5).
- Sätt fast våtsugmunstycket (Bild. 6).
- Sätt elsladden i eluttaget och starta maskinen (Bild.7)
- Hur man använder våtmunstycket (Bild. 13).

- **WARNING:** lämna inte apparaten i funktion utan uppsyn
- **WARNING:** stäng omedelbart av apparaten om det läcker skum eller vätska
- **WARNING:** om apparaten tippar över ska den först resas och sedan stängas av
- Sug inte upp vatten från behållare, tvättfat, kar, osv.
- Sug inte upp aggressiva rengöringsmedel som kan skada apparaten
- Sug inte upp material som kan skada filterelementen (t.ex. glasbitar, metall osv.)
- Dra aldrig eller lyft apparaten med hjälp av elkabeln
- Sänk aldrig ner apparaten i vatten för att göra rent den, eller tvätta den med högtrycksvatten
- Ta alltid bort kontakten från vägguttaget innan något som helst underhåll på apparaten eller då den inte kan övervakas eller finns inom räckhåll för barn eller personer som inte är medvetna om deras handlingar
- Kontrollera regelbundet om elkabeln är skadad, om det finns sprickor eller slitage. Byt ut detta fall ut den innan den används på nytt.
- Om elkabeln är skadad ska den bytas ut av tillverkaren eller en teknisk service eller av en person med liknande kompetens för att undvika alla slags risker.
- Då förlängningsladdar används, kontrollera att dessa befinner sig på torra ytor och skyddas mot eventuella vattenstänk.
- Underhållen och reparationerna ska alltid utföras av specialiserade personer. Delarna som eventuellt är skadade ska endast bytas ut mot originala reservdelar.
- **WARNING:** all slags ändring på apparaten är förbjuden. En åverkan kan medföra brand, skador som kan vara livshotande för användaren och medför att garantin upphör.
- Tillverkaren avser sig allt ansvar för person- eller materialskador till följd av att dessa anvisningar inte iakttagits eller om apparaten används på ett oförnuftigt sätt

LJUDNIVÅ: Värden uppmätta enligt normerna EN 60704 - 1 (1997) / EN 60704 -2 - 1 (2001). Mätning A av maskinens ljudtrycksnivå är 73,4 dB (A). Vid ogynnsamma strömtillförsel förhållanden kan apparaten orsaka tillfälliga spänningsfall.



## DK BESKRIVELSE OG MONTERING

- A - Motorblok.
- B - Kontakt.
- C - Svømmer: Dens formål er at undgå væsker trænger ind i motorblokken under sugedrift.
- D - Polyester-filter til indsætning i beholderen til opsamling af støv og kan fjernes ved væskesugning.
- E - Kroge til fastgørelse af motorblock til beholderen.
- F - Sugeindgang.
- G - Beholder.
- H - Fleksibel slange.
- I - Rustfri forlængelse.
- L - Vådtilbehør.
- M - Rund børste.
- N - Flad lanse.
- P - Likke børste.
- Q - Sugende dobbelt-børste.
- R - Plastrør.

### VIGTIGT

For at sikre at maskinen er effektiv, er det godt at rense polyester-filteret efter hvert brug.

### INSTRUKTIONER SOM SKAL FØLGES OMHYGGE LIGT

- Apparatet må ikke bruges af personer (bl.a. børn) med nedsat fysisk, sensorisk eller psykisk funktionsevne. Samtidig må apparatet ikke bruges af personer uden erfaring eller kendskab til apparatet, med mindre de har fået præcise instruktioner og er under opsyn af en person som har ansvaret for deres sikkerhed.
- Børn skal være under opsyn for at sikre, at de ikke leger med apparatet.
- Emballagens komponenter kan være farlige (f.eks. plastikposen). Hold dem derfor uden for børns, dyrs og andre uansvarlige personers rækkevidde.
- Enhver brug, som ikke er beskrevet i brugermanualen, kan være farlig og bør derfor undgås.
- Før apparatet tages i brug, skal alle dele monteres korrekt. Tæk at filterne (f.eks. filterpose og filter til filterhus) er påmonteret og fungerer korrekt.
- Kontrollér at stikkontakten passer til stikket på apparatet.
- Kontrollér at stikkontakten som apparatet skal kobles til leverer den strømtype som er angivet på motorblokken.
- Når apparatet er i brug, skal man undgå at munden kommer for tæt på sarte kropsd dele, f.eks. øjne, mund eller ører.
- Tæk at flyderen som skal stoppe opsu gningen når beholderen er fuld af væske eller hvis apparatet vælter, ikke er beskadiget eller er blokeret så den ikke kan komme op. Flyderen (som styrer vandniveauet) skal renses regelmæssigt som beskrevet i brugermanualen og tækkes for skader.
- BEMÆRK: apparatet er ikke egnet til at indsuge støv som kan være skadeligt for helbredet.
- BEMÆRK: opsig aldrig brændbare materialer (f.eks. kaminaske), eksplosive, giftige eller sundhedsskadelige materialer.
- BEMÆRK: apparatet er ikke egnet til rum som er beskyttet mod elektrostatiske udladninger.
- BEMÆRK: brug kun børster som er leveret med apparatet eller

### BRUGSVEJLEDNING

- Isæt polyester-filteret i beholderen (Fig. 1).
- Monter toppen på beholderen og fastgør den med kroge (Fig. 3).
- Isæt den fleksible slange i indgangen (Fig. 4).
- Isæt forlængere på den anden side af den fleksible slange (Fig. 5).
- Udvælg og isæt det mest passende tilbehør (Fig. 6).
- Sæt stikket i kontakten og tænd maskinen (Fig. 7).
- Eksempel på brug af flad lanse (Fig. 8).
- Eksempel på brug af flad lille redskab (Fig. 9).
- Eksempel på brug af børste for rengøring af gulv (Fig. 11)
- Eksempel på brug af børste for rengøring af tæppe (Fig. 12)
- Eksempel på brug af rund børste (Fig. 10).

### BRUGSVEJLEDNING

- Fjern polyester-filterposen (Fig. 2).
- Monter toppen på beholderen og fastgør den med kroge (Fig. 3).
- Isæt den fleksible slange i indgangen (Fig. 4).
- Isæt forlængere på den anden side af den fleksible slange (Fig. 5).
- Tilalutning af udstyr for vand (Fig. 6).
- Sæt stikket i kontakten og tænd maskinen (Fig. 7)
- Eksempel på brug af udstyr til vand (Fig. 13).

som er angivet i brugermanualen. Brugen af andre børster kan være farlig.

- BEMÆRK: lad ikke apparatet stå ubevogtet, når det er tændt.
- BEMÆRK: sluk for apparatet hvis der løber skum eller væske ud.
- BEMÆRK: hvis apparatet vælter skal det rejses før det slukkes.
- Sug ikke vand op fra beholdere, håndvaske, badekar osv.
- Sug aldrig aggressive rens midler op: de kan beskadige apparatet.
- Sug aldrig genstande op som kan beskadige filterne (f.eks. glasstykker, metal osv.)
- Træk eller løft aldrig apparatet ved at hive i ledningen.
- Kom aldrig apparatet i vand under rengøringen, og anvend aldrig vandstråler.
- Tag altid stikket ud af kontakten før enhver form for indgreb på apparatet eller hvis det står ubevogtet inden for rækkevidde af børn eller andre uansvarlige personer.
- Kontrollér regelmæssigt forsyningskablet for sprækker eller tegn på slitage. Udskift forsyningskablet før det bruges igen.
- Hvis forsyningskablet er beskadiget, skal det udskiftes af fabrikanten eller af dennes tekniske kundeservice, og under alle omstændigheder af en fagmand, for at undgå enhver som helst form for risiko.
- Hvis der bruges forlængerledninger, skal man sikre sig, at de vilser på tørre overflader og er beskyttet mod eventuelle vandstænk.
- Vedligeholdelse og reparation skal altid udføres af fagfolk. Eventuelle ødelagte dele må kun erstattes af originale reservedele.
- BEMÆRK: det er forbudt at fingere ved apparatet: det kan føre til brand eller selv dødelige personskader og forfal d af garantien.
- Fabrikanten frasier sig ethvert ansvar for skader på personer eller ting som følge af manglende overholdelse af disse instrukser eller uhensigtsmæssig brug af apparatet.

STØJNIVEAU: Værdier målt i overensstemmelse med normerne EN 60704 - 1 (1997) / EN 60704 -2 -1 (2001). Målingen A af maskinens lydtrykniveau er 73,4 dB (A). Ved utilstrækkelig strømtilførsel kan apparatet medføre midlertidige spændingsfald.



- A - Μοτέρ
  - B - Διακόπτης
  - C - Πλωτήρας: εμποδίζει το αναρροφημένο υγρό να εισβάλλει στο μοτέρ
  - D - Φίλτρο από πολυεστέρα το οποίο πρέπει να μπαίνει στο κάδο για την απορρόφηση σκόνης και να βγαίνει για την απορρόφηση υγρών
  - E - Γάντζοι για το μπλοκάρισμα του μοτέρ επάνω στο κάδο.
  - F - Στόμιο απορρόφησης
  - G - Κάδος
  - H - Εύκαμπτος σωλήνας
  - I - Σωλήνας
  - L - Βούρτσα βεντούζα
  - M - Πινέλο
  - N - Λόγχη πλατιά
  - P - Μικρό στόμιο
  - Q - Βούρτσα διπλής χρήσης
  - R - Λαβή
- ΠΡΟΣΟΧΗ:** Για να διατηρείται η τέλεια αποδοτικότητα της συσκευής για την απορρόφηση σκόνης, είναι απαραίτητο να τινάζετε το φίλτρο από πολυεστέρα μετά από κάθε χρήση.

#### ΟΔΗΓΙΕΣ ΟΙ ΟΠΟΙΕΣ ΠΡΕΠΕΙ ΝΑ ΤΗΡΟΥΝΤΑΙ ΣΧΟΛΑΣΤΙΚΑ

- Αυτή η συσκευή δεν προορίζεται για χρήση από άτομα (συμπεριλαμβανομένων των παιδιών) με μειωμένες φυσικές, αντιληπτικές ή διανοητικές ικανότητες ή χωρίς εμπειρία και γνώση, εκτός κι αν έχουν λάβει οδηγίες σχετικά με τη χρήση της συσκευής και ελέγχονται από ένα υπεύθυνο άτομο για την ασφάλειά τους.
- Τα παιδιά θα πρέπει να ελέγχονται ούτως ώστε να είναι σίγουρο ότι δεν παίζουν με τη συσκευή.
- Τα μέρη της συσκευασίας μπορούν να αποτελέσουν δυνητικούς κινδύνους (π.χ. πλαστική σακούλα): επομένως τα αναποθετεί μακριά από τα παιδιά και από άλλα πρόσωπα ή ζώα τα οποία δεν έχουν επίγνωση των πράξεών τους.
- Οποιαδήποτε χρήση είναι διαφορετική από εκείνη που είναι ενδεδειγμένη στο παρόν εγχειρίδιο μπορεί να αποτελέσει ένα κίνδυνο, συνεπώς πρέπει να αποφεύγεται.
- Πριν χρησιμοποιηθεί η συσκευή πρέπει να συναρμολογηθούν σωστά όλα της τα μέρη. Επιπλέον πρέπει να γίνει έλεγχος για να επιβεβαιωθεί ότι τα στοιχεία φίλτραρίσματος (π.χ. χάρτινη σακούλα, φυσιγγίο φίλτρο κλπ.) είναι σωστά συναρμολογημένα και αποδοτικά.
- Βεβαιώστε ότι η πρίζα συμφωνεί με το φως της συσκευής.
- Βεβαιώστε ότι η αξία τάσης που φαίνεται επάνω στο μοτέρ, αντιστοιχεί σε εκείνη της ενέργειας με την οποία σκοπεύετε να συνδέσετε τη συσκευή.
- Όταν η συσκευή βρισκείται σε λειτουργία, αποφεύγετε τη τοποθέτηση της στήλης απορρόφησης κοντά στα ευαίσθητα μέρη του σώματος, όπως τα μάτια, το στόμα, τα αυτιά, ecc.
- Βεβαιώστε ότι ο πλωτήρας, ο οποίος έχει τη λειτουργία να σταματάει την απορρόφηση όταν ο κάδος είναι τελείως γεμάτος με υγρό ή στη περίπτωση αναρρόφησης, δεν παρουσιάζει ζημιές ή αποφράξεις που μπορούν να του εμποδίζουν την άνοδο. Καθαρίζετε τακτικά τον πλωτήρα (συσκευή περιορισμού της στάθμης του νερού) σύμφωνα με τις οδηγίες και ελέγχετε αν υπάρχουν σημάδια από ζημιές.
- ΠΡΟΣΟΧΗ: αυτή η συσκευή δεν είναι κατάλληλη για συλλογή επικίνδυνων σκόνης.
- ΠΡΟΣΟΧΗ: μην απορροφάτε εύφλεκτες ουσίες (π.χ. στάχτη του τζακιού), εκρηκτικές, τοξικές ή επικίνδυνες για την υγεία.
- ΠΡΟΣΟΧΗ: η συσκευή δεν είναι κατάλληλη για χώρους που προστατεύονται από τις ηλεκτροστατικές εκφορτώσεις.
- ΠΡΟΣΟΧΗ: χρησιμοποιείτε μόνο τις παρεχόμενες με τη συσκευή βούρτσες ή εκείνες που καθορίζονται στο εγχειρίδιο οδηγιών. Η χρήση άλλων βουρτσών

#### ΑΠΟΡΡΟΦΗΣΗ ΣΚΟΝΗΣ / ΤΡΟΠΟΣ ΕΡΓΑΣΙΑΣ

- Βάλτε το φίλτρο από πολυεστέρα στο κάδο (Εικ. 1)
- Συναρμολογήστε τη κεφαλή επάνω στο κάδο και μπλοκάρτε την ίδια με τους γάντζους (Εικ. 3)
- Βάλτε τον εύκαμπτο σωλήνα στο στόμιο (Εικ. 4)
- Βάλτε στην άκρη του εύκαμπτου σωλήνα τη λαβή και τις προεκτάσεις (Εικ. 5)
- Διαλέξτε και συνδέστε το πιο κατάλληλο εξάρτημα (Εικ. 6)
- Ανάψτε τη συσκευή αφού πριν έχετε συνδέσει το φως με μία πρίζα (Εικ. 7)
- Παράδειγμα χρήσης της πλατιάς λόγχης (Εικ. 8)
- Παράδειγμα χρήσης του μικρού στόμιου (Εικ. 9)
- Παράδειγμα χρήσης της βούρτσας επάνω σε δάπεδα (Εικ. 11)
- Παράδειγμα χρήσης της βούρτσας επάνω σε μοκέτα (Εικ. 12)
- Παράδειγμα χρήσης του πινέλου (Εικ. 10)

#### ΑΠΟΡΡΟΦΗΣΗ ΥΓΡΩΝ / ΤΡΟΠΟΣ ΕΡΓΑΣΙΑΣ

- Βγάλτε το φίλτρο από πολυεστέρα από το κάδο (Εικ. 2)
- Συναρμολογήστε τη κεφαλή επάνω στο κάδο και μπλοκάρτε την ίδια με τους γάντζους (Εικ. 3)
- Βάλτε τον εύκαμπτο σωλήνα στο στόμιο (Εικ. 4)
- Βάλτε στην άκρη του εύκαμπτου σωλήνα τη λαβή και τις προεκτάσεις (Εικ. 5)
- Συνδέστε τη βούρτσα βεντούζα (Εικ. 6)
- Ανάψτε τη συσκευή αφού πριν έχετε συνδέσει το φως με μία πρίζα (Εικ. 7)
- Παράδειγμα χρήσης της βούρτσας βεντούζας (Εικ. 13)

μπορεί να θέσει σε κίνδυνο την ασφάλεια.

- ΠΡΟΣΟΧΗ: μην αφήνετε αφύλακτη τη συσκευή όταν λειτουργεί.
- ΠΡΟΣΟΧΗ: στη περίπτωση διαφυγής αεραίου ή υγρού τη σβήνετε αμέσως.
- ΠΡΟΣΟΧΗ: στη περίπτωση αναρρόφησης αναρροπής συνιστάται να αναστηκώνετε τη συσκευή πριν τη σβήσετε.
- Μην απορροφάτε νερό από δοχεία, νεροχύτες, λεκάνες, κλπ.
- Μην απορροφάτε επιβλαβή απορρυπαντικά γιατί θα μπορούσαν να καταστρέψουν τη συσκευή.
- Μην απορροφάτε υλικά που μπορούν να χαλάσουν τα στοιχεία φίλτραρίσματος (π.χ. κομμάτια υαλίου, μέταλλο κλπ.).
- Μην τραβήξετε ποτέ ή σπρώξετε τη συσκευή χρησιμοποιώντας το ηλεκτρικό καλώδιο.
- Μην βυθίζετε τη συσκευή στο νερό για το καθαρίσιμα και μη τη πλένετε με εκτόξευση νερού.
- Βγάλετε πάντα το φως από τη πρίζα ρεύματος πριν εκτελέσετε οποιοδήποτε τύπο επέμβασης στη συσκευή ή όταν η ίδια μείνει αφύλακτη ή όταν μπορούν να τη φτάσουν τα παιδιά ή άτομα τα οποία δεν έχουν επίγνωση των πράξεών τους.
- Ελέγχετε συστηματικά το καλώδιο τροφοδοσίας αναζητώντας ζημιές, όπως σκασίματα ή παλαιώση. Αντικαθιστάτε το καλώδιο πριν το ξαναχρησιμοποιήσετε.
- Αν το καλώδιο τροφοδοσίας είναι χαλασμένο, το ίδιο πρέπει να αντικατασταθεί από τον κατασκευαστή ή από την υπηρεσία του τεχνικής υποστήριξης ή πάντως από ένα άτομο με παρόμοια ειδικότητα, με τρόπο ώστε να προβλητέται ο κάθε κίνδυνος.
- Χρησιμοποιώντας ηλεκτρικές προεκτάσεις, σιγουρεύεστε ότι οι ίδιες ακολουθούν, επάνω σε στεγνές και προστατευόμενες από ενδοχόμενα μεκασίματα νερού, επιφάνειες.
- Οι συντηρήσεις και οι επισκευές πρέπει να εκτελούνται πάντα από εξειδικευμένο προσωπικό και τα μέρη που ίσως χαλάσουν πρέπει να αντικατασταθούν μόνο με αυθεντικά ανταλλακτικά.
- ΠΡΟΣΟΧΗ: απαγορεύεται οποιαδήποτε τροποποίηση στη συσκευή. Η παραποίηση μπορεί να προκαλέσει, πυρκαγιές, ζημιές ακόμη και θανατηφόρες στον χρήστη ή την ακέρωση της εγγύησης.
- Ο κατασκευαστής δεν φέρει καμία ευθύνη για ζημιές που προκλήθηκαν σε πρόσωπα ή πράγματα μετά την έλλειψη τήρησης αιτιών των οδηγιών ή αν η συσκευή χρησιμοποιείται με τρόπο παράλογο.

**ΘΟΡΥΒΟΣ:** Αξίες οι οποίες μετρήθηκαν σύμφωνα με τους κανόνες EN 60704-1 (1997)/EN 60704 -2-1 (2001). Η μέτρηση Α του επιπέδου ακουστικής πίεσης της μηχανής είναι 73,4 dB (A). Υπό αρνητικές συνθήκες τροφοδοσίας, η συσκευή μπορεί να προκαλέσει παροδικές πτώσεις τάσης.

## P DESCRIÇÃO E MONTAGEM

- A - Bloco de motor.
- B - Interruptor.
- C - Boia de paragem: a sua finalidade é evitar a entrada de líquidos no bloco de motor durante a aspiração.
- D - Filtro de polyester para colocar no interior do tanque durante a aspiração de poeiras. Deve ser retirado quando se aspirar líquidos.
- E - Fechos para aperto do bloco de motor ao tanque.
- F - Entrada de aspiração no tanque.
- G - Tanque.
- H - Mangueira flexível.
- I - Tubo.
- L - Boquilha para humidades.
- M - Escova redonda.
- N - Chupador de fenda.
- P - Acessório polivalente.
- Q - Escova duplo uso.
- R - Punho.

**ATENÇÃO:** De forma a manter o bom funcionamento do aparelho, é útil limpar o filtro de polyester depois de cada utilização.

### INDICAÇÕES A SEREM OBSERVADAS ESCRUPULOSAMENTE

- Este aparelho não deve ser usado por pessoas (inclusive crianças) com reduzidas capacidades físicas, sensoriais ou mentais, ou sem experiência ou conhecimento, a menos que tenham recebido instruções relativas ao uso do aparelho e sejam controladas por um responsável pela segurança.
- As crianças devem ser controladas de forma que não brinquem com o aparelho.
- Os componentes da embalagem podem apresentar um perigo potencial (ex: saco de plástico): logo colocar longe do alcance das crianças e de outras pessoas ou animais não conscientes das próprias acções.
- Qualquer utilização diferente daqueles indicados neste manual pode constituir um perigo, logo deve ser evitado.
- Antes de se utilizar o aparelho deve ser montado correctamente. Além disso verificar que os elementos filtrantes (por ex. saco de papel, cartucho filtro etc.) estejam correctamente montados e sejam eficientes.
- Garantir que a tomada seja adequada ao pino de contacto do aparelho.
- Verificar que o valor de tensão indicado no bloco do motor corresponda aquele de energia que se quer usar.
- Quando o aparelho entra em funcionamento, evitar de colocar o orifício de aspiração em proximidade das partes delicadas do corpo como olhos, boca e orelhas, etc.
- Verificar que a bóia, que tem a função de parar a aspiração quanto o aspirador estiver totalmente cheio de líquido ou no caso de queda, não apresente danos ou obstruções que possam impedir a subida. Limpar regularmente a bóia (dispositivo de limitação do nível de água) segundo as instruções e controlar se existem sinais de danos.
- **ATENÇÃO:** este aparelho não foi feito para aspirar poeiras perigosas
- **ATENÇÃO:** não aspirar substâncias inflamáveis (ex: cinzas da lareira), explosivas, tóxicas ou perigosas para a saúde.
- **ATENÇÃO:** o aparelho não deve ser usado em ambiente protegidos contra as descargas electrostáticas
- **ATENÇÃO:** usar somente as escovas fornecidas com o aparelho ou aquelas especificadas no manual de instruções. O uso de

### INSTRUÇÕES DE UTILIZAÇÃO/ASPIRAÇÃO DE POEIRAS

- Inserir o filtro de polyester no tanque (Fig. 1).
- Juntar a cabeça de aspiração ao tanque. Prender com os fechos (Fig. 3).
- Ligar a mangueira flexível à entrada de aspiração (Fig. 4)
- Ligar as extensões à outra ponta da mangueira (Fig. 5)
- Escolher o acessório mais adequado (Fig. 6).
- Ligar a ficha do aspirador à tomada de corrente (Fig. 7)
- Exemplo do uso do chupador de fendas (Fig. 8).
- Exemplo do uso do chupador polivalente (Fig. 9).
- Exemplo do uso da escova redonda (Fig. 10).
- Exemplo do uso da escova em pavimentos (Fig. 11).
- Exemplo do uso da escova em alcatifas (Fig. 12).

### INSTRUÇÕES DE UTILIZAÇÃO/ASPIRAÇÃO DE LÍQUIDOS

- Retirar o filtro de polyester (Fig. 2).
- Juntar a cabeça de aspiração ao tanque. Prender com os fechos (Fig. 3).
- Ligar a mangueira flexível à entrada de aspiração (Fig. 4)
- Ligar as extensões à outra ponta da mangueira (Fig. 5)
- Ligar a boquilha para humidades (Fig. 6).
- Ligar a ficha do aspirador à tomada de corrente (Fig. 7)
- Exemplo del uso da boquilha para humidades (Fig. 13)

outras escovas pode comprometer a segurança.

- **ATENÇÃO:** Não deixar o aparelho funcionando sem ninguém por perto.
- **ATENÇÃO:** No caso de fuga de espuma ou líquido desligar imediatamente.
- **ATENÇÃO:** no caso de queda recomendamos de levantar o aparelho antes de desliga-lo.
- Não aspirar água de recipientes, pias, banheiras, etc.
- Não aspirar detergentes agressivos porque podem danificar o aparelho
- Não aspirar materiais que podem danificar os elementos filtrantes (ex: pedaços de vidro, metais, etc.)
- Nunca puxar ou levantar o aparelho puxando-o pelo cabo eléctrico.
- Não mergulhar o aparelho na água para a limpeza, nem lavá-lo com jactos de água.
- Retirar sempre da tomada da corrente antes de efectuar qualquer tipo de intervenção no aparelho ou quando este fica sem guarda ou de fácil acesso para crianças e pessoas não conscientes dos próprios actos.
- Controlar regularmente o cabo de alimentação procurando danos, como gretas ou o envelhecimento. Substituir o cabo antes de usar mais vezes.
- Se o cabo de alimentação estiver danificado, deve ser substituído pelo construtor ou pelo seu serviço de assistência técnica ou por qualquer pessoa igualmente qualificada, de forma a prevenir qualquer risco.
- Utilizando extensões eléctricas, verificar que estas se apoiem em superfícies secas e protegidas de eventuais gotas de água.
- Manutenção e reparações devem ser feitas somente por pessoal especializado; as partes eventualmente quebradas devem ser substituídas somente com peças originais.
- **ATENÇÃO:** é proibida qualquer modificação no aparelho. A modificação pode causar incêndios, danos mesmo mortais ao usuário além de terminar a garantia.
- O fabricante declina toda e qualquer responsabilidade por danos causados a pessoas ou coisas quando não se respeitam estas instruções ou se o aparelho é usado de forma irracional.

**RUIDO:** Os valores têm sido medidos em conformidade com as normas EM 60704 - 1 (1997) / EM 60704 -2 - 1 (2001). O valor da medida A do nível de pressão acústica da máquina é 73,4,8 dB (A). Em condições de alimentação desfavoráveis, o aparelho pode provocar caídas de tensão transitórias.

- A - Motor
- B - Vypínač
- C - Plovákový spínač: zabráňuje zaplavení motoru vysávanou kapalinou
- D - Polyesterový filtr, který se nasazuje do tělesa vysavače při vysávání prachu a odnímá se při vysávání kapalin
- E - Háčky pro upevnění motoru na těleso vysavače.
- F - Vysávací hubice
- G - Těleso
- H - Hadice Tuboflex
- I - Hadice
- L - Kartáč s přísavkou
- M - Štětec
- N - Plochá hubice
- P - Malá hubice
- Q - Kartáč s dvojím použitím
- R - Držadlo

**POZOR:** Po každém použití vyčistěte a vyklepejte polyesterový filtr, zařízení si tak zachová vysoký účinek při vysávání prachu.

### TYTO POKYNY MUSÍ BÝT PŘÍSNĚ DODRŽOVÁNY

- Tento přístroj není určený pro použití osobami (včetně dětí) se sníženými fyzickými, smyslovými nebo duševními schopnostmi, bez zkušeností a znalostí, pokud neobdržely instrukce ohledně použití přístroje a nejsou kontrolovány osobou odpovědnou za jejich bezpečnost.
- Děti musí být pod dozorem, aby si nehrály s přístrojem
- Části obalu mohou představovat zdroje potenciálního nebezpečí (např. plastický sáček): uložte je proto mimo dosah dětí a jiných osob či zvířat, které si neuvědomují dosah vlastních činů
- Použití, které není popsáno v této příručce, může představovat nebezpečí, proto je třeba mu zamezit
- Před použitím musí být přístroj kompletně a správně smontovaný. Zkontrolujte také, zda jsou správně namontované filtrační prvky (např. papírový sáček, vložka filtru atd.) a zda jsou tyto prvky účinné.
- Zkontrolujte, zda je zásuvka vhodná pro typ zástrčky
- Zkontrolujte, zda hodnota napětí uvedená na motoru odpovídá napětí elektrické sítě, na kterou chcete přístroj napojit
- Jakmile je přístroj v chodu, udržujte sací otvor daleko od citlivých částí těla jako jsou oči, ústa, uši.
- Zkontrolujte, zda plovák, který slouží k zastavení sání, jakmile je těleso plné kapalinou, nebo v případě převrácení, není poškozen, nebo či překážky nezabraňují jeho zdvihu. Pravidelně podle instrukcí čistěte plovák (zařízení na kontrolu hladiny vody) a kontrolujte, zda není poškozený
- **POZOR:** tento přístroj není vhodný ke sběru nebezpečného prachu
- **POZOR:** nevysávejte hořlavé (např. popel z krby), výbušné, jedovaté látky nebo látky nebezpečné pro zdraví
- **POZOR:** přístroj není vhodný pro prostředí chráněné proti elektrostatickým výbojům
- **POZOR:** používejte pouze kartáče dodané s přístrojem nebo ty,

### VYSÁVÁNÍ PRACHU/ZPŮSOB POUŽITÍ

- Namontujte polyesterový filtr do tělesa vysavače (Obr. 1)
- Namontujte hlavici na těleso a upevněte ji pomocí háčků (Obr. 3)
- Nasadte hadici na hubici (Obr. 4)
- Nasadte na konec hadice držadlo a prodlužky (Obr. 5)
- Zvolte vhodné příslušenství a nasadte ho na přístroj (Obr. 6)
- Zapojte zástrčku do zásuvky a zapněte přístroj (Obr.7)
- Příklad použití ploché hubice (Obr. 8)
- Příklad použití malé hubice (Obr. 9)
- Příklad použití kartáče na podlahy (Obr. 11)
- Příklad použití kartáče na koberce (Obr. 12)
- Příklad použití štětce (Obr. 10)

### VYSÁVÁNÍ KAPALIN/ZPŮSOB POUŽITÍ

- Sundejte polyesterový filtr z tělesa vysavače (Obr. 2)
- Namontujte hlavici na těleso a upevněte ji pomocí háčků (Obr. 3)
- Nasadte hadici na hubici (Obr. 4)
- Nasadte na konec hadice držadlo a prodlužky (Obr. 5)
- Nasadte kartáč s přísavkou (Obr. 6)
- Zapojte zástrčku do zásuvky a zapněte přístroj (Obr.7)
- Příklad použití kartáče s přísavkou (Obr. 13)

- které jsou určeny v příručce s instrukcemi. Použití jiných kartáčů by mohlo ohrozit bezpečnost.
- **POZOR:** Nenechávejte zapnuté zařízení bez dozoru
- **POZOR:** v případě úniku kapaliny nebo pěny okamžitě přístroj vypněte
- **POZOR:** V případě převrácení doporučujeme před vypnutím přístroj zvednout
- Nevysávejte vodu z nádob, umývadel, van, nádrží apod.
- Nevysávejte agresivní mycí prostředky, mohly by poškodit přístroj
- Nevysávejte předměty, které by mohly poškodit filtrační prvky (například kusy skla, kovu apod.)
- Nikdy nepoužívejte síťový kabel k tahání nebo zvedání přístroje
- Neponořujte přístroj do vody určené k čištění a neumývejte ho proudem vody.
- Před jakýmkoliv zásahem nebo pokud ho necháváte bez dozoru nebo v dosah dětí či osob, které si neuvědomují dosah vlastních činů, vždy vytáhněte zástrčku ze zásuvky.
- Nikdy nepoužívejte síťový kabel k tahání nebo zvedání přístroje
- Pravidelně kontrolujte síťový kabel, zda není poškozený, popraskaný nebo opotřebený. Pokud je kabel poškozen, vyměňte ho.
- Poškozený síťový kabel musí být vyměněn výrobcem nebo jeho servisním střediskem nebo osobou s podobnou kvalifikací, zamezte tak jakémukoli nebezpečí
- Pokud používáte prodlužky, zkontrolujte, zda jsou položeny na suchém povrchu a chráněné před případnou stříkající vodou
- **POZOR:** je zakázána jakákoliv úprava přístroje. Úprava přístroje může způsobit kromě vypršení záruční lhůty požáry nebo úrazy uživatele, které mohou být i smrtelné.
- Výrobce odmítá nést odpovědnost za škody na zdraví osob nebo na věcech způsobené nedodržením těchto instrukcí, nebo pokud byl přístroj použit nevhodným způsobem

HLUČNOST: Hodnoty byly naměřeny podle norem EN 60704 – 1 (1997) / EN 60704 – 2 – 1 (2001). Měření A hodnoty akustického tlaku stroje je 73,4 dB (A). V nepříznivých podmínkách napájení přístroj může způsobit dočasné výpadky napětí.





- A – Blokada silnika
- B – Wylłącznik
- C – Pływak: nie pozwala, aby wssany płyn zalał blokadę silnika
- D – Filtr z poliestru do nałożenia na trzon podczas wssania kurzu i do zdjęcia podczas wssania płynów
- E – Haki do zamknięcia blokady silnika na trzonie
- F – Dwuzłączka rurowa do wssywania
- G – Trzon
- H – Przewód rurowy giętki
- I – Rura
- L – Szczotka z przysawką
- M – Pędzel
- N – Łańca płaska
- P – Dwuzłączka rurowa do wssywania mała
- Q – Szczotka o podwójnym zastosowaniu
- R – Uchwył

**UWAGA:** Aby utrzymać sprzęt do ssania kurzu perfekcyjnie funkcjonujący, konieczne jest czyszczenie filtra z poliestru wytrzepując go po każdym użyciu.

#### WSKAZANIA DO SKRUPULATNEGO PRZESTRZEGANIA

- Niniejszy sprzęt nie powinien być używany przez osoby (włączając dzieci) o niepełnych zdolnościach fizycznych, sensorycznych lub umysłowych, lub bez doświadczenia i znajomości, chyba że otrzymały one instrukcje odnośnie użytkowania sprzętu i są kontrolowane przez osobę odpowiedzialną za ich bezpieczeństwo.
- Dzieci powinny znajdować się pod kontrolą, tak aby mieć pewność, że nie bawią się sprzętem.
- Składniki opakowania mogą stanowić potencjalne niebezpieczeństwo (np. worek plastikowy); chronić je zatem przed dziećmi i innymi osobami lub zwierzętami nieświadomymi swoich czynów.
- Każde użycie odmienne od wskazanego w niniejszym podręczniku może stanowić niebezpieczeństwo, dlatego trzeba go unikać.
- Przed rozpoczęciem użycia każda część sprzętu musi być właściwie zamontowana. Ponadto upewnić się, czy elementy filtrujące (np. worek papierowy, wkład filtra itp.) są właściwie zamontowane i sprawne.
- Upewnić się czy gniazdo wtyczkowe jest dostosowane do wtyczki sprzętu.
- Upewnić się czy wartość napięcia wskazanego na bloku silnika odpowiada wartości energii, do której zamierza się podłączyć sprzęt.
- Podczas działania sprzętu unikać umieszczania otworu ssania w pobliżu delikatnych części ciała takich jak oczy, usta, uszy, itp.
- Upewnić się czy pływak, którego funkcją jest wstrzymanie ssania kiedy trzon jest całkowicie wypełniony płynem lub w przypadku wyrócenia, nie jest uszkodzony lub zatkany, co uniemożliwiłoby jego podnoszenie się. Czyszczyć regularnie pływak (urządzenie do ograniczenia poziomu wody) według instrukcji i kontrolować czy pojawiają się oznaki uszkodzenia.
- **UWAGA:** sprzęt niniejszy nie jest przeznaczony do wssania płynów niebezpiecznych
- **UWAGA:** nie wssywać substancji łatwopalnych (np. popiołu z kominka), wybuchowych, toksycznych lub niebezpiecznych dla zdrowia.
- **UWAGA:** sprzęt nie jest zdalny do pomieszczeń chronionych przed wyładowaniami elektrostatycznymi.
- **UWAGA:** używać jedynie szczotek dostarczonych ze sprzętem lub wymienionych w podręczniku z instrukcją. Użycie innych szczotek może

#### WSSYANIE KURZU / SPOŚÓB DZIAŁANIA

- Nałóżyć filtr z poliestru na trzon (Ryc. 1)
- Zamontować głowicę na trzonie i zablokować ją hakami (R.3)
- Włóżyć przewód rurowy giętki w dwuzłączkę rurową (R.4)
- Nałóżyć na końcówkę przewodu rurowego giętkiego uchwył i przedłuźczacze (Ryc. 5)
- Wybrać i podłączyć osprzęt najlepiej nadający się (R. 6)
- Włóżyć sprzęt po podłączeniu wtyczki do gniazda wtyczkowego (Ryc. 7)
- Przykład użycia łańcy płaskiej (Ryc. 8)
- Przykład użycia dwuzłączki rurowej do wssywania małej (Ryc. 9)
- Przykład użycia szczotki do podłóg (Ryc. 11)
- Przykład użycia szczotki do wykładziny dywanopodobnej (R.12)
- Przykład użycia pędzla (Ryc. 10)

#### WSSYANIE PŁYNÓW / SPOŚÓB DZIAŁANIA

- Zdjąć filtr z poliestru z trzonu (Ryc. 2)
- Zamontować głowicę na trzonie i zablokować ją hakami (R.3)
- Włóżyć przewód rurowy giętki w dwuzłączkę rurową (R.4)
- Nałóżyć na końcówkę przewodu rurowego giętkiego uchwył i przedłuźczacze (Ryc. 5)
- Podłączyć szczotkę z przysawką (Ryc. 6)
- Włóżyć sprzęt po podłączeniu wtyczki do gniazda wtyczkowego (Ryc. 7)
- Przykład użycia szczotki z przysawką (Ryc.13)

być niebezpieczne.

- **UWAGA:** nie pozostawiać działającego sprzętu bez nadzoru.
- **UWAGA:** w przypadku uchożenia piany lub cieczy, wyłączyć natychmiast.
- **UWAGA:** w przypadku wyrócenia zaleca się podnieść sprzęt przed wyłączeniem go.
- Nie wssać wody ze zbiorników, zlewów, wanien, itp.
- Nie wssać silnych detergentów, ponieważ mogłyby uszkodzić odkurzacz.
- Nie wssać materiałów, które mogą uszkodzić elementy filtrujące (np. odłamków szkła, metalu, itp.)
- Nigdy nie ciągnąć ani nie podnosić sprzętu używając kabla elektrycznego.
- Nie zanurzac sprzętu w wodzie dla wyczyszczenia go ani nie myć go pod bieżącą wodą.
- Wyciągnąć zawsze wtyczkę z gniazda prądu przed dokonaniem jakichkolwiek działań na sprzęcie i kiedy ten pozostaje niechroniony lub w zasięgu dzieci, lub osób nieświadomych swoich czynów.
- Regularnie sprawdzać kabel zasilania w celu poszukiwania uszkodzeń, takich jak pęknięcia lub zużycie. Wymienić kabel przed ponownym użyciem.
- Jeżeli kabel zasilania jest uszkodzony, musi być wymieniony przez konstruktora lub jego serwis techniczny, lub jakkolwiek przez osobę o podobnych kwalifikacjach, tak aby zapobiec wszelkiemu ryzyku.
- Używając przedłuźczaczy elektrycznych upewnić się, czy łożą one na powierzchni suchej i chronionej przed ewentualnymi prysnięciami wody.
- Konserwacja i naprawa muszą być przeprowadzane zawsze przez personel wyspecjalizowany; części, które ewentualnie się zepsują, zastępuje się jedynie oryginalnymi częściami zamiennymi.
- **UWAGA:** zabrania się jakiegokolwiek modyfikacji sprzętu. Naruszenie może spowodować pożar, szkody nawet ze skutkiem śmiertelnym dla użytkownika, a ponadto utratę gwarancji.
- Producent nie ponosi żadnej odpowiedzialności za szkody wyrządzone osobom lub rzeczom w następstwie nieprzestrzegania tych instrukcji lub gdy sprzęt jest używany w sposób nieracjonalny.

**HAŁASLIWOŚĆ:** Wartości mierzone zgodnie z normami EN 60704 – 1 (1997) / EN 60704 – 2 – 1 (2001). Zmierzenie A poziomu ciśnienia akustycznego maszyny wynosi 73,4 dB (A). W niekorzystnych warunkach napięcia, sprzęt może spowodować przejciowe spadki napięcia.

- A - Motor
- B - Vypínač
- C - Plavákový spínač: zamedzuje zaplaveniu motora vysávanou kvapalinou
- D - Polyesterový filter, ktorý sa nasadzuje do telesa vysávača pri vysávaní prachu a odníma sa pri vysávaní kvapalín
- E - Háčiky pre upevnenie motora na teleso vysávača.
- F - Sacia hubica
- G - Teleso
- H - Hadica Tuboflex
- I - Hadica
- L - Keňa s prísavkou
- M - Štetec
- N - Plochý nadstavec
- P - Malá hubica
- Q - Keňa s dvojitým použitím
- R - Držadlo

**POZOR:** Po každom použití vyčistite a vyprašte polyesterový filter, zariadenie si tak uchová vysoký účinok pri vysávaní prachu

#### TIETO POKYNY MUSIA BYŤ BEZPODMIENEČNE DODRŽIAVANÉ

- Tento prístroj nie je určený pre použitie osobami (vrátane detí) so zníženými fyzickými, zmyslovými alebo duševnými schopnosťami, alebo osobami, ktoré nemajú potrebné skúsenosti a znalosti, pokiaľ neobdržali inštrukcie pre použitie prístroja a nie sú pod dozorom osoby zodpovednej za ich bezpečnosť.
- Deti musia byť pod dozorom, aby sa nehrali s prístrojom
- Časť obalu môžu predstavovať zdroj potenciálneho nebezpečenstva (napr. plastické vrecko): uložte ich preto mimo dosahu detí a iných osôb, ktoré si neuvedomujú dosah vlastného konania, či zvierat.
- Je potrebné zabrániť takému použitiu výrobku, ktoré nie je popísané v tejto príručke. Môže predstavovať nebezpečenstvo.
- Okrem toho je treba skontrolovať, či sú správne namontované filtračné prvky (napr. papierové vrece, vložka filtra atď.) a či sú účinné.
- Skontrolujte, či je zásuvka vhodná pre daný typ zástrčky.
- Skontrolujte, či hodnota napätia uvedená na motore zodpovedá napätiu v elektrickej sieti, na ktorú chcete prístroj pripojiť.
- Ak je prístroj v chode, udržiajte sací otvor v dostatočnej vzdialenosti od citlivých častí tela ako sú oči, ústa, uši.
- Skontrolujte, či plavák, ktorý slúži na zastavenie vysávania, ak je teleso naplnené kvapalinou alebo v prípade prevrátenia, nie je poškodený, alebo či nejaké prekážky nebránia jeho zdvihiu. Plavák (zariadenie na kontrolu hladiny vody) čistite pravidelne podľa inštrukcie a kontrolujte, či nie je poškodený.
- **POZOR:** tento prístroj nie je vhodný pre zber nebezpečného prachu
- **POZOR:** nevysávajte horľavé (napr. popol z krbu), výbušné, jedovaté látky alebo látky nebezpečné pre zdravie
- **POZOR:** prístroj nie je vhodný pre prostredie chránené proti elektrostatickým výbojom
- **POZOR:** používajte iba kefy dodané s prístrojom alebo tie, ktoré sú uvedené v inštruktážnej príručke. Použitie iných druhov kief by mohlo ohroziť bezpečnosť
- **POZOR:** nenechávajte bez dozoru zapnuté zariadenie

#### VYSÁVANIE PRACHU/SPÔSOB POUŽITIA

- Namontujte polyesterový filter do telesa vysávača (Obr. 1)
- Namontujte hlavicu na teleso a upevnite ju pomocou háčikov (Obr. 3)
- Nasadte hadicu do hubice (Obr. 4)
- Nasadte na koniec hadice držadlo a predlžovačky (Obr. 5)
- Zvoľte vhodné príslušenstvo a nasadte ho na prístroj (Obr. 6)
- Zapojte zástrčku do zásuvky a zapnite prístroj (Obr.7)
- Príklad použitia plochého nástavca (Obr. 8)
- Príklad použitia malej hubice (Obr. 9)
- Príklad použitia kefy na podlahy (Obr. 11)
- Príklad použitia kefy na koberce (Obr. 12)
- Príklad použitia štetca (Obr. 10)

#### VYSÁVANIE KVAPALÍN / SPÔSOB POUŽITIA

- Snímte polyesterový filter z telesa vysávača (Obr. 2)
- Namontujte hlavicu na teleso a upevnite ju pomocou háčikov (Obr. 3)
- Nasadte hadicu do hubice (Obr. 4)
- Nasadte na koniec hadice držadlo a predlžovačky (Obr. 5)
- Nasadte kefu s prísavkou (Obr. 6)
- Zapojte zástrčku do zásuvky a zapnite prístroj (Obr.7)
- Príklad použitia kefy s prísavkou (Obr. 13)

- **POZOR:** v prípade úniku kvapaliny alebo peny prístroj okamžite vypnite
- **POZOR:** v prípade prevrátenia odporúčame pred vypnutím prístroj zdvihnúť
- Nevysávajte vodu z nádob, umývadiel, vaní, nádrží apod.
- Nevysávajte agresívne mycie prostriedky, mohli by poškodiť prístroj
- Nevysávajte predmety, ktoré by mohli poškodiť filtračné prvky (napríklad kusy skla, kovu a pod.)
- Nikdy nepoužívajte sieťový kábel na ťahanie alebo zdvíhanie prístroja
- Neponárajte prístroj do vody určenej na čistenie a neumývajte ho prúdom vody
- Pred akýmkoľvek zásahom alebo pokiaľ prístroj nechávate bez dozoru alebo v dosahu detí či osôb, ktoré si neuvedomujú dosah vlastného konania, vždy vytiahnite zástrčku zo zásuvky
- Pravidelne kontrolujte či sieťový kábel nie je poškodený, popraskaný alebo opotrebovaný. Pokiaľ je kábel poškodený, vymeňte ho
- Poškodený sieťový kábel musí byť vymenený výrobcom, alebo jeho servisným strediskom alebo osobou s podobnou kvalifikáciou, zabránite tak prípadnému nebezpečenstvu
- Pokiaľ používate predlžovacie káble, skontrolujte, či sú položené na suchom povrchu a chránené pred prípadnou striekajúcou vodou
- Údržbu a opravy smie robiť iba odborný personál; prípadné poškodené komponenty musia byť nahradené iba originálnymi náhradnými dielmi
- **POZOR:** je zakázaná akákoľvek úprava prístroja. Úprava prístroja môže spôsobiť okrem ukončenia záručnej lehoty požiar alebo úrazy užívateľa, aj smrteľné.
- Výrobca odmieta niesť zodpovednosť za škody na zdraví osôb alebo na majetku spôsobené nedodržaním týchto inštrukcií, alebo v prípade, že bol prístroj použitý nevhodným spôsobom

HLUČNOSŤ: Hodnoty boli namerané podľa noriem EN 60704 – 1 (1997) / EN 60704 – 2 – 1 (2001). Meranie A hodnoty akustického tlaku stroja je 73,4 dB(A). V nepriaznivých podmienkach napájania prístroj môže spôsobiť dočasné výpadky napätia.





Non gettare gli apparecchi elettrici tra i rifiuti domestici.

In accordo alla Direttiva Europea 2012/19/UE sulle apparecchiature elettriche ed elettroniche di scarto (RAEE) e la sua adozione da parte del diritto nazionale, gli apparecchi elettrici che non siano più funzionali all'uso devono essere raccolti separatamente e indirizzati allo smaltimento ecologico.



Do not dispose of power tools into household waste!

According to the European Directive 2012/19/UE on waste electrical and electronic equipment (WEEE) and its incorporation into national law, power tools that are no longer suitable for use must be separately collected and sent for recovery in an environmental- friendly manner.



Ne pas jeter les appareils électriques dans les ordures ménagères.

Selon la Directive Européenne 2012/19/UE sur les appareillages électriques et électroniques rebutés (RAEE) et sur son adoption de la part du droit national, les appareils électriques qui ne fonctionnent plus doivent être récolectés séparément et dirigés vers le traitement écologique.



Elektrogeräte nicht mit dem Hausmüll entsorgen.

In Übereinstimmung mit der Europäischen Richtlinie 2012/19/UE über Elektro- Elektronik- Altgeräte (WEEE) und ihrer Einführung in das Landesrecht, müssen Elektro-Altgeräte getrennt gesammelt und einer umweltfreundlichen Entsorgung übergeben werden.



No tire los aparatos eléctricos dentro de la basura doméstica.

De acuerdo con la Directiva Europea 2012/19/UE sobre los residuos de aparatos eléctricos y electrónicos (RAEE), y su adopción por parte de la legislación nacional, los aparatos eléctricos que ya no resulten funcionales para su uso deben recogerse de forma separada y enviarse para su eliminación ecológica al lugar correspondiente.



Gooi geen elektrische toestellen weg in het huishoudelijk afval.

In overeenstemming met de Europese Richtlijn 2012/19/UE betreffende afgedankte elektrische en elektronische apparatuur (AEEA) en diens toepassing in de nationale wetgeving, moeten elektrische apparaten die niet meer bruikbaar zijn afzonderlijk ingezameld worden en verzonden worden naar plaatsen voor ecologisch vriendelijke recyclage.



Kast ikke apparatene sammen med husholdningsavfall.

I samsvar med de Europeiske Direktivene 2012/19/UE vedrørende elektrisk og elektronisk avfall (WEEE) og i henhold til nasjonale lover og regler, må elektriske apparat som ikke lenger fungerer kildesorteres og avfallsbehandles på en mest mulig miljøvennlig måte.



Älä heitä sähkölaitteita kotitalousjätteen joukkoon!

Sähkö- ja elektroniikkaromun hävittämistä (WEEE) koskevan eurooppalaisen direktiivin 2012/19/UE ja vastaavan kansallisen lain mukaan käyttökelvottomat sähkölaitteet tulee kerätä erikseen ja kierrättää ympäristöä kunnioittaen.



Skaffa inte bort elektriska produkter tillsammans med hushållsavfall.

I enlighet med europadirektivet 2012/19/UE om avfall som utgörs av eller innehåller elektriska eller elektroniska produkter (WEEE) och i överensstämmelse med den nationella lagen, ska elektriska produkter som inte längre kan användas samlas in separat och överlämnas för en miljövänlig återvinning.



El-skrot må ikke bortskaffes som usorteret husholdningsaffald.

I henhold til EU-direktiv 2012/19/UE om elektrisk og elektronisk udstyr (WEEE), implementeret i national lovgivning, skal el-skrot bortskaffes adskilt fra det almindelige husholdningsaffald via indsamlingsstederne.



Μην ρίχνετε τις ηλεκτρικές συσκευές στα οικιακά απόβλητα.

Σύμφωνα με την Ευρωπαϊκή Οδηγία 2012/19/UE σχετικά με τα απόβλητα ειδών ηλεκτρικού και ηλεκτρονικού εξοπλισμού (ΑΗΗΕ) και την ενσωμάτωσή της στην εθνική νομοθεσία, οι ηλεκτρικές συσκευές που δεν είναι πλέον κατάλληλες για χρήση πρέπει να συλλέγονται χωριστά και να προορίζονται για οικολογική διάθεση.



Não jogar no lixo doméstico os aparelhos eléctricos.

De acordo com a Norma Europeia 2012/19/UE sobre as aparelhagens eléctricas e electrónicas de refugo (RAEE) e a sua adopção pela jurisprudência nacional, os aparelhos eléctricos que não estejam em condições de uso devem ser recolhidos separadamente e enviados a eliminação ecológica.



Nevyhazujte vyřazené elektrospotřebiče do komunálního odpadu!

Ve smyslu normy směrnice 2012/19/UE o likvidaci elektrických a elektronických zařízení (OEEZ) a o implementaci směrnice do národní legislativy musí být vyřazené elektrospotřebiče sbírány odděleně a zaslány do zařízení zajišťujícího ekologickou recyklaci.



Elektriseadmeid ei tohi kõrvaldada majapidamisjäätmetega!

Vastavalt Euroopa direktiivile 2012/19/UE elektrilise ja elektroonilise varustuse jäätmete kohta ja selle liitmisele riiklike seadustega, tuleb kasutamiseks kõlbmatud elektriseadmed kõrvaldada sorteeritud jäätmetena keskkonnasõbralikul viisi.



Nie wyrzucać sprzętu elektrycznego razem z domowymi odpadkami!

Zgodnie z normą dyrektywy 2012/19/UE o odpadkach w rodzaju aparatury elektrycznej i elektronicznej (RAEE), i poprzez dokonanie przyjęcia norm do prawa państwowego, sprzęt elektryczny i elektroniczny już nieprzydatny musi być zbierany oddzielnie i wysyłany do ponownego użycia ekologicznego.



Nevyhadzujte vyradené elektrospotřebiče do komunálneho odpadu!

V zmysle normy smernice 2012/19/UE o likvidácii elektrických a elektronických zariadení (OEEZ) a o implementácii smernice do národnej legislatívy musia byť vyradené elektrospotřebiče zberané oddelene a zaslané do zariadenia, ktoré zaisťuje ekologickú recykláciu.



EC DECLARATION OF CONFORMITY  
CE DICHIARAZIONE DI CONFORMITA'  
2006/42/CE - 2014/30/UE - 2011/65/CE

We/noi:

IP Cleaning S.p.A.  
via E.Fermi,2  
26022 Castelveverde (Cremona) - ITALY

declare under our responsibility that the product  
dichiariamo sotto la nostra responsabilità che il prodotto

to which this declaration relates is in conformity with the following standards or other normative document(s):  
al quale questa dichiarazione si riferisce, è conforme alle seguenti norme:

- IEC 60335 -1:2010+A1:2013
- IEC 60335 - 2 - 69:2012
- IEC 62233: 2008
- EN 55014 - 1:2006+A1:2009+A2:2011
- EN 55014 - 2:1997+A1:2001+A2:2008
- EN 61000 - 3 - 2: 2014
- EN 61000 - 3 - 3: 2013

Following the provisions of the Directives: 2006/42/EC (Machinery directive)  
2014/30/EU (Electromagnetic compability EMC) - 2011/65/EC (Directive RoHS II)  
in base a quanto previsto dalle Direttive: 2006/42/CE (Direttiva macchine)  
2014/30/UE (Compatibilità elettromagnetica EMC) - 2011/65/CE (Direttiva RoHS II)

Person authorised to compile the technical file  
Persona autorizzata a compilare il fascicolo tecnico  
IP Cleaning S.p.A.

Via E.Fermi, 2 26022 Castelveverde (Cremona) - ITALY

Legal Representative  
Rappresentante legale  
Federico De Angelis

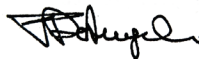

10706-05  
PLDC02497-05

Castelveverde 01/03/2017



Integrated  
Professional  
Cleaning

IP Cleaning SpA

Sede Legale/Amministrativa - Registered Office/Administration

V.le Treviso, 63 - 30026 Summaga di Portogruaro (Venice) Italy  
Tel. +39 0421 205511 Fax +39 0421 204227

Sede produttiva - Production premises

Via E.Fermi,2 - 26022 Castelveverde (Cremona) Italy  
Tel. +39 0372 424611

Fax Export: +39 0372.429398 Italia: +39.0372.429392

Internet address: <http://www.ipcworldwide.com>